



АНАЛИЗ ПРОБЛЕМ ВНЕДРЕНИЯ РЕЗУЛЬТАТОВ ИННОВАЦИОННЫХ ИССЛЕДОВАНИЙ И ПУТИ ИХ РЕШЕНИЯ

**Сборник статей
Международной научно-практической конференции
27 сентября 2022 г.**

УДК 00(082) + 001.18 + 001.89
ББК 94.3 + 72.4: 72.5
А 64

А 64

АНАЛИЗ ПРОБЛЕМ ВНЕДРЕНИЯ РЕЗУЛЬТАТОВ ИННОВАЦИОННЫХ ИССЛЕДОВАНИЙ И ПУТИ ИХ РЕШЕНИЯ: сборник статей Международной научно-практической конференции (27 сентября 2022 г, г. Иркутск). - Уфа: OMEGA SCIENCE, 2022. – 128 с.

ISBN 978-5-907581-43-2

Настоящий сборник составлен по итогам Международной научно-практической конференции «АНАЛИЗ ПРОБЛЕМ ВНЕДРЕНИЯ РЕЗУЛЬТАТОВ ИННОВАЦИОННЫХ ИССЛЕДОВАНИЙ И ПУТИ ИХ РЕШЕНИЯ», состоявшейся 27 сентября 2022 г. в г. Иркутск. В сборнике статей рассматриваются современные вопросы науки, образования и практики применения результатов научных исследований

Сборник предназначен для широкого круга читателей, интересующихся научными исследованиями и разработками, научных и педагогических работников, преподавателей, докторантов, аспирантов, магистрантов и студентов с целью использования в научной работе и учебной деятельности.

Все статьи проходят рецензирование (экспертную оценку). **Точка зрения редакции не всегда совпадает с точкой зрения авторов публикуемых статей.** Статьи представлены в авторской редакции. Ответственность за точность цитат, имен, названий и иных сведений, а так же за соблюдение законов об интеллектуальной собственности несут авторы публикуемых материалов.

При перепечатке материалов сборника статей Международной научно-практической конференции ссылка на сборник статей обязательна.

Полнотекстовая электронная версия сборника размещена в свободном доступе на сайте <https://os-russia.com>

Сборник статей постатейно размещён в научной электронной библиотеке eLibrary.ru по договору № 981 - 04 / 2014К от 28 апреля 2014 г.

ISBN 978-5-907581-43-2
УДК 00(082) + 001.18 + 001.89
ББК 94.3 + 72.4: 72.5

Ответственный редактор:
Сукиасян Асатур Альбертович, кандидат экономических наук.

В состав редакционной коллегии и организационного комитета входят:

Абидова Гулмира Шухратовна, доктор технических наук (DSc)
Агафонов Юрий Алексеевич, доктор медицинских наук
Алейникова Елена Владимировна, доктор государственного управления
Алиев Закир Гусейн оглы, доктор философии аграрных наук, академик РАПВХН и МАЭП
Бабаян Анижела Владиславовна, доктор педагогических наук
Башшева Зилия Вагитовна, доктор филологических наук
Байгузина Люзя Закиевна, кандидат экономических наук
Булгатова Айсылу Ильдаровна, кандидат социологических наук
Бурас Леонид Чеславович, кандидат технических наук, доктор PhD
Ванесян Ашот Саркисович, доктор медицинских наук
Васильев Федор Петрович, доктор юридических наук, член РАЮНО
Вельчинская Елена Васильевна, доктор фармацевтических наук
Винеская Анна Вячеславовна, кандидат педагогических наук
Габрус Андрей Александрович, кандидат экономических наук
Галимова Гузалия Абкадировна, кандидат экономических наук
Гетманская Елена Валентиновна, доктор педагогических наук
Гимранова Гузель Хамидуловна, кандидат экономических наук
Григорьев Михаил Федосеевич, кандидат сельскохозяйственных наук
Грузинская Екатерина Игоревна, кандидат юридических наук
Гулиев Игбал Адилевич, кандидат экономических наук
Датий Алексей Васильевич, доктор медицинских наук
Долгов Дмитрий Иванович, кандидат экономических наук
Дусматов Абдурахим Дусматович, кандидат технических наук
Ежкова Нина Сергеевна, доктор педагогических наук, доцент
Екшикеев Тагер Кадырович, кандидат экономических наук

Епхлева Марина Константиновна, кандидат педагогических наук, профессор РАЕ
Ефременко Евгений Сергеевич, кандидат медицинских наук
Закиров Мунавир Закиевич, кандидат технических наук
Иванова Нинонида Ивановна, доктор сельскохозяйственных наук
Калужина Светлана Анатольевна, доктор химических наук
Касимова Дилара Фаритовна, кандидат экономических наук
Киракосян Сусана Арсеновна, кандидат юридических наук
Кирсимбаева Жумагуль Слямбековна, доктор ветеринарных наук
Кленни Елена Анатольевна, кандидат философских наук
Козлов Юрий Павлович, доктор биологических наук, заслуженный эколог РФ
Кондрашихин Андрей Борисович, доктор экономических наук
Конопашкова Ольга Михайловна, доктор медицинских наук
Куликова Татьяна Ивановна, кандидат психологических наук
Курбанова Лилия Хамматовна, кандидат экономических наук
Курманова Лилия Рашидовна, доктор экономических наук
Ларионов Максим Викторович, доктор биологических наук
Мальшикина Елена Владимировна, кандидат исторических наук
Маркова Надежда Григорьевна, доктор педагогических наук
Мещерякова Алла Брониславовна, кандидат экономических наук
Мухаммадева Зинфира Фанисовна, кандидат социологических наук
Набиев Тухтамурод Сахобович, доктор технических наук
Нурдавлиева Эльвира Фанизовна, кандидат экономических наук
Песков Аркадий Евгеньевич, кандидат политических наук

Половья Сергей Иванович, кандидат технических наук
Пономарева Лариса Николаевна, кандидат экономических наук
Почивалов Александр Владимирович, доктор медицинских наук
Прошин Иван Александрович, доктор технических наук
Сафина Зилия Забировна, кандидат экономических наук
Симонович Надежда Николаевна, кандидат психологических наук
Симонович Николай Евгеньевич, доктор психологических наук, академик РАЕН
Спирин Марина Сергеевна, кандидат юридических наук
Смирнов Павел Геннадьевич, кандидат педагогических наук
Старцев Андрей Васильевич, доктор технических наук
Танаева Замфира Рафисовна, доктор педагогических наук
Терзев Венелин Кръстев, доктор экономических наук, доктор военных наук профессор
Умаров Бехзод Тургушулович, доктор технических наук
Хамзаев Иномжон Хамзаевич, кандидат технических наук
Чернышев Андрей Валентинович, доктор экономических наук, академик международной академии информатизации
Чылдазе Георгий Бидзинович, доктор экономических наук, доктор юридических наук, профессор, член - корреспондент РАЕ
Шилкина Елена Леонидовна, доктор социологических наук
Шляхов Станислав Михайлович, доктор физико - математических наук
Шошин Сергей Владимирович, кандидат юридических наук
Юсупов Рахмьян Галимьянович, доктор исторических наук
Яковичина Татьяна Федоровна, доктор технических наук
Янгиров Азат Вазирович, доктор экономических наук
Яруллин Рауль Рафаэлович, доктор экономических наук, член - корреспондент РАЕ



ХИМИЧЕСКИЕ НАУКИ

АКТИВНЫЕ МЕТОДЫ ОБУЧЕНИЯ НА ЗАНЯТИЯХ ХИМИИ

Аннотация. В данной статье описываются использование активных методов обучения на уроках химии, важности их применения, о формировании познавательной деятельности учащихся. Преподавателю при обучении необходимо подобрать такие методы, которые помогли бы мотивировать учащихся на обучение, развить умение решать химические задачи, применять свои теоретические знания на практических занятиях. Использование таких методов обучения на уроках химии, позволили бы достичь высокого уровня эффективности образовательного процесса.

Ключевые слова: химия, игры, игровые технологии.

В современном мире каждый человек должен обладать определенными умениями, навыками и знаниями в соответствии с требованиями социальной жизни. Учащиеся должны быть развитыми личностями. Необходимо организовать процесс обучения таким образом, что учащимся было действительно интересно на занятиях. Преподаватель должен использовать различные методы обучения. Безусловно, педагогическое мастерство преподавателя играет немаловажную роль [3].

Широкое внедрение различных игр является одним из эффективных путей решения. Использование игр позволяет достичь коллективной работы класса и развить у учащихся исследовательские навыки, а также мотивирует на принятие нового учебного материала.

Кроме того, игровые технологии – это уникальная система аккумуляции и делегирования практического опыта, например, при решении разнообразных задач, а также опыта коммуникации и правил поведения в коллективе [3].

Игровые формы обучения – это один из многих способов заинтересовать учащихся, закрепить ранее изученный материал, поддержать интерес к изучаемому предмету. Применение элементов игровых технологий – это наиболее доступный метод усвоения материала, возможность на протяжении всего урока соблюдения дисциплины и фокусирования внимания учащихся [2]. Также игровые методы способствуют раскрытию ранее не проявляемых талантов отдельных учащихся, которые после такого урока более активно и лучше изучают предмет, чувствуют свою ответственность, по-новому видят химию как науку. Игры на занятиях способствуют развитию воображения и критического мышления, дают учащимся возможность изучать и использовать разнообразные варианты выполнения каких-либо действий, помогая примерить на себя определенную роль в обществе. В процессе игры учащиеся выполняют роли по решению проблем. При этом педагог должен помнить, что для ролевой игры нужна особая подготовка: распределить роли между учащимися, составить конкретный сценарий игры и т.д. [5].

Во время игры, учащиеся стараются мыслить по-новому и развивать логическое мышление. Активное включение учащихся в игру помогает улучшить память, внимание, творческий потенциал, что оказывает непосредственное влияние на повышение

познавательной деятельности и ее результатов. Используя современные методы преподавания, учитель тем самым повышает эффективность занятия. Благодаря работе в группах у учащихся формируются навыки общения и сотрудничества. Этот метод является одним из действенных, так как работа в группе предполагает обмен точками зрения, что в итоге приводит к решению определенной проблемной ситуации [4].

Таким образом, преподаватель учится правильно активизировать познавательные интересы, максимально развить самостоятельность учащихся, сформировать навыки самостоятельной работы на уроках химии. Участие детей в таких уроках прививает любовь к предмету химии. Эти уроки значительно отличаются от обычных, поэтому используя эти методы и приемы, преподаватели смогут достичь высокой эффективности уроков [1].

Список литературы

1. Исаев С.Д. Об использовании дидактических игр // Химия в школе. – 2002.
2. Леенсон, И.А. Занимательная химия часть 1 / И.А.Леенсон - М.: Дрофа, 1996.
3. Листицкая, М. Л. Педагогика сотрудничества // Химия в школе. – 1989. – №4. – С.81–83.
4. Фирсова, Л.М. Игры и развлечения часть 1 / Л.М.Фирсова. - М.: Молодая гвардия, 1989.
5. Эльконин Д.Б. Психологические игры. – М.: Просвещение, 1987.

© Нурмагонбетова С.С., 2022



ТЕХНИЧЕСКИЕ НАУКИ

АНАЛИЗ ИССЛЕДОВАНИЯ ЛУБЯНЫХ ВОЛОКОН ГЕРМЕТИЧНО ЩЕЛОЧНОЙ ОБРАБОТКОЙ ПОСРЕДСТВОМ ИЗМЕНЕНИЯ ТЕМПЕРАТУР

Аннотация.

В данной статье целью изыскания состояла в том, чтобы проанализировать исследование влияние четырех температур вываривания на характеристики лубяных волокон кенафа в процессе герметичного щелочного вываривания и оценить усиливающие эффекты вываренных волокон в полимерных композитах.

Ключевые слова.

Кенаф, температура, полимер, композит, эффекты, усиление, оценка, характеристика, анализ, выравнивание.

Кенаф (*Hibiscus cannabinus*) сельскохозяйственная культура, относится к семейству Мальвовых, принадлежащих к *отделу Magnoliophyta*. История выращивания кенафа восходит к древней Африке [1]. Кенаф растет очень быстро, достигая высоты от 12 до 14 футов за 4 - 5 месяцев.

Лубяное волокно кенафа представляет собой лигноцеллюлозное волокно, которое используется для производства целлюлозы, бумаги и текстиля [2]. Это хороший потенциальный армирующий материал для полимерных композитов [2 – 3]. Лignoцеллюлозное волокно в основном состоит из целлюлозы, гемицеллюлозы и лигнина. Нецеллюлозные вещества, такие как лигнин, гемицеллюлозы и пектины, удерживают фибриллы целлюлозы вместе. На армирующий эффект лигноцеллюлозного волокна влияет содержание в нем целлюлозы. Обычно высокое содержание целлюлозы можно получить при химическом вымачивании [2]. Вымачивание — это термин, обозначающий процесс переваривания древесных и сельскохозяйственных стеблей, особенно стеблей лубяных культур, в волокна. Щелочная обработка является стандартной процедурой, используемой в целлюлозно - бумажной промышленности для удаления лигнина. В процессе щелочного разложения отдельные волокна могут быть получены путем разделения пучков волокон.

В процессе герметичного щелочного сбраживания температура является наиболее влияющим фактором, влияющим на качество волокна и определяющим уровень давления аутогенного пара. Высокое давление паров улучшает проникновение пищеварительных агентов и ускоряет процесс пищеварения.

Исходя из внешнего вида волокон, волокна, переваренные при 80°C, 110°C и 130°C, представляли собой пучки волокон, которые были крупнее и длиннее по сравнению с волокнами, переваренными при 160°C. Пучки волокон, полученные при 80°C, 110°C и 130°C, механически разделяли и превращали в тонкие волокна. После механического разделения эти волокна имеют одинаковое распределение по длине, диаметру и соотношению сторон, поскольку они прошли через один и тот же процесс механической

дезинтеграции. Волокна, переваренные при 160°C, представляли собой тонкие отдельные волокна и не подвергались механическому разделению.

Таблица 1 «Поверхностная твердость и модуль упругости переваренных волокон»

	80°C	110°C	130°C	160°C
Поверхностная твердость (МПа)				
пр.*	64,25	179,50	224,74	287,91
Стдев.*	45,23	124,07	31,88	113,75
ЛСД-тест	А	Б	Б	Б
Модуль упругости (ГПа)				
пр.	2,48	3,19	4,98	5,24
Стдев.	1,15	1,68	0,25	1,59
ЛСД-тест	А	А, Б	ДЮНЭ	С

Чем выше температура разложения, тем выше были твердость и модуль упругости. Модуль упругости волокон, вываренных при 160°C, был в два раза выше, чем волокон, вываренных при 80°C, а твердость волокон, вываренных при 160°C, была в четыре раза выше, чем волокон, вываренных при 80°C. Это может быть связано с увеличением содержания целлюлозы и уменьшением содержания лигнина и гемицеллюлозы.

Процесс герметичного щелочного выщелачивания эффективно удалял лигнин и гемицеллюлозы из лубяных волокон кенафа при 160°C. - содержание целлюлозы в волокнах 92 %. Средняя твердость поверхности и модуль упругости волокна, вываренного при 160°C, улучшились на 348,1 % и 111,3 % соответственно по сравнению с волокнами, вываренными при 80°C. Увеличение содержания целлюлозы в переваренных волокнах привело к улучшению твердости поверхности волокон и модуля упругости. Температура вываривания оказала значительное влияние на модуль упругости и прочностные свойства волокна. При повышении температуры вываривания со 110°C до 160°C модуль упругости и предел прочности при растяжении отдельных волокон снижались на 42,8 % и 22,9 % соответственно, а удлинение увеличивалось на 1,1 %.

Литература.

1. Калдор А. Ф., Карлгрен К. и Вервест Х., «Кенаф — быстрорастущий источник волокна для производства бумаги», журнал *Tappi*, том. 73, нет. 11, стр. 205–208, 1990.
2. KH Song и SK Obendorf, «Химическое и биологическое вымачивание волокон кенафа», *Textile Research Journal*, vol. 76, нет. 10, стр. 751–756, 2006.
3. Джиншу Ши, Шелдон К. Ши, Х. Майкл Барнс, Марк Хорстемейер, Джинву Ван, Эль - Барбари М. Хассан, «Кенафские лубяные волокна — часть I: герметическое щелочное расщепление», *International Journal of Polymer Science*, vol. 2011

© Игамбердиев Х.Х., 2022

Набиев Т.С.

д.т.н., академик, профессор ФерПИ
г. Фергана, Р Уз

Атаниязов Н.

инженер - механик

Курбанова Г.Б.

студент ТИИИМСХ

г. Ташкент, Р Уз

УСТРОЙСТВО ДЛЯ ЗАЩИТЫ ЭЛЕКТРОНАСОСА

Аннотация

Данная статья посвящена к устройству защиты электрических насосов. В ней рассматривается разработанное нами устройство для защиты насоса с целью безопасности и долгосрочности его работы. Оно имеет резервуар, подключенный к потребителю двумя сообщенными между собой выходными трубопроводами, один из которых подключен к его верхней части, а другой в нижнюю часть и выполнен на конце с обращенной вверх воронкой.

Ключевые слова

Устройство, насос, защита, электрический, резервуар, трубопровод, воронка, шток, пружина, включатель, выходные трубопроводы.

T.S.Nabiev

Doctor of Technical Sciences, academician, Professor of FerPI
Fergana city, RUz

N. Ataniyazov

mechanical engineer

G.B. Kurbanova

student of TIIMSh

Tashkent city, Republic of Uzbekistan

ELECTRIC PUMP PROTECTION DEVICE

Annotation

This article is devoted to the protection device of electric pumps. It discusses the device we have developed to protect the pump for safety and long - term operation. It has a tank connected to the consumer by two output pipelines connected to each other, one of which is connected to its upper part, and the other to the lower part, and is made at the end with a funnel facing upwards.

Keywords

Device, pump, protection, electric, reservoir, pipeline, funnel, rod, spring, switch, outlet pipelines.

Любая конструкция, которая находится в состоянии движения, должна иметь защитные щитки или другого вида ограждения для безопасности жизнедеятельности человека. С этой целью, разработанное нами устройство в первую очередь состоит из резервуара, который сообщен входным трубопроводом с нагнетательным патрубком насоса. Резервуар подключен к потребителю двумя сообщенными между собой выходными трубопроводами, один из которых подключен к верхней части резервуара, другой введен в его нижнюю часть и выполнен на конце с обращенной вверх воронкой. Запорный орган расположен в резервуаре над воронкой. Шток подпружинен в направлении от воронки. Элемент включения насоса выполнен в виде кнопочного выключателя, электрически сообщенного с сетью питания электронасоса, установлен с зазором под резервуаром и подпружинен вверх.



Рис.1. Устройство для защиты насоса

На рис. 1 показано устройство для защиты насоса содержащий резервуар 1 сообщенный входным трубопроводом, подпружиненный шток 3 с рукояткой 4 и запорным органом 5 и элемент включения насоса. Резервуар 1 подключен к потребителю посредством двух сообщенных между собой выходных трубопроводов 6,7. один из которых подключен к верхней части резервуара 1, а другой введен в его нижнюю часть и выполнен на конце с обращенной вверх воронкой 8. Запорный орган 5 расположен в резервуаре 1 над воронкой 8. шток 3 подпружинен в направлении от воронки 8. Элемент включения насоса выполнен в виде кнопочного выключателя 9, электрически сообщенного с сетью питания электронасоса и установлен с зазором под резервуаром 1, а последний подпружинен вверх. Выходные трубопроводы 6,7 сообщены трубопроводом 11, а выключатель 9 сообщен с целью питания электропроводами 12,13.

Устройство установлено на опорной поверхности 14. Шток 3 подпружинен пружиной 15. При пустом резервуаре 1 пружина 10 - имеет высоту H_1 . Данное устройство работает следующим образом:

Перед пуском насоса на ручку 4 штока 3 воздействуют усилием P и закрывают воронку 9. Одновременно от усилия P резервуар, преодолевая усилие пружины 10, опускается и выключатель 9 включает электронасос в работу. От насоса вода поступает через трубопровод 2 по направлению стрелки А в резервуар 1 и заполняет его. При заполнении резервуара вода через верхний выходной трубопровод 7 и трубопровод 11 по направлению стрелки в

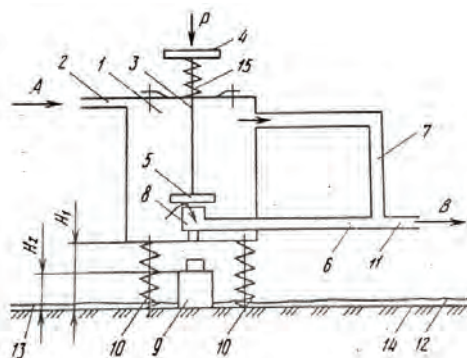
поступает к потребителю. Усилие P снимают и усилием пружины 15 шток 3 открывает воронку 8. Резервуар 1 остается заполненным, пружина 10 сжатой до высоты H_2 , включатель 9 находится во включенном положении и электронасос работает. Вода поступает через резервуар 1 по верхнему и нижнему выходным трубопроводам 7,6 к потребителю. Если расходный водоем осушается, то насос работает вхолостую и к резервуару 1 вода не поступает. Оставшаяся в резервуаре 1 вода полностью сливается потребителю через нижний трубопровод 6 и вес резервуара 1 уменьшается. Пружина 10 пустой резервуар 1 поднимает вверх и включатель 9 отключает насос от электропитания. В этот момент пружина 10 будет иметь высоту H_1 . Усилие пружины 10 рассчитано на подъем пустого резервуара 1.

Устройство для защиты насоса относится к машиностроению, а более конкретно к устройству защиты электрических насосов. Данной установкой мы достигаем упрощение конструкции, повышение надежности работы и срока службы при выполнении работы электроприводным насосом.

Список использованной литературы

1. Атанязов Ниегбай. Авторское свидетельство № 1800122.
2. Шерстюк З.С. Насосы, вентиляторы, компрессоры. Издательство «Высшая школа», Москва - 1972.

© Набиев Т.С., Атанязов Н., Курбанова Г.Б. 2022

УДК 365

О.А.Фатеев

Слушатель 1 курса ВАМТО

г. Санкт - Петербург, Российская Федерация

АНАЛИЗ ГИДРООБЪЕМНЫХ ТРАНСМИССИЙ СПЕЦИАЛЬНЫХ КОЛЕСНЫХ ШАССИ

Аннотация

Для шасси с большими массово - габаритными параметрами и с большим числом осей снижение тягово - динамических свойств, а следовательно и подвижности происходит по причинам, связанным не только с силовой установкой (недостаток мощности), но так же существенное значение приобретает выбор схемы раздачи мощности и типа трансмиссии в зависимости от назначения специальных колесных шасси (СКШ), условий их использования и боевого применения.

Ключевые слова: Трансмиссия, шасси, привод, раздача мощности, гидрообъемный привод,

Строение трансмиссии

Дело в том, что отличительной особенностью условий функционирования трансмиссий многоосных СКШ (с числом осей от 4 до 12) является то, что количество возможных комбинаций режимов работы ведущих колес в каждый конкретный момент времени

существенно возрастает по сравнению с многоцелевыми автомобилями с числом осей 2...3. Это особенно явно проявляется при криволинейном движении, движении по деформируемым грунтам и по неровным опорным поверхностям, когда часть колес работает в ведущем режиме, часть – в ведомом, свободном или нейтральном. Возможен даже переход некоторых колес в тормозной режим. Причем вероятность возникновения силовой и кинематической несимметрии между отдельными осями и колесами шасси увеличивается с ростом числа осей и геометрических параметров СКШ.

Поэтому одним из важнейших факторов повышения подвижности СКШ является совершенство схемы трансмиссии. Как показал анализ и многочисленные исследования, достигнутый технический уровень конструкций механических и гидромеханических многоосных СКШ исчерпала возможности дальнейшего существенного повышения подвижности шасси в составе агрегатов.

Кроме электрических трансмиссий достаточно большое внимание продолжает уделяться разработчиками автомобильных трансмиссий применению гидрообъемного (гидростатического) привода (ГОП). При этом выделяются три главных направления исследования. Во - первых, использование регулируемых гидромашин в основном или параллельном силовом потоке для бесступенчатого изменения общего передаточного числа трансмиссии. Во - вторых, обеспечение привода некоторых осей транспортного средства включаемых только в особых условиях движения. В - третьих, создание гидрообъемных трансмиссий (ГОТ) с индивидуальным подводом мощности ко всем ведущим колесам СКШ. Трансмиссии, создаваемые в рамках первого и второго направлений, являются комбинированными и представляют собой комплекс взаимосвязанных гидромашин и механических агрегатов.

При анализе ГОТ можно прийти к выводу, что такой привод практически не ставит сложность трансмиссии в зависимость от числа ведущих колес. При применении ГОТ легко может быть обеспечена управляемая дифференциальная связь, не вызывает трудностей компоновка элементов трансмиссии в корпусе, вплоть до размещения тяговых гидромоторов в ведущих колесах, однако такого привода с приемлемыми характеристиками по весу, надежности и КПД в то время не было.

Таким образом, идея создания подобной трансмиссии требует более глубокого изучения и теоретического обоснования, но с учетом конструктивных особенностей СКШ, в первую очередь с точки зрения габаритного - массовых и мощностных показателей, использование ГОТ только для бесступенчатого диапазонного изменения общего передаточного числа трансмиссии или для привода некоторых ведущих осей не позволит существенно улучшить параметры технической характеристики шасси. Основным препятствием для этого остается большое число механических узлов и агрегатов - бортовых, центральных колесных редукторов, раздаточных коробок и карданных передач. Потери мощности и нерациональность ее распределения в механической части многоприводных трансмиссий являются одними из главных факторов, сдерживающих качественное повышение важнейших параметров характеристики СКШ – тягово - динамических свойств, проходимости и других.

Поэтому наибольший интерес для специалистов, занимающихся разработкой СКШ, представляет третье направление. С учетом особенностей конструкции, специфических условий использования и предъявляемых требований это направление в настоящее время

находит свою реализацию на многоосных большегрузных транспортных средствах, погрузчиках, инженерно - строительных машинах и других типах автомобилей.

Основными препятствиями для широкого внедрения Гот в конструкции СКШ являются те же причины, что и у электрических трансмиссий (ЭТ). При этом ГОТ и ЭТ по своим функциональными возможностями достаточно гибко и тонко могут реализовать одинаковые алгоритмы передачи мощности от силового агрегата к колесному движению шасси, и если представить трансмиссию как некий “черный ящик”, то задача теории автомобиля будет сведена к поиску, разработке и обоснованию рациональных закономерностей преобразования и наиболее эффективной индивидуальной передачи мощности силовой установки к колёсным двигателям в зависимости от условий работы каждого колеса многоосного транспортного средства. Задача конкретного проектирования гибкой трансмиссии, работающей по заданному алгоритму, будет отнесена к специалистам соответствующих областей знаний.

Таким образом, дальнейшее развитие СКШ связано с созданием гибких трансмиссий с использованием новых способов распределения и передачи энергии. При этом трансмиссия должна обеспечивать рациональную индивидуальную передачу мощности к каждому колесному двигателю в зависимости от условий его движения для максимальной реализации крутящего момента. Главная задача теории автомобиля в этом процессе заключается в разработке законов (принципов функционирования) передачи мощности от силовой установки к колесному двигателю, а также на их базе общих технических требований (ОТТ) к гибким схемам трансмиссии. Конструктивная реализация этих ОТТ невозможна без интеграции соответствующих областей науки и техники.

Список использованной литературы:

1. Аксенов П.В. Многоосные автомобили. – М.: Машиностроение, 1989.
2. Шухман С.Б., Соловьев В.И., Прочко Е.И. Гидрообъемные - перспектива для полноприводных АТС // Автомобильная промышленность. – 1997. - № 6.

© Фатеев О.А. 2022 г.



СЕЛЬСКОХОЗЯЙСТВЕННЫЕ
НАУКИ

ЗАЩИТА ДЫНИ ОТ ВРЕДИТЕЛЕЙ

Аннотация: В статье рассказывается о вредителях бахчевых культур (дыни). Химические и биологические меры борьбы с ними, химический препарат от паутинного клеща.

Ключевые слова: дыня, вредители, биологические, химические меры борьбы с вредителями.

Дыня - однолетнее травянистое растение. Корневая система у нее очень мощная, большая часть корней находится на глубине 40 - 50 см. Стебель стелющийся, ветвящийся, достигает 3 - 4 м длины. Цветки разнополые.

Семена дыни обычно прорастают на 5 - 7 - й день. У скороспелых сортов женские цветки распускаются на 35 - 40 - й день после всходов или на 10 - 15 дней позже мужских. На территории Астраханской области, которая в основном находится в условиях сухой степи и полупустыни находится основное промышленное производство бахчевых культур. Следует отметить, что специфические условия аридной зоны помимо благоприятных условий для роста бахчевых культур создают также отличные условия развития и размножения вредителей.

На дынях основными вредителями являются бахчевая тля, подрывающие совки, паутинный клещ, в последние пять лет в области обнаруживали дынную муху. Если не обрабатывать поля от дынной мухи, то она повреждает 70–80 % плодов.

Распространению вредителей в области способствует жаркий климат, длинный вегетационный безморозный период, поэтому они успевают развиваться в двух - трех поколениях, из - за борьбы с ними в данной местности затруднена.

Большое количество дико - растущих пасленовых (паслен, белена, дурман), заросли тростника и наличие множества заброшенных орошаемых участков в области, с сорняковыми зарослями, увеличивают численность таких вредных объектов, как саранча, колорадский жук, проволочники, тли и др

Биологические методы борьбы с вредителями дыни

Важным моментом при разработке экологизированной системы защиты дыни от вредителей является применение синтетических половых феромонов насекомых.

Феромонные ловушки представляют собой приманку, составляющими компонентами которой являются феромонный диспенсер – резиновый элемент, обработанный искусственно синтезированным гормоном самки, приманивающий самцов вредителя, и собственно корпуса самой ловушки.

Исследования показали, что двукратное применение (с интервалом 30 дней) диспенсеров с феромоном в течение трех месяцев (июнь–август) обеспечивало полную дезориентацию самцов хлопковой совки.

В феромонные ловушки отлавливались только единичные самцы. Применение метода дезориентации снижало поврежденность плодов дыни в сравнении с контролем в 10,3–15,4

раза, с эталоном – в 2,8–4,2 раза; вегетативной массы – соответственно в 11,4–15,1 и 3,2–4,2 раза. Двукратное применение диспенсеров с однократным опрыскиванием инсектицидами более предпочтительно, чем двукратное опрыскивание инсектицидами и однократное развешивание диспенсеров: повреждение плодов хлопковой совкой снижалось в 1,5, вегетативной массы (листьев и стеблей) колорадским жуком – в 1,3 раза.

Использование бактерий *Bacillus thuringiensis*. Позитивные результаты получены при использовании гриба *Metarhizium anisopliae*. Молодые самки, инфицированные данным грибом, не уменьшали свою плодовитость, однако смертность женских особей была на 37 % выше, а сами яйца подвергались инфицированию через 72 часа.

Химическая защита дыни от вредителей

При выборе химических препаратов необходимо ориентироваться на спектр и продолжительность их действия безопасность для окружающей среды. Особенно, учитывая тот факт, что орошаемые участки, на которых выращивают сельскохозяйственную продукцию, находятся в природоохранной зон дельты Волги.

Эффективные химические препараты против паутинного клеща

препарат Биостоп, Ж поражаемость паутинным клещом составила 97 %, при использовании препарата Биостоп, Ж сократилась до 14,8 %.

Обработки необходимо проводить с 5 до 8 утра, поскольку в это время данные насекомые не летают, поэтому попадут под обработку препаратами.

Химические препараты действуют практически сразу. Максимальная эффективность наблюдается в первых 4 часа после обработки, сохраняют токсичные свойства около месяца.

Всасываются тканями культуры, убивают дынную муху, личинок во время питания. Запрещается применять отраву в период цветения, позже, чем за 20 дней до сбора урожая. Концентрат непосредственно перед применением разводят холодной водой в соотношении, указанном в инструкции.

Список использованной литературы

1. Букреев Д.Д. Интегрированная защита растений от вредных организмов: доп. УМО вузов РФ по агрономическому образованию в качестве учеб. пособ. для магистров. 35.03.04 «Агрономия». - М.: ИНФРА - М, 2016. - 302 с. - (Высшее образование: Магистратура). - ISBN 978 - 5 - 16 - 006469 - 7; 978 - 5 - 16 - 100142 - 4: б.ц.: б.ц. - 5 экз.

2. Валиева З.Б. Защита дынь от сорняков, болезней и вредителей в Нижнем Поволжье: материалы науч. - практ. конф. // Бахчеводство в России.

3. Машкевич Н.И. Растениеводство / Н.И. Машкевич. - 2 - е изд., перераб. и доп. - М.: Высшая школа, 2019. - 455 с.

© Котельникова А.В., 2022



ЭКОНОМИЧЕСКИЕ НАУКИ

Драпеца В.А.

Студент 3 курса Института управленческих кадров

Научный руководитель: Короткевич Л.М.

канд. экон. наук, доцент

АУПРБ,

г. Минск, Республика Беларусь

АКТУАЛИЗАЦИЯ МЕЖДУНАРОДНОГО ОПЫТА КОРПОРАТИВНОГО ПРЕДПРИНИМАТЕЛЬСТВА

Аннотация

Автором рассматривается и актуализируется международный опыт корпоративного предпринимательства (интрапредпринимательства). Актуальность исследования обусловлена необходимостью систематизации интрапредпринимательства для применения его опыта в рамках того или иного государства. Результат исследования – хронологическая последовательность развития понятия «Интрапредпринимательство» и выведенная на основе модели предпринимательства авторская модель интрапредпринимательства и его дефиниция.

Ключевые слова

Корпоративное предпринимательство, интрапредпринимательство, предпринимательство, модель, дефиниция.

Drapeza V.A.

3rd year student of the Institute of Management Personnel

Scientific supervisor: Korotkevich L.M.

PhD in Economics, Associate Professor

Academy of Public Administration,

Minsk, Republic of Belarus

Abstract

The author examines and updates the international experience of corporate entrepreneurship (intrapreneurship). The relevance of the study is due to the need to systematize intrapreneurship in order to apply its experience within a particular state. The result of the research is a chronological sequence of the development of the concept of "Intrapreneurship" and the author's model of intrapreneurship and its definition derived on the basis of the entrepreneurship model.

Keywords

Corporate entrepreneurship, intra - entrepreneurship, entrepreneurship, model, definition.

Явление корпоративного предпринимательства (далее – КП) является предметом изучения в мировой науке сравнительно недавно, порядка 40 лет. Несмотря на относительно небольшой период времени научного изучения и обсуждения данного явления, уже сейчас можно указывать на его важнейшую, иногда определяющую роль в развитии организаций и, в целом, экономик государств.

Основными источниками для анализа по данной теме служат американские и российские исследования, при этом начало активных обсуждений положил в 1985 году *Гиффорд Пинчот III* книгой «*Intrapreneuring: Why You Don't Have to Leave the Corporation to Become an Entrepreneur*» (можно перевести как «Интрапредпринимательство: почему не нужно покидать корпорацию, чтобы стать предпринимателем»). Автор считает целесообразным наличие в организации интрапредпринимателя – того, чья роль заключается в создании инноваций внутри неё [1].

Можно проследить развитие понятия «корпоративное предпринимательство» в хронологической последовательности. При этом следует учесть несколько замечаний:

- 1) перечень авторов был выбран по принципу выделения ими корпоративного предпринимательства как *основой* темы с отдельным определением или описанием, которое может быть интерпретировано как авторское определение;
- 2) визуально одним цветом выделены авторские исследования, которые по своему существу являются подобными, оперируют *близкими понятиями* в близком контексте (рис. 1).



Рис. 1. Хронологическая последовательность развития понятия «Интрапредпринимательство» (на основании [1], [2], [3], [4], [5], [6], [7], [8], [9])

Кроме того, различные авторские интерпретации понятия могут быть сгруппированы на основании общности или различий его составных частей, а также равными масштабами рассмотрения (рис. 2).

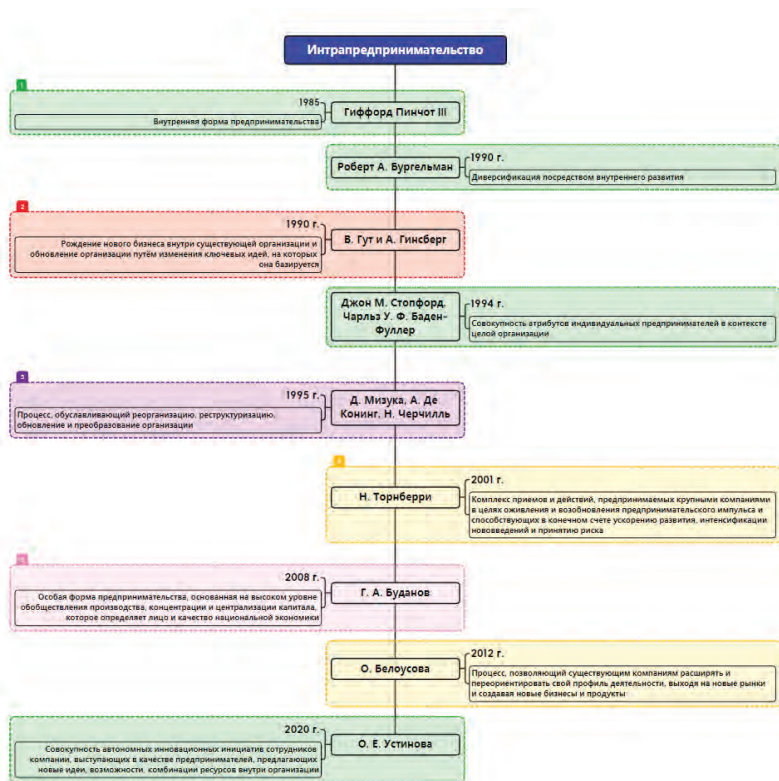

Рис. 2. Взаимосвязь между различными авторскими интерпретациями понятия «интрапредпринимательство» (на основании [1], [2], [3], [4], [5], [6], [7], [8], [9])

Основываясь на проанализированном международном опыте исследователей КП, а также в результате логического процесса выявления и оптимизации набора существенных признаков понятия «предпринимательство», автором выведена *дефиниция* интрапредпринимательства.

В ряде первых работ на данную тему КП характеризовалось как предпринимательство в рамках организации, или совокупность качеств предпринимателя, применённая в контексте корпорации. В связи с чем, на взгляд автора, необходимо представить КП в виде дополненной модели предпринимательства, которую в упрощённом виде можно охарактеризовать как *процесс преобразования идеи в конечный продукт или услугу с целью получения прибыли в условиях риска*. Тем не менее, модель не может являться полной, если в ней не будут указаны инициатор процесса и окружающая (внешняя) среда, или *контекст*, в котором модель будет функционировать и который будет определять многие её свойства (рис. 3).

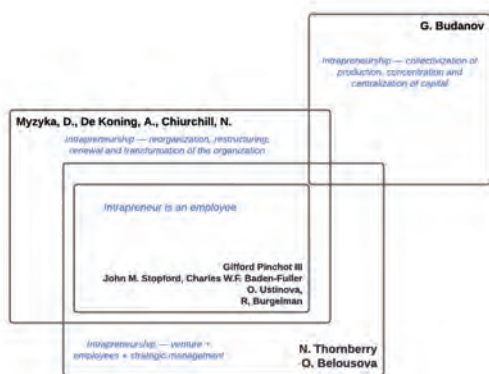

Рис. 3. Упрощённая модель предпринимательства

На основании данной упрощённой модели предпринимательства (entrepreneurship) имеется возможность создания модели интрапредпринимательства (intrapreneurship) по причине их значительной схожести.

Различия между моделями будут заключаться в следующем:

1. *Контекст.* Для предпринимательства контекстом будет являться непосредственно рынок, для интрапредпринимательства же контекстом будет являться организация, которая также будет соответствовать инициатору данного процесса в лице управленческого блока.

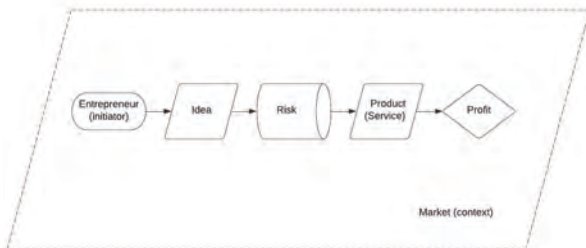
2. *Наличие контролирующего – управленческого – блока,* выполняющего на протяжении всего процесса интрапредпринимательства функции вовлечения, стимулирования сотрудников организации в корпоративное предпринимательство, отбора идей, имеющих коммерческий потенциал, оценку рисков, контроль за воплощением идей в продукт или услуги, их реализацией, а также распределение результатов интрапредпринимательской деятельности между участниками процесса.

3. *Введение положительного экономического эффекта* как понятия, включающего в себя, помимо получения дополнительной прибыли, улучшение иных важных для организации показателей (рис. 4).



Рис. 4. Модель интрапредпринимательства

Таким образом, **интрапредпринимательство** – это циклический, представленный различными формами, процесс вовлечения, поддержки и стимулирования работников организации её управленческим блоком для выявления, разработки и внутреннего продвижения идей, синтеза на их основе нового продукта или новой услуги в условиях риска и вывод последних на рынок с целью достижения положительного экономического эффекта.

«Различные формы» вобрала в себя корпоративный венчуринг и НИКОР; «управленческий блок» олицетворяет стратегический менеджмент, необходимый для качественного осуществления политики поддержки КП; «положительный экономический эффект» указывает на принесение пользы не только организации и её структурным элементам, но и обществу, национальной экономике в целом.

Данная дефиниция сконцентрировала в себе множество мнений исследователей дальнего и ближнего зарубежья.

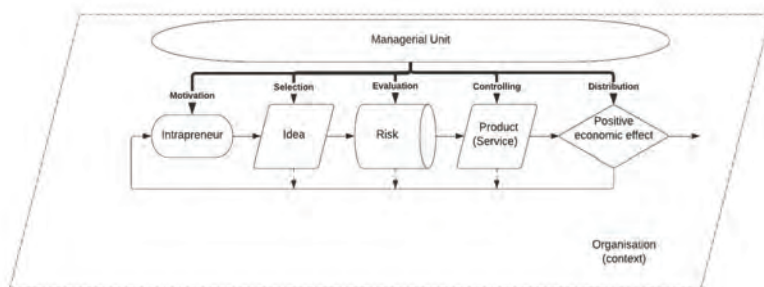
Список использованной литературы:

1. Pinchot III, G. Intrapreneuring: why you don't have to leave the corporation to become an entrepreneur / Gifford Pinchot III. - New York; London: Harper & Row, 1986. - 368 p.
2. Burgelman, R. A. Corporate Entrepreneurship and Strategic Management: Insights from a Process Study / Robert A. Burgelman. - Management Science. - Vol. 29, No. 12 (Dec., 1983). - P. 1349 - 1364.
3. Guth, W. D, Ginsberg, A. Guest Editors' Introduction: Corporate Entrepreneurship / William D. Guth, Ari Ginsberg. - Strategic Management Journal. - Vol. 11, Special Issue: Corporate Entrepreneurship (Summer, 1990). - P. 5 - 15.
4. Stopford, J. M., Baden - Fuller, C. W. F. Creating Corporate Entrepreneurship // John M. Stopford and Charles W. F. Baden - Fuller. - Strategic Management Journal, Vol. 15, No. 7 (Sep., 1994). - P. 521 - 536.
5. Myzyka, D., De Koning, A., Chiurchill, N. On transformation and adaptation: Building the entrepreneurial corporation / D. Myzyka, A. De Koning, N. Chiurchill. - European management. - Oxford, 1995. - Vol. 13, '4. - P. 346 - 362.
6. Thornberry, N. Corporate entrepreneurship: Antidote or oxymoron? / N. Thornberry. - Europ. management j. - Oxford, 2001. - Vol.19, N 5. - P. 526-533.
7. Буданов, Г. А. Как закалялась Северсталь: роль корпоративного предпринимательства в региональном развитии в период рыночной трансформации / Г. А. Буданов. - Российское предпринимательство. - 2008. - № 5 (2). - С. 166 - 171.
8. Белоусова, О. Корпоративное предпринимательство: как вдохнуть жизнь в устоявшийся бизнес / О. Белоусова, А. Федоренко. - М.: НП «Клуб директоров по науке и инновациям», 2012. - 23 с.
9. Устинова, О. Е. Корпоративное предпринимательство как стратегический ресурс инновационного развития компании / О. Е. Устинова. - Вопросы инновационной экономики. - Том 10, номер 2. - Апрель - июнь 2020. - С. 993 - 1006.

© Драпеза В.А., 2022



ФИЛОЛОГИЧЕСКИЕ НАУКИ

ОСОБЕННОСТИ ПРОЦЕССА ЛОКАЛИЗАЦИИ ВИДЕОИГР

Аннотация

В статье рассматриваются этапы процесса локализации видеоигр, приводятся модели локализации с указанием преимуществ и недостатков каждой из них. Исследуется структура процесса локализации, который может включать предварительную локализацию, промежуточную локализацию и постлокализацию.

Ключевые слова

процесс локализации, дубляж, перевод видеоигр, ПО, постлокализация, локализатор, AAA - видеоигры

Ряд исследователей [1, с. 65] отмечают, что существуют четыре уровня локализации: 1) нулевая локализация, когда изменения в исходный продукт не вносятся; 2) локализация печатных материалов для видеоигры: упаковка и инструкция к игре; 3) частичная локализация, которая включает перевод печатных материалов и текстовый контент на экране без перевода аудио; 4) полная локализация, которая, помимо вышеуказанных компонентов, предполагает перевод аудио.

Локализация видеоигр не является линейным процессом и практически никогда не реализуется в соответствии с каскадной моделью (*Waterfall*) процесса разработки ПО. Каскадная модель разработки подразумевает последовательное прохождение стадий, каждая из которых должна завершиться полностью до начала следующей [3, с. 80]. Преимуществом этой модели является достаточно простое управление проектом: разработка цифрового продукта проходит быстро, сроки и стоимость возможно определить до начала процесса локализации. Однако, каскадная модель будет обеспечивать высокий результат только в проектах с четкими и заранее определенными требованиями и способами их реализации: у компании - локализатора нет возможности сделать шаг назад, внести изменения в видеоигру, поскольку тестирование начинается только после того, как комплекс работ по локализации завершен.

При локализации видеоигр используют, как правило, «гибкую» методологию разработки (*Agile*), которая подразумевает, что после каждой операции заказчик может наблюдать конкретный результат и оценить, удовлетворяет он его или нет. Это одно из преимуществ данной модели. К ее недостаткам относят тот факт, что из-за отсутствия конкретных заданий сложно оценить трудозатраты и стоимость локализации ПО. Данная методология подходит для больших AAA - проектов, постоянно адаптируемых к условиям рынка.

Мы предлагаем более емкую структуру процесса локализации: 1) предварительная локализация, 2) промежуточная локализация, 3) постлокализация. Предварительная локализация предполагает подготовку игрового ПО к переводу и передачу материалов видеоигры группе переводчиков. При подготовке рабочего задания руководители проектов анализируют материал и распределяют задачи, устанавливая временные рамки.

Под промежуточной локализацией понимается непосредственно перевод и адаптация текстового материала и иных редактируемых файлов. При этом учитываются пространственные ограничения (количество символов), особенности терминологии, переменные, макросы и сетевая инфраструктура, что ограничивает морфологические, синтаксические и лексические возможности перевода.

На этапе постлокализации происходит интегрирование всех переведенных и измененных компонентов, а также компиляция итогового файла видеоигры. Чтобы убедиться в правильной работе файла и отсутствии серьезных ошибок перед окончанием процесса локализации проводится проверка и контроль качества готового продукта [2, с. 128 - 140].

Редактор для достижения целостности и стилиевой однородности выполненной несколькими переводчиками работы вносит в текст перевода необходимые изменения и добавления. Далее переведенный текст добавляется в код видеоигры для генерирования альфа - версии продукта, которая, несмотря на высокую функциональность все еще не является окончательной: она может содержать ряд неточностей. Альфа - версия передается заказчику на проверку и, если он принимает работу, выпускается бета версия, которая во многом схожа с окончательной версией видеоигры. Бета тестирование, в ходе которого проверяется как лингвистический аспект, так и в целом функциональность игры, завершается выпуском «золотой» версии видеоигры.

Лишь продуманная структура процесса локализации, четкое распределение ролей между всеми участниками, а также эффективный и постоянный контроль на всех этапах позволяют осуществить качественную локализацию в установленные сроки.

Список использованной литературы:

1. Granell, X., Mangiron, C. y Vidal, N. La traducción de videojuegos. Sevilla: Bienza, 2015.
2. Mangiron, C., O'Hagan. Game localization: translating for the global digital entertainment industry. Amsterdam: John Benjamins –M., 2013.
3. Mejías - Climent, L. La sincronización en el doblaje de videojuegos. Análisis empírico y descriptivo de los videojuegos de acción - aventura. Tesis doctoral. Universitat Jaume I. Alacant, 2019.

© Гуров А.Н., 2022

УДК 81

Францева Е.В.

преподаватель ОГАПОУ «Белгородский индустриальный колледж»

г. Белгород, РФ

Лебеденко А.В.

преподаватель ОГАПОУ «Белгородский индустриальный колледж»

г. Белгород, РФ

РОЛЬ ИНОСТРАННОГО ЯЗЫКА В СОВРЕМЕННОМ МИРЕ

Аннотация

В данной статье описывается роль иностранного языка в различных сферах современной общественной жизни, таких как образование, пресса различные источники сети Интернет, путешествия, международный бизнес.

Ключевые слова

Язык, международный уровень, владение языковой компетенцией, языковая среда, общение.

Язык - это наш основной источник общения. В мире существуют тысячи языков; страны имеют свои собственные национальные языки и диалекты, на которых говорят и понимают жители в разных регионах. На одних языках говорят миллионы людей, а на других - всего несколько тысяч.

Рассмотрим конкретно английский язык. Английский - один из языков, известных многим, на нем говорит около 20 % населения земного шара (это 1,5 миллиарда человек). Но только около 360 миллионов человек говорят на английском как на своем родном языке. Учитывая его популярность в повседневном общении, академических кругах, бизнесе и развлечениях, неудивительно, что многие говорят, что людям, не являющимся носителями языка, важно поторопиться и выучить английский [1].

Можно выделить следующие причины необходимости изучения английского языка:

- английский язык - это международный общий язык;
- английский язык - это язык академических кругов;
- возможный доступ к множеству письменных средств массовой информации, онлайн и печатных;
- возможность путешествовать и общаться с людьми из разных стран мира;
- возможность работать в международном бизнесе или коммерции.

1. Английский язык является международным общим языком

Есть несколько факторов, которые делают английский язык необходимым для общения в настоящее время. Прежде всего, даже для тех, кто не использует английский в качестве основного языка, это очень распространенный второй язык в различных культурах. Это означает, что два человека, приехавшие из разных стран (например, мексиканец и швед), обычно используют английский в качестве общего языка для общения.

Изучение языка необходимо чтобы поддерживать контакты на международном уровне. Знание английского языка даст возможность общаться с людьми из разных стран мира, а не только с англоговорящими. Это применимо независимо от того, путешествуете ли вы, занимаетесь бизнесом или общаетесь с другими людьми в социальных сетях.

Как английский язык стал очень популярным?

Английский первоначально развивался в Англии как один из индоевропейских языков, но благодаря историческим усилиям Британской империи он стал основным или вторичным языком многих бывших британских колоний, таких как Соединенные Штаты, Канада, Австралия и Индия.

В настоящее время английский является основным языком не только стран, активно затронутых британским империализмом, но и многих деловых и культурных сфер, в которых доминируют эти страны. Это язык международного банковского дела и бизнеса.

2. Английский язык как средство обучения

На самом деле, английский как средство обучения становится все более популярной моделью. Образовательные организации могут предпочесть использовать английский язык для преподавания любого предмета, иногда потому, что это язык, на котором обычно говорят в данном географическом регионе. Но также иногда образовательные организации

стремятся привлечь группу студентов, которые считают, что обучение на английском языке делает их более пригодными для работы на международном уровне.

Существуют некоторые разногласия по поводу того, роли английского языка в процессе обучения. Существуют мнения ученых, что изучение английского языка может быть очень востребованным навыком, но в тоже время его использование в академических кругах может угрожать местным языкам и, следовательно, стирать идентичность обучающихся. Также эффективность обучения может пострадать, если преподаватели и обучающиеся на практике не владеют языком в совершенстве, поскольку это может повлиять на критическое мышление.

3. Английский язык это язык Интернета и прессы

В Интернете большинство веб - сайтов используют английский язык. Даже сайты на других языках часто предоставляют возможность перевести сайт. Второй язык - русский, на который претендует всего около 6 % веб - сайтов.

Таким образом, английский язык является явным победителем, когда дело доходит до Интернета, поскольку более 50 % контента размещается на этом языке. Количество образовательного контента в Интернете, вероятно, еще больше смещено в сторону доминирования английского языка, поскольку, как мы уже увидели, современный мир исследований и академических кругов отдает предпочтение английскому языку.

Это также основной язык прессы: на английском написано больше газет и книг, чем на любом другом языке, и, где бы ни находился человек, он всегда найдет несколько доступных книг и газет на английском языке. На самом деле, поскольку английский язык занимает главную позицию в международном общении, у носителя данного языка будет доступ к большему количеству информации практически по каждому предмету, если он сможет понимать этот язык [2].

Если обучающийся знает английский, он также сможет прочитать многие великие литературные произведения в их оригинальных версиях. Конечно, существуют и другие великие литературные произведения, первоначально написанные на французском, испанском, санскрите, греческом, китайском и бесчисленном множестве других языков. Тем не менее, значительная часть классического литературного канона состоит из произведений, которые впервые были написаны на английском языке. И переводы не всегда передают литературное новаторство великих писателей и поэтов, таких как Уильям Шекспир и Эмили Дикинсон.

4. Английский язык полезен для международных поездок

Хорошее понимание общения на английском языке облегчает путешествия по всему миру. Поскольку это основной международный общий язык для иностранцев, знание английского языка позволяет легко получить помощь во многих частях мира. В конце концов, примерно каждый пятый человек знает или понимает хотя бы «немного по—английский» - чего нельзя сказать ни о каком другом языке. Можно привести пример, просмотрев онлайн - варианты путешествий; на любом сайте бронирования путешествий, который сможет найти каждый человек, в качестве варианта бронирования будет указан английский. И это наиболее популярный язык, который нужно знать для навигации в аэропортах и других транспортных узлах.

Английский язык полезен не только для туризма, но и для проведения многих международных конференций, конкурсов и торжеств на английском языке — например,

Олимпийских игр. Это пригодится практически везде, куда бы человек ни отправился, по делам или на отдых. Даже если он не работает активно над улучшением своего общего понимания английского языка, может оказаться полезным запомнить несколько английских фраз перед поездкой, чтобы легче было ориентироваться.

5. Английский язык важен для международного бизнеса

Знание английского языка имеет место в любом бизнесе, которым человек решите заняться в дальнейшем. Это особенно верно, если работать в международном секторе или если человек хотел бы, чтобы в будущем его карьера перешла с местного масштаба на международный уровень. Если в качестве примера посетить определенные офисы частных компаний, правительственных организаций или даже математических или инженерных компаний, можно заметить преобладание английского языка.

Многие крупные компании нанимают профессиональных сотрудников только после того, как узнают, хорошо ли они владеют английским или нет. Нередко компании, которые хотят функционировать на международном уровне, считают своих сотрудников хорошо образованными только в том случае, если они свободно владеют английским языком, являются писателями и читателями.

Таким образом, роль английского языка и необходимость владеть им в современном мире растет с каждым годом. Владение английским языком позволяет эффективно общаться с людьми во многих странах, и это открывает перед человеком множество возможностей.

Список использованной литературы:

1. Нестеренко В.С. Проблемы существования и перспективы развития глобального английского в современном мире // Язык и культура. – 2011. –№2
2. Какуридис Т., Манян М. Глобальный язык: взгляд европейца. [Электронный ресурс]. – Режим доступа к ресурсу: <http://miresperanto.com/kiononiskribas/globalnyjanglejskij.htm> (дата обращения: 20.09.2022).

© Е.В. Францева, А.В. Лебедеко, 2022



ЮРИДИЧЕСКИЕ НАУКИ

ПРОБЛЕМЫ ПРИОБРЕТЕНИЯ ПРАВА СОБСТВЕННОСТИ НА САМОВОЛЬНУЮ ПОСТРОЙКУ И ВОЗМОЖНЫЕ ПУТИ ИХ РЕШЕНИЯ

Аннотация: в статье анализируются условия приобретения права собственности на самовольную постройку. Сделан вывод о необходимости дополнения ГК РФ положениями, направленными на защиту вещных прав собственников и арендаторов земельных участков, на которых возведены объекты самовольного строительства.

Ключевые слова: самовольная постройка, вещное право, защита вещных прав, признание права собственности.

N.G. Aklanova

PROBLEMS ACQUISITION OF OWNERSHIP RIGHTS TO UNAUTHORIZED CONSTRUCTION AND POSSIBLE WAYS TO SOLVE THEM

Abstract: the article analyzes the conditions for the acquisition of ownership of an unauthorized building. It is concluded that it is necessary to supplement the Civil Code of the Russian Federation with provisions aimed at protecting the property rights of owners and tenants of land plots on which unauthorized construction facilities are erected.

Keywords: unauthorized construction, property law, protection of property rights, recognition of property rights.

Квалифицирующие признаки самовольной постройки названы в ч. 1 ст. 222 Гражданского кодекса РФ [2], согласно которой самовольной постройкой является здание, сооружение или другое строение, возведенные или созданные: на земельном участке, не предоставленном в установленном порядке, или на земельном участке, разрешенное использование которого не допускает строительства на нем данного объекта, или без получения на это необходимых в силу закона согласований, разрешений или с нарушением градостроительных и строительных норм и правил, которые были установлены на день возведения постройки и действуют на день ее выявления.

Все вышеперечисленные признаки самовольной постройки гласят о том, что самовольная постройка является грубым гражданским правонарушением (что подтверждается судебной практикой) [8], и, соответственно, субъект, допустивший данное правонарушение, подлежит ответственности, как правило, гражданско - правовой. Лицо, допустившее данное правонарушение, обязано в срок от 3 месяцев до 1 года уничтожить самовольно и незаконно построенное сооружение, либо, если это возможно, привести его в соответствие со строительными нормативами и градостроительными правилами - в течение установленного законом срока: от полугода до 3 лет. Отметим также, что реконструкция, либо строительство объектов капитального строительства без установленного законом

разрешения влечёт для виновного административную ответственность – об этом гласит статья 9.5 Административного кодекса [4].

Отметим, что статья 222 Гражданского кодекса гарантирует защиту вещных прав граждан и самовольная постройка в некоторых случаях может быть легализована и введена в гражданский оборот законным образом, что свидетельствует о двойственной юридической природе таких объектов [7. С. 11, 5. С. 147].

Однако надо сказать, что право собственности на самовольную постройку может быть признано законным только по решению суда. Как правило, физические лица обращаются с исками о легализации самовольной постройки в районные городские суды, юридические же лица подают иски в арбитражные суды по месту нахождения незаконно возведенного объекта недвижимости.

Для того, чтобы суд удовлетворил заявление, истец должен доказать необходимые факты, упоминаемые в статье 222 Гражданского кодекса, а именно в пункте 3 статьи.

Первым фактом выступает наличие у истца права собственности на землю, на которой построен спорный объект недвижимости - это подтверждается документами о праве собственности на землю и действующими выписками из ЕГРН.

Вторым фактором выступает наличие прав на строительство, то есть наличие необходимого разрешения. При этом надо помнить, что в соответствии с Постановлением Пленума ВС РФ «О некоторых вопросах, возникающих в судебной практике при разрешении споров, связанных с защитой права собственности и других вещных прав» [9], однако само по себе отсутствие такого разрешения не может служить основанием для отказа в иске субъекту, заявляющего о признании права собственности на такую постройку.

Третьим фактом выступает факт соответствия самовольно возведенного объекта недвижимости тем нормам и правилам, которые установлены градостроительным законодательством, и требованиям о целевом назначении земельного участка. Как правило, этот факт подтверждается заключением судебной экспертизы, а именно строительно - технической экспертизы.

Четвертым фактом выступает соблюдение прав и интересов других лиц после того, как объект недвижимости уже построен и его сохранение не должно создавать угрозы для жизни и здоровья граждан.

Строительно - техническая экспертиза должна ответить на вопросы, насколько спорная постройка соответствует строительным, противопожарным, санитарно - эпидемиологическим и экологическим нормам и правилам, нет ли угрозы жизни и здоровья другим гражданам в случае её сохранения.

Для легализации самовольной постройки необходимо ещё одно условие – об этом свидетельствует и судебная практика. Так, например, владелец спорного объекта недвижимости должен предоставить суду факты о том, что он предпринимал все возможные усилия для легализации возведенного объекта, однако он получил отказ от органов местного самоуправления. Отсутствие таких доказательств приведёт к тому, что исковое заявление останется нерассмотренным (ст. 136 ГПК РФ [3], ст. 128 АПК РФ [1]. Доказательства должны быть предоставлены в течение установленного судом срока. Исковое заявление будет возвращено заявителю, если таких доказательств предоставлено не будет) [6. С. 65].

В связи с наличием негативных правовых последствий непредоставления истцом доказательств, подтверждающих совершение им действий, направленных на узаконение самовольной постройки, вызывает вопросы формулировка п. 3 ст. 222 ГК РФ, в которой указанное условие приобретения права собственности на объекты самовольного строительства вообще отсутствует. Анализируемое условие названо в Обзоре судебной практики по делам, связанным с самовольным строительством [10]. Однако, как представляется, Верховный Суд РФ не должен брать на себя функции законодателя, в связи с чем видится необходимым дополнить абзац второй п. 3 ст. 222 ГК РФ указанием на необходимость предоставления в суд вышеуказанных доказательств, изложив его в следующей редакции: «если в отношении земельного участка лицо, осуществившее постройку, имеет права, допускающие строительство на нем данного объекта, либо предпринимало необходимые меры к ее легализации, в частности, к получению разрешения на строительство и / или акта ввода объекта в эксплуатацию, в чем органом местного самоуправления лицу было отказано».

Долгое время спорным вопросом судебно - арбитражной практики оставался вопрос самовольной постройки объекта недвижимости арендатором земельного участка и, соответственно, вопрос приобретения на него права собственности. В Обзоре судебной практики Верховного Суда РФ указывалось, что такая возможность может быть предоставлена, но на определённых условиях. Считаем, что эти условия должны быть законодательно установлены в Гражданском кодексе РФ, в связи с чем видится целесообразным дополнить ст. 222 ГК РФ пунктом 3.3, изложенным в следующей редакции: «Право собственности на самовольную постройку может быть признано судом, а в предусмотренных законом случаях в ином установленном законом порядке за арендатором земельного участка, на котором создана постройка, при одновременном соблюдении следующих условий: а) участок предоставлен арендатору для строительства соответствующего объекта недвижимости; б) спорный объект построен без существенных нарушений градостроительных и строительных норм и правил, целевого назначения земельного участка; в) сохранение спорного объекта не нарушает прав и охраняемых законом интересов других лиц и не создает угрозы жизни и здоровью граждан».

Следует также подчеркнуть, что решение суда о признании права собственности на самовольную постройку, имея правоустанавливающее значение, является основанием для регистрации такого права Росреестром.

Таким образом, самовольная постройка может приобрести статус законной в исключительных случаях, при наличии соответствующих условий и предоставлении доказательств для признания права собственности арендаторов или собственников земельных участков на спорные объекты недвижимости. Судебное признание самовольной постройки применяется для того, чтобы защитить их вещные права, закреплённые в Конституции. При этом заинтересованное лицо должно пройти все необходимые административные процедуры для введения своего объекта недвижимости в гражданский оборот и соответствующей легализации самовольной постройки.

Литература

1. Арбитражный процессуальный кодекс Российской Федерации от 24.07.2002 № 95 - ФЗ (ред. от 11.06.2022) // «Собрание законодательства РФ», 29.07.2002. № 30. ст. 3012.

2. Гражданский кодекс Российской Федерации (часть первая) от 30.11.1994 № 51 - ФЗ (ред. от 25.02.2022) // «Собрание законодательства РФ», 05.12.1994. № 32. ст. 3301.
3. Гражданский процессуальный кодекс Российской Федерации от 14.11.2002 № 138 - ФЗ (ред. от 14.07.2022) // «Собрание законодательства РФ», 18.11.2002. № 46. ст. 4532.
4. Кодекс Российской Федерации об административных правонарушениях от 30.12.2001 № 195 - ФЗ (ред. от 14.07.2022) // «Собрание законодательства РФ», 07.01.2002. № 1 (ч. 1). ст. 1.
5. Башарин А.В., Стрембелев С.В. Значение документации по планировке территории при выдаче разрешения на строительство и легализации самовольных построек // Закон. 2021. № 10. С. 135 - 148.
6. Глеба О.В. Признание объекта самовольной постройкой: проблемы правоприменительной практики // Актуальные проблемы российского права. 2021. № 5. С. 63 - 69.
7. Исмаилов М.Ч. Правовые основания отнесения объекта недвижимости к самовольной постройке // Российская юстиция. 2019. № 10. С. 10 - 12.
8. Определение Конституционного Суда РФ от 26.04.2016 № 910 - О «Об отказе в принятии к рассмотрению жалобы гражданки Деменко Марины Владимировны на нарушение ее конституционных прав пунктами 1 и 2 статьи 222 Гражданского кодекса Российской Федерации» [Электронный ресурс]. Доступ из справ. - правовой системы КонсультантПлюс (дата обновления: 02.09.2022).
9. Постановление Пленума Верховного Суда РФ № 10, Пленума ВАС РФ № 22 от 29.04.2010 (ред. от 23.06.2015) «О некоторых вопросах, возникающих в судебной практике при разрешении споров, связанных с защитой права собственности и других вещных прав» // «Бюллетень Верховного Суда РФ», 2010. № 7.
10. Обзор судебной практики по делам, связанным с самовольным строительством (утв. Президиумом Верховного Суда РФ 19.03.2014) // «Бюллетень Верховного Суда РФ», 2014. № 6.

© Н.Г. Акланова 2022

УДК - 34

Н.Г. Акланова, магистрант
ФГБОУ ВО «Чувашский государственный
университет имени И.Н. Ульянова» (г. Чебоксары)

ПРАВОВЫЕ ОСНОВАНИЯ ОТНЕСЕНИЯ ОБЪЕКТА НЕДВИЖИМОСТИ К САМОВОЛЬНОЙ ПОСТРОЙКЕ

Аннотация: в статье исследуются основные аспекты возникновения самовольной постройки, ее понятие и характеристики на основе законодательства и теории гражданского права.

Ключевые слова: самовольная постройка, здание, строение, земельный участок, разрешение, градостроительные требования.

LEGAL GROUNDS FOR RELATED REAL ESTATE TO AUTHORIZED CONSTRUCTION

Abstract: the article examines the main aspects of the emergence of unauthorized construction, its concept and characteristics based on legislation and the theory of civil law.

Keywords: unauthorized construction, building, structure, land plot, permit, urban planning requirements.

Недостаточный уровень правовой грамотности и не всегда правильное понимание своего права собственности, закрепляемого Гражданским кодексом РФ [5], ведёт к тому, что субъекты права совершают недопустимые действия в отношении собственного имущества, например, осуществляют самовольное строительство. При этом противоречие некоторых действий гражданскому законодательству, а также нарушение прав и интересов других лиц не принимается ими во внимание [12. С. 11].

Диспозиция статьи 218 Гражданского кодекса РФ гласит о том, что любая новая вещь, которая была создана с соблюдением всех требований российского законодательства, по праву собственности принадлежит создавшему её лицу. Однако, надо отметить, что основной акцент в данной норме делается на то, что создание новой вещи требует обязательного соблюдения законов РФ [11. С. 7].

Так, владельцы земельного участка, в соответствии со статьёй 263 Гражданского кодекса, имеют право осуществлять индивидуальное жилищное строительство на своём участке, либо снос, либо перестройку объекта недвижимости, но при этом необходимо соблюдать требования закона: например, соблюдать строительные правила и градостроительные нормы, а также использовать земельный участок строго по целевому назначению. Подобные нормы закрепляет и Земельный кодекс в статье 40, которая гласит о том, что на земельном участке возможно строить как производственные, так и жилые здания, однако с обязательным соблюдением всех норм и регламентов: противопожарных, строительных, санитарно - гигиенических и экологических [6]. Статья 222 Гражданского кодекса подчеркивает, что нарушение целевого назначения участка при возведении объекта недвижимости может считаться самовольной постройкой. Земельный кодекс, а, именно, статья 42, гласит о том, что при осуществлении строительства объекта недвижимости, либо его перестройки, должны соблюдаться все правила и нормативы, перечисленные выше.

Объектами капитального строительства могут считаться такие объекты, которые так или иначе связаны с земельным участком и строительство которых ещё не завершено. В соответствии с ч. 2 статьи 51 Градостроительного кодекса [4] на осуществление реконструкции, либо строительства капитальных объектов требуется разрешение. При отсутствии такого разрешения построенные объекты недвижимости будут считаться самовольными постройками.

Градостроительный кодекс и Федеральный закон об архитектурной деятельности в Российской Федерации раскрывают сущность разрешения на строительство таким образом. В статье 51 ГрК РФ отмечается, что разрешение — это документ, в котором удостоверяется, что проектная документация соответствует требованиям

градостроительного плана, таким образом подтверждая право застройщика осуществлять намеченное строительство. Федеральный закон об архитектурной деятельности в статье 2 определяет разрешение на строительство как базовый документ, на основании которого застройщик имеет право осуществлять архитектурный проект [7]. При этом уполномоченные органы имеют право контролировать соблюдение всех градостроительных норм, строительных правил и нормативов в целях недопущения причинения экологического вреда и др.

Закон устанавливает особые охранные зоны, на территории которых строительство может проводиться только с учётом строгого соблюдения требований, обусловленных специальным режимом охранной зоны. Например, Закон о газоснабжении в статье 28 гласит о том, что те владельцы участков, которые вплотную прилегают к объектам газовых систем, не имеют права возводить объекты недвижимости без согласования с владельцем системы газоснабжения, поскольку закон обязывает в таких случаях соблюдать минимальные расстояния от строящегося объекта до объекта системы газоснабжения [9]. Федеральный закон о промышленной безопасности опасных производственных объектов также гласит о том, что необходимо соблюдать требования закона в отношении таких небезопасных объектов как газопровод, а также других объектов, так или иначе связанных с хранением, транспортировкой, переработкой, использованием и уничтожением газа и продуктов его переработки [8].

Воздушный кодекс РФ в статье 47 [3] также регламентирует размещение тех или иных объектов недвижимости в районе аэродрома, поскольку они могут составлять угрозу для безопасности полётов на приаэродромной территории, либо создавать определённые помехи радиотехнического оборудования, установленного на территории аэродрома. То есть любое строительство на приаэродромной территории должно контролироваться собственником аэродрома и соответствовать законодательству РФ. В случае несоблюдения законных требований, а также незаконная выдача разрешения на строительство в районе аэродрома вызывает основания для реализации положений Гражданского кодекса РФ, а именно статьи 222.

Водный кодекс Российской Федерации также регламентирует определённые ограничения на строительство объектов недвижимости в специальных охраняемых зонах, где находятся источники питьевого водоснабжения, а также устанавливает особый режим использования участков земли и недвижимых объектов, располагаемых на территории водоохраных зон. Кроме того, статья 43 Водного кодекса РФ [2] устанавливает, что водные объекты, используемые с целью забора питьевой воды и хозяйственно - бытовых вод, должны иметь санитарно - охранную зону, в границах которой запрещается, либо ограничивается строительство жилищных, промышленных объектов, а также объектов сельскохозяйственного назначения - об этом гласит законодательство о санитарно - эпидемиологических нормах. Игнорирование установленных законом ограничений, либо незаконная выдача разрешения на строительство в границах санитарной зоны могут привести к тому, что объект будет признан самовольной постройкой и будет подлежать уничтожению.

Определения Конституционного суда Российской Федерации неоднократно указывали, что право собственности, закреплённое в Конституции РФ [1] в том числе, на объекты недвижимости, субъект имеет только в том случае, если это имущество принадлежит ему

правомерно, то есть на законных основаниях. Самовольная постройка, то есть строительство объекта недвижимости с нарушением требований закона, является правонарушением, за которое предусмотрена строгая ответственность, в частности, статьёй 222 ГК РФ. Данная статья закрепляет признаки самовольно и незаконно построенного объекта недвижимости. Кроме того, в статье отмечается, что субъект, владеющий самовольной постройкой, должен отвечать и за последствия такой постройки, поскольку она может нарушать права других граждан, то есть могут быть затронуты частные и публичные интересы, что отмечает и Конституция Российской Федерации в своих положениях - в частности в части 3 статьи 17 и части 3 статьи 55.

В заключение следует отметить, что согласно внесенным Федеральным законом от 03.08.2018 № 339 - ФЗ [10] изменениям в п. 1 ст. 222 ГК РФ объект недвижимости может быть отнесен к самовольной постройке, если разрешенное использование земельного участка, требование о получении соответствующих согласований, разрешений и (или) указанные градостроительные и строительные нормы и правила установлены на дату начала возведения или создания самовольной постройки и являются действующими на дату выявления самовольной постройки (п. 1 ст. 222 ГК РФ), т.е. признаки, характеризующие самовольную постройку, должны иметь место к началу строительства и сохранять свою актуальность к моменту выявления такой постройки. Кроме того, не будет являться самовольной постройкой здание, сооружение или другое строение, возведенное с нарушением установленных в соответствии с законом ограничений использования земельного участка, если собственник данного объекта не знал и не мог знать о действии ограничений в отношении принадлежащего ему земельного участка. То есть если этих сведений не было в публичном доступе на момент возведения постройки.

Таким образом, можно сделать вывод о том, что правовое регулирование создания объекта строительства необходимо отнести к правовому комплексу, отдельные аспекты которого регулируются нормами разных отраслей права и предусмотрены разными законодательными актами, в частности: нормами гражданского, земельного, градостроительного, архитектурного, воздушного, водного законодательства и нормами пожарной, промышленной безопасности, а также нормами экологического, санитарного и санитарно - эпидемиологического и иного законодательства. Несоблюдение требований названных и других законов может привести к самовольной постройке, обобщенное понятие которой приведено в ст. 222 ГК РФ.

Литература

1. Конституция Российской Федерации (принята всенародным голосованием 12.12.1993 с изменениями, одобренными в ходе общероссийского голосования 01.07.2020) [Электронный ресурс]. Доступ из справ. - правовой системы КонсультантПлюс (дата обновления: 02.09.2022).

2. Водный кодекс Российской Федерации от 03.06.2006 № 74 - ФЗ (ред. от 01.05.2022) // «Собрание законодательства РФ», 05.06.2006. № 23. ст. 2381.

3. Воздушный кодекс Российской Федерации от 19.03.1997 № 60 - ФЗ (ред. от 14.03.2022) // «Собрание законодательства РФ», 24.03.1997. № 12. ст. 1383.

4. Градостроительный кодекс Российской Федерации от 29.12.2004 № 190 - ФЗ (ред. от 14.07.2022) // «Собрание законодательства РФ», 03.01.2005. № 1 (часть 1). ст. 16.

5. Гражданский кодекс Российской Федерации (часть первая) от 30.11.1994 № 51 - ФЗ (ред. от 25.02.2022) // «Собрание законодательства РФ», 05.12.1994. № 32. ст. 3301.

6. Земельный кодекс Российской Федерации от 25.10.2001 № 136 - ФЗ (ред. от 14.07.2022) // «Собрание законодательства РФ», 29.10.2001. № 44. ст. 4147.

7. Федеральный закон от 17.11.1995 № 169 - ФЗ (ред. от 19.07.2011) «Об архитектурной деятельности в Российской Федерации» // «Собрание законодательства РФ», 20.11.1995. № 47. ст. 4473.

8. Федеральный закон от 21.07.1997 № 116 - ФЗ (ред. от 11.06.2021) «О промышленной безопасности опасных производственных объектов» // «Собрание законодательства РФ», 28.07.1997. № 30. ст. 3588.

9. Федеральный закон от 31.03.1999 № 69 - ФЗ (ред. от 14.07.2022) «О газоснабжении в Российской Федерации» // «Собрание законодательства РФ», 05.04.1999. № 14. ст. 1667.

10. Федеральный закон от 03.08.2018 № 339 - ФЗ «О внесении изменений в часть первую Гражданского кодекса Российской Федерации и статью 22 Федерального закона «О введении в действие части первой Гражданского кодекса Российской Федерации» // «Собрание законодательства РФ», 06.08.2018. № 32 (Часть II). ст. 5132.

11. Кузнецов А.А. К вопросу о правовой природе объектов самовольного строительства // Хозяйство и право. 2022. № 1. С. 3 - 10.

12. Резников Е.В. Самовольная постройка: исследование законодательства и практики Верховного Суда РФ: практическое пособие для судей. Волгоград: Сфера, 2019. 168 с.

13. Определение Конституционного Суда РФ от 29.05.2018 № 1174 - О «Об отказе в принятии к рассмотрению жалобы граждан Аминовой Надежды Николаевны, Васильевой Натальи Викторовны и других на нарушение их конституционных прав пунктами 1 и 2 статьи 222 Гражданского кодекса Российской Федерации» [Электронный ресурс]. Доступ из справ. - правовой системы КонсультантПлюс (дата обновления: 02.09.2022).

© Н.Г. Акланова 2022

УДК 342.951

Галстян Л.А., магистрант,
ТГУ им. Г.Р. Державина, г. Тамбов

ОРГАНЫ ГОСУДАРСТВЕННОГО КОНТРОЛЯ (НАДЗОРА) В СФЕРЕ БАНКРОТСТВА (НЕСОСТОЯТЕЛЬНОСТИ)

Аннотация

В статье рассматриваются механизмы делегирования государством своих публично - властных полномочий, в том числе функций контроля (надзора), на специальные некоммерческие организации - саморегулируемые организации арбитражных управляющих. Исследуются органы контроля (надзора) в сфере несостоятельности (банкротства) и их основные функции. В частности, уделено внимание полномочиям, реализовываемым в указанной сфере Росреестром, а также Прокуратурой Российской Федерации.

Ключевые слова

Несостоятельность (банкротство), делегирование, контроль (надзор), саморегулируемые организации арбитражных управляющих, арбитражный управляющий, прокуратура.

На современном этапе развития общественных отношений сфера несостоятельности (банкротства) представляет собой сложный многоаспектный и межотраслевой институт. По своей правовой природе отношения банкротства имеют типичную гражданско - правовую сущность, заключающуюся в невозможности должника исполнить денежное обязательство перед кредитором. Между тем, развитие экономических связей, предпринимательства, экономики в целом привело к тому, что правоотношения между должником и кредитором перестало быть их частным делом. Так, невозможность должника исполнить свои обязательства перед своим кредитором может привести к ситуации невозможности таким кредитором рассчитаться уже по своим обязательства. Соответственно, банкротство одного субъекта хозяйственных отношений может вызвать несостоятельность целой цепи товаропроизводителей и на локальном уровне отразиться на состоянии всего рынка. В связи с этим и в целях реализации законных прав и интересов лиц, участвующих в банкротстве, государство вынуждено определенным образом контролировать законность процедуры банкротства. Исходя из гражданско - правовой сущности указанных отношений государству необходимо находить баланс частных и публичных интересов при контроле (надзоре) за сферой несостоятельности (банкротства). Использование частноправового и публично - правового метода регулирования в сфере несостоятельности (банкротства) обусловлено в том числе и тем, что государство не обладает всеми необходимыми инструментами (финансовыми, техническими, административными) для контроля над абсолютно каждым должником. Такой баланс частноправовых и публично - правовых интересов в сфере несостоятельности (банкротства) найден в делегировании государством своих полномочий. Инструменты делегирования властных полномочий, в настоящий момент, развиваются в различных правовых системах. Так А.К. Балдин отмечает следующее: «публичная власть в развитых правовых системах, опыт которых представляет значительный интерес для современной России, так или иначе стремится создать инструменты по делегированию, то есть передаче части государственно - властных полномочий специализированным некоммерческим структурам, хотя и обладающим организационной независимостью, но действующим под контролем (надзором) государства» [1, с.14].

В сфере несостоятельности (банкротства) такими специализированными некоммерческими организациями являются саморегулируемые организации арбитражных управляющих. В силу особого правового статуса арбитражного управляющего как лица контролирующего и управляющего процедурами несостоятельности (банкротства), наделяемыми его властными полномочиями его деятельность должна контролироваться относительно правомерности, законности и обоснованности. В соответствии со статьёй 22 Федерального закона от 26.10.2022 № 127 - ФЗ «О несостоятельности (банкротстве)» (далее – Закон о банкротстве) саморегулируемая организация арбитражных управляющих обладает достаточно широкими полномочиями в отношении профессиональной деятельности арбитражных управляющих, в частности, организация осуществляет контроль за такой деятельностью. Так, саморегулируемая организация арбитражных управляющих обязана контролировать деятельность членов саморегулируемой

организации, в том числе проводить проверки, рассматривать жалобы, применять меры дисциплинарного воздействия, заявлять в суд ходатайства об отстранении от участия в деле о банкротстве арбитражного управляющего, по запросу судьи или органа по контролю (надзору) в случае возбуждения дела об административном правонарушении представлять необходимые документы в отношении арбитражного управляющего, проводить аналитическую и статистическую работу в отношении деятельности арбитражных управляющих, осуществлять работу по ведению соответствующего реестра и иные полномочия[2]. Между тем, государство закрепляя за саморегулируемой организацией арбитражных управляющих самостоятельность, широкий спектр прав и обязанностей устанавливает на законодательном уровне механизмы по контролю (надзору) за функционированием таких организаций. В частности, статья 23.1 содержит положения о федеральном государственном контроле (надзоре) за деятельностью саморегулируемых организаций арбитражных управляющих. В соответствии с п. 5.1.9 раздела 2 «Полномочия» Постановления Правительства Российской Федерации от 01.06.2009 № 457 «О Федеральной службе государственной регистрации, кадастра и картографии» федеральный государственный контроль (надзор) за деятельностью саморегулируемых организаций арбитражных управляющих осуществляет Росреестр. Содержание федерального государственного контроля (надзора) составляют плановые и внеплановые проверки, проводимые органом контроля (надзора). Закон о банкротстве содержит основания для осуществления таких контрольно - надзорных мероприятий, а также порядок их проведения. По результатам плановых и внеплановых проверок Росреестр выдает предписания об устранении выявленных нарушений. Срок исполнения таких предписаний зависит от состава нарушений. В случае невыполнения требований контролирующего органа такой орган обращается с заявлением в арбитражный суд об исключении сведений о саморегулируемой организации из единого государственного реестра саморегулируемых организаций арбитражных управляющих. Кроме того, в соответствии с абз. 2 п. 3 Информационного письма Президиума ВАС Российской Федерации от 30.12.2004 № 88 «О некоторых вопросах, связанных с утверждением отстранением арбитражных управляющих» действия или бездействия саморегулируемых организаций могут быть предметом судебной проверки[3]. Таким образом, можно наблюдать взаимосвязь между субъектами, участвующими прямо или опосредованно в процессе несостоятельности (банкротства) – арбитражный управляющий, саморегулируемая организация арбитражных управляющих, государство. Государство через свои органы осуществляет контроль за деятельностью саморегулируемых организаций, а та в свою очередь контролирует ключевую фигуру в деле о банкротстве – арбитражного управляющего. Между тем, стоит отметить, что арбитражный управляющий сохраняет независимость в своей профессиональной деятельности. Это неоднократно признает и Верховный Суд Российской Федерации: «независимость арбитражных управляющих является безусловным требованием к их деятельности»[4], что означает запрет произвольного вмешательства саморегулируемых организаций в работу арбитражного управляющего. Таким образом, правоотношения между государством, саморегулируемыми организациями арбитражных управляющих и непосредственно арбитражными управляющими взаимосвязаны и взаимообусловлены: арбитражный управляющий осуществляющий свою профессиональную деятельность и обладающий широким кругом властных полномочий, которые затрагивают реализацию законных прав и интересов должников и кредиторов, осуществляет определённые публично - правовые функции государства. Между тем, возлагая на арбитражного управляющего такие функции государство не может не контролировать его деятельность. Такой контроль (надзор) за деятельностью арбитражных

управляющих в процедуре несостоятельности (банкротства) государство осуществляет не напрямую, а опосредованно через саморегулируемые организации.

Другим органом осуществляющим надзор в сфере несостоятельности (банкротства) является Прокуратура Российской Федерации. Несостоятельность (банкротство) как экономическое явление существенным образом влияет на различные сферы жизни, в том числе остро социальные, например, выплата заработной платы работникам, оставшимся без постоянного места работы, долевое строительство, где главная проблема банкротство застройщика, нарушения в жилищно - коммунальной сфере. Исходя из этого Прокуратура Российской Федерации как орган осуществляющий надзор за исполнением законов, прав и свобод человека и гражданина осуществляет надзор и при процедуре банкротства в определённых случаях. Так, в соответствии с приказом Генерального прокурора Российской Федерации от 07.12.2007 № 195 «Об организации прокурорского надзора за исполнением законов, соблюдением прав и свобод человека и гражданина» прокуроры обязаны следить за исполнением работодателями норм трудового законодательства, в частности, своевременной выплатой заработной платы. При этом прокуроры должны особое внимание уделять работодателям - должникам, в отношении которых запущена процедура банкротства[5]. Похожая ситуация сложилась и в жилищно - коммунальной сфере. Приказ Генерального прокурора Российской Федерации от 03.03.2017 № 140 «Об организации прокурорского надзора за исполнением законов в жилищно - коммунальной сфере» акцентирует внимание прокуроров на пресечении нарушений организациями жилищно - коммунальной сферы, касающихся несостоятельности (банкротства)[6]. Помимо этого, прокуратура осуществляет надзор за соблюдением законодательства Российской Федерации в сфере банкротства предприятий оборонно - промышленного комплекса[7].

Таким образом, рассмотренный механизм делегирования властных полномочий государства, в частности, функции контроля (надзора) является важным инструментом в процессе складывания рыночной системы. Такое делегирование обусловлено нахождением баланса частноправового и публично - правового метода регулирования сферы несостоятельности (банкротства). В связи с этим стоит отметить, что государство не отказывается от своих полномочий и статуса публичного регулятора. Напротив, «в законодательстве о банкротстве проявление государственного вмешательства в обозначенные отношения выражается в непосредственном участии государства в выборе процедур несостоятельности (банкротства), в управлении делами должника и определении его судьбы, в частности в конкурсном процессе специальных органов - арбитражного управляющего, уполномоченного органа, регулирующего органа[8, с.80]. Таким регулирующим органом выступает Федеральная служба государственной регистрации, кадастра и картографии, полномочия которой закреплены в Постановлении Правительства Российской Федерации от 01.06.2009 № 457 «О Федеральной службе государственной регистрации, кадастра и картографии».

Особое место в сфере контроля (надзора) в сфере несостоятельности (банкротства) занимает Прокуратура Российской Федерации, реализующая свои надзорные полномочия на постоянной основе. Прокуратура Российской Федерации осуществляет надзор в сфере несостоятельности (банкротства) с позиции общего надзора за соблюдением законодательства Российской Федерации в различных сферах, в частности, в социальном секторе - заработная плата работников организации должника, защита законных прав и интересов участников долевого строительства, жилищно - коммунальная сфера.

Список использованной литературы

1. Балдин А.К., Ляпин И.Ф. Развитие института делегирования контрольно - надзорных полномочий в современной России // Административное право и процесс. 2018. № 4. С. 12 - 17.
2. Федеральный закон от 26.10.2022 № 127 - ФЗ «О несостоятельности (банкротстве) // СЗ РФ. 2022. № 43. Ст. 4190
3. Информационное письма Президиума ВАС РФ от 30.12.2004 № 88 «О некоторых вопросах, связанных с утверждением отстранением арбитражных управляющих» // Вестник ВАС РФ. 2005. № 3.
4. Петров Д.А. Правовой статус саморегулируемой организации в сфере предпринимательства: дис. ... докт. юрид. наук. СПб., 2016. 236 с.
5. Приказ Генеральной Прокуратуры Российской Федерации от 07.12.2007 № 195 «Об организации прокурорского надзора за исполнением законов, соблюдением прав и свобод человека и гражданина» // Законность. № 3. 2008.
6. Приказ Генерального прокурора Российской Федерации от 03.03.2017 № 140 «Об организации прокурорского надзора за исполнением законов в жилищно - коммунальной сфере» // [электронный ресурс] URL: <https://www.garant.ru/products/ipo/prime/doc/71559554/#review> (дата обращения - 17.08.2022)
7. Приказ Генерального прокурора Российской Федерации от 02.11.2018 № 723 «Об организации прокурорского надзора за исполнением законов в сфере оборонно - промышленного комплекса» // [электронный ресурс] URL: <https://www.garant.ru/products/ipo/prime/doc/71559554/#review> (дата обращения - 17.08.2022)
8. Карелина С.А. Правовая природа, сущность и особенность правоотношений, возникающих в связи с несостоятельностью (банкротством) // Новое в правовом регулировании бизнеса: Лекции по предпринимательскому праву / отв. ред. Е.П. П. Губин, Е.Б. Лауте. М., 2013. 392 с.

© Галстян Л.А., 2022

УДК 4414

Матросова Е.А.

магистрант 2 курса РАНХиГС
при Президенте Российской Федерации,
г. Балаково, РФ
Научный руководитель
Доц. кафедры гражданского права и процесса
Зинченко А.И.

УЧАСТИЕ ПРОКУРОРА В ГРАЖДАНСКОМ СУДОПРОИЗВОДСТВЕ

Аннотация

В данной научной статье рассматриваются вопросы, связанные с участием прокурора в гражданском судопроизводстве. Так же проводится анализ статьи 45 Гражданского процессуального кодекса.

Ключевые слова

Гражданское судопроизводство, прокурор, гражданский процесс, заключение прокурора.

Согласно ст. 34 ГПК РФ прокурор является лицом, участвующим в гражданском судопроизводстве. Прокурор выступает в гражданском процессе как обособленный участник, являющийся представителем государства, охраняет публичные интересы и следит за соблюдением законов.

Прокуроры, которые участвуют в гражданском судопроизводстве, должны внимательно подготовиться к судебному разбирательству и до начала разбирательства детально изучить материалы, на которых основан иск (заявление), проанализировать нормы права, применимые к делу, определить юридически значимые обстоятельства, подлежащие установлению при разрешении спора, а также оценить доказательства на предмет их соответствия, относимости и допустимости.

При участии в гражданском процессе, прокурор не может быть стороной в процессе, поскольку он не влияет на судебное разбирательство, он не имеет в деле материального интереса в процессе, к прокурору нельзя предъявить встречный иск. Прокурор не может выступать в качестве судебного представителя стороны или третьего лица (он выступает в защиту интересов закона и соответственно независим от того лица, в интересах которого подает заявление).

Участие прокурора в рассмотрении гражданских дел является основополагающим элементом при вынесении обоснованных приговоров, определений и постановлений на всех стадиях судопроизводства.

На практике прокурор не всегда использует все предоставленные ему полномочия, которые необходимы для защиты прав и законных интересов субъектов, нуждающихся в защите.

Для того чтобы разработать проект усовершенствования этой отрасли права, давайте подробнее рассмотрим положение прокурора на этапах судебного производства.

Пункт 4.7 Концепции единого Гражданского процессуального кодекса Российской Федерации [2] и ст. 45 Гражданского процессуального кодекса Российской Федерации (далее — ГПК РФ) [1] подразумевают две формы участия прокурора в гражданском процессе.

Так в ч.1 ст. 45 ГПК РФ описывается, что одна из форм участия прокурора в гражданском судопроизводстве - «обращение с заявлением о защите прав, предусмотренных законом лиц в предусмотренных законом случаях». [1]

Такая форма предоставляет прокурору право обращаться в суд с заявлением, если у гражданина имеются проблемы со здоровьем, либо он недееспособен и не может защищать свои права самостоятельно.

Указанная форма имеет некоторые нюансы, которые на законодательном уровне не закреплены. При этом их применение может конкретизировать рассматриваемую норму и облегчить ее использование, в том числе в отношении:

- отдаленности местонахождения лица по отношению к местонахождению суда;
- наличию у лица несовершеннолетних детей;
- нетрудоспособности членов семьи, непрерывный уход за ними и др.

В ч.3 ст. 45 ГПК РФ имеется и другая форма участия прокурора в гражданском судопроизводстве. Она заключается в том, что прокурор вступает в процесс, начатый другими лицами с целью подачи заключения по делу. Прокурор может давать заключения по делам, связанным с возмещением вреда, причиненным здоровью на работе, либо с

восстановлением на работе. Вместе с тем существуют и другие случаи, представленные в ГПК РФ.

Действующая нормативно - правовая база, дает полномочия прокурору:

1. на полный или частичный отказ от таких требований;
2. на изменение размера требований;
3. на изменение основания или предмета заявленных требований.

Лицо, в интересах которого предъявлен иск, возбужденный прокурором, обязательно извещается и привлекается в процесс в качестве истца.

Прокурор выступает самостоятельно и независимо от других участвующих в деле, так как имеет свой собственный интерес к процессу, который находится в его компетенции. По сути, интерес прокурора заключается в защите интересов субъекта права, исходя из чего можно сказать, что процессуальные действия совершаются прокурором в целях оказания помощи субъектам нарушенного права или соблюдения охраняемого законом интереса.

Заключение прокурора играет значительную роль, при том, что в ГПК РФ отсутствует понятие «заключение прокурора». В научной литературе существует мнение, что заключение прокурора является выводом судебного разбирательства. [3]

Важность заключения прокурора в гражданском судопроизводстве раскрывается в том, что прокурором дается правовая оценка и указывается, по какому закону должно быть разрешено дело. Заключение прокурора существенно отличается от заключений, которые могут представить другие участники гражданского процесса и носят разъяснительный характер. Заключение прокурора не является доказательством и не является обязательным для суда, но оно содержит позицию прокурора по рассматриваемому делу и предлагаемое прокурором разрешение дела, сформированное в процессе рассмотрения представленных сторонами доказательств. Соответственно, заключение прокурора должно оцениваться в решении, которое будет вынесено судом с учетом этой оценки.

Исходя из вышесказанного, можно сделать вывод, что понятие «заключение прокурора» нуждается в законодательном закреплении и будет играть важную роль.

Участие прокурора в гражданском процессе конкретизируется нормами ГПК РФ, в соответствии со ст. 34 ГПК РФ, прокурор должен рассматриваться как представитель государства и участвовать в деле в независимом качестве для обеспечения соблюдения закона и защиты публичных интересов государства, а также народа. Прокурор имеет право возбуждать производство по пересмотру вновь открывшихся обстоятельств по собственной инициативе или по просьбе сторон, участвующих в деле. Необходимо учитывать, что существует еще одна форма участия прокурора, которая не отражена в ст. 45 ГПК РФ. Она предусматривает, что прокурор имеет право опротестовать любое незаконное или несправедливое решение. Данная форма отражена в ч. 2 ст. 320 ГПК РФ, в которой говорится, что прокурор может принести апелляционное представление [2]. Полномочия реализуются путем подачи апелляционных представлений и представлений на акты судов первой инстанции, кассационных и надзорных представлений, на вступившие в законную силу судебные акты, за исключением судебных постановлений Президиума ВС РФ, если в рассмотрении указанных дел участвовал прокурор.

Прокурор является одним из субъектов, наделенных процессуальными правами и обязанностями, а также выступает гарантом защиты прав общества. В свете этих доводов следует ввести третью форму участия прокурора в гражданском судопроизводстве, которая

значительно расширит возможности и влияние прокурора в процессе принятия решения по делу.

Для того, чтобы прокурор возбудил судебное разбирательство, необходимо подать заявление после обращения к нему гражданина. В заявлении должно содержаться обоснование невозможности гражданина самостоятельно возбудить судебное разбирательство по уважительным причинам. Заявление должно содержать обоснование невозможности гражданина самостоятельно возбудить дело по указанным выше обоснованиям. Объяснение обоснования не требуется, если гражданин обращается с защитой социальных прав, свобод и законных интересов, которые нарушаются или оспариваются в сфере жизнедеятельности, определенной в статье. 45 ГПК РФ.

Если гражданин недоволен решением по гражданскому делу, он вправе подать в прокуратуру жалобу на не вступившее в законную силу решение суда только по тем категориям дел, по которым участие прокурора предусмотрено действующим федеральным законодательством.

Помимо уже сказанного, участие прокурора также отображается в Кодексе административного судопроизводства Российской Федерации (далее - КАС РФ).

Исходя из ст. 39 КАС РФ, в административном судопроизводстве, прокурор может участвовать в деле путем возбуждения административного производства в защиту прав, свобод и законных интересов граждан, неопределенного круга лиц или интересов Российской Федерации, субъектов Российской Федерации, муниципальных образований, а также иных в случаях, предусмотренных федеральными законами.

В данном случае наблюдается определенное сходство со ст. 45 Гражданского процессуального кодекса Российской Федерации, которая определяет характеристики прокурора как участника гражданского процесса.

Обе статьи предусматривают защиту прав, свобод и законных интересов граждан и неустановленного круга лиц, либо интересов Российской Федерации, ее субъектов и муниципальных образований, подлежащих защите прокурором.

В КАС РФ существует указание на другие случаи, предусмотренные ФЗ. В нашей стране возможность вмешательства прокурора в защиту интересов граждан предусмотрена только при определенных обстоятельствах. Так, согласно ч. 1 ст. 39 КАС РФ прокурор обращается в суд с административным иском в интересах гражданина, когда этот гражданин по состоянию здоровья, возрасту, недееспособности и каким - либо другим уважительным причинам не может сам обратиться в суд [4].

КАС РФ также определяет прокурора как административного истца. Административным лицом является прежде всего лицо, от имени которого делается запрос, в том числе сам прокурор. Следует отметить, что в соответствии с КАС РФ прокурор обязан уведомить гражданина или его законного представителя об отказе в удовлетворении заявленного прокурором административного иска, поданного в интересах гражданина. Отметим, что в ГПК РФ этого не наблюдается. Помимо указанных, существует и другая форма участия прокурора в административном процессе. Она заключается в том, что прокурор вступает в процесс для принятия решения по административному спору. Однако, в отличие от ст. 45 ГПК РФ, в которой приведен закрытый перечень дел, в рассмотрении которых принимает участие прокурор, п. 7 ст. 39 КАС РФ содержит бланкетную норму, отсылающую к иным статьям Кодекса. Во многом нормы КАС РФ схожи с нормами ГПК РФ, но после

сравнения кодексов было замечено, что каждый из них, безусловно, имел некоторые недостатки.

Известно, что прокурор осуществляет надзорную и иные функции от имени Российской Федерации, которые считаются публичными.

В настоящее время прокурорский надзор продолжает оставаться самостоятельным правовым явлением, отличным от других видов контрольно - надзорной деятельности. Это единственный вид публичной деятельности, предполагающий правовую оценку соблюдения и исполнения законов максимально возможным кругом контролируемых лиц, в том числе подавляющим большинством государственных органов, учреждений и должностных лиц.

Законность как один из способов осуществления публичной власти – прокурорский надзор – означает обеспечение законности путем контроля за соблюдением, исполнением и применением законности, при обеспечении уважения прав и свобод человека и гражданина органами и учреждениями.

Основным методом осуществления прокурорского надзора является слежение, которое включает в себя выявление (отслеживание и выявление) и реагирование на выявленные нарушения. Ответной мерой является восстановление нарушенного правопорядка, что требует устранения негативных последствий и восстановления нарушенных общественных отношений в их прежнем правомерном статусе.

Постановка задачи вместе с определением цели (субъекта) невозможна без определения границ прокурорского надзора. Обычно считается, что это границы внутреннего разделения отрасли, а также внешнего разделения прокурорского надзора от других видов общей деятельности. В этой связи принято выделять общие и специальные пределы. В ст. 21 Закона о прокуратуре и выражаются:

1. запрет на вмешательство в оперативную деятельность органов надзора и лиц, осуществляемых поднадзорными органами и лицами;
2. запрет подменять в ходе надзора других государственных органов и учреждений;
3. требование проводить прокурорскую проверку только по полученной в органы прокуратуры информации о нарушениях законодательства.

По сути, эти общие пределы дают самостоятельность прокурорского надзора как отдельного правового явления, поскольку не позволяют ему слиться с управленческо - распорядительной и административно - контрольной деятельностью иных публичных органов и учреждений.

Рассмотрев формы участия прокурора в гражданском судопроизводстве, мы приходим к выводу о том, что прокурор является важным участником гражданского судопроизводства и его процессуальный статус обусловлен его положением. В деятельности прокурора можно выделить ряд особенностей, которые характерны только его полномочиям, которые направлены на защиту прав, свобод и интересов граждан, интересов неопределенного круга лиц, интересов Российской Федерации, субъектов РФ, муниципальных образований и обеспечение законности и правосудия по гражданским делам.

В настоящий момент ни одна из отраслей прокурорского надзора не может считаться определяющей, поскольку нет универсальных критериев их выделения, поэтому невозможно выстроить их иерархичную систему или определить принципы их взаимодействия. Это значит, что содержание прокурорского надзора в рамках одной

отрасли не может определять таковое в рамках другой. В этой связи правовое регулирование прокурорской деятельности в рамках конкретных отраслей должно носить полностью самостоятельный характер, т.е. предмет, пределы и правовые средства надзора должны в каждом случае определяться исчерпывающим способом отдельно применительно к каждой отрасли прокурорского надзора.

Список использованной литературы:

1. "Гражданский процессуальный кодекс Российской Федерации" от 14.11.2002 N 138 - ФЗ (ред. от 14.07.2022) // Собрание Законодательства РФ. — 2002. — № 46. — Ст. 4532.
2. Концепция единого Гражданского процессуального кодекса Российской Федерации (одобрена решением Комитета по гражданскому, уголовному, арбитражному и процессуальному законодательству ГД. ФС РФ от 08.12.2014 № 124 (1)). URL: <http://base.consultant.ru> (дата обращения 04.09. 2022).
3. Бахарева О.А., Николайченко О.В.,Цепкова Т.М. Заключение. прокурора в гражданском судопроизводстве: правовая сущность и юридическое значение // Universum: экономика и юриспруденция. – 2015. – №4. – С. 6.
4. Кодекс административного судопроизводства Российской Федерации от 08.03.2015 № 21 - ФЗ (ред. от 27.12.2018) // Российская газета, 11 марта 2015 года, № 6620.

© Матросова Е.А. 2022

УДК 347.132.6

Солдаткин А.Ю.

студент

НОЧУ ВО «Московский финансово - промышленный университет «Синергия»
г. Алушта, Россия

УСЛОВИЯ ДЕЙСТВИТЕЛЬНОСТИ СДЕЛОК

Аннотация

Работа посвящена вопросам общей части гражданского права, связанными с общими требованиями к сделкам, которые можно обозначить как условия их действительности. Рассматриваются причины, по которым сделки могут быть признаны недействительными, а также последствия признания сделок недействительными.

Ключевые слова

Обязательства, оспоримая сделка, ничтожная сделка, действительность сделок, форма сделки.

Одним из институтов гражданского права, к которому часто приходится обращаться в повседневной жизни, является сделка: ни одна сфера экономических отношений не обходится без них. Понятие сделка фиксируется ст. 153 ГК РФ, устанавливающей, что «сделками признаются действия граждан и юридических лиц, направленные на установление, изменение или прекращение гражданских прав и обязанностей».

Из данного определения следуют наиболее общие признаки сделок: осознанный характер их совершения, осознание лицом, их совершающим, существенных условий сделки, направленность сделки на достижение определённой экономической цели. Лицо, совершающее сделку, должно быть сделкоспособным: это один из элементов гражданско - правовой дееспособности. Для граждан это означает, например, необходимость достижения определённого возраста: лица младше 6 лет не могут самостоятельно заключать сделки, лица в возрасте от 6 до 14 лет могут заключать лишь мелкие бытовые сделки, распоряжаться «карманными деньгами» и безвозмездно получать от сделок выгоду, а после достижения 14 - летнего возраста сделкоспособность значительно расширяется.

Помимо изложенных требований, можно отметить и другие условия, которым должна соответствовать действительная сделка. В частности, сделка не должна противоречить закону по своему содержанию, она должна быть совершена в установленной законом для данного вида сделок форме, она должна быть конкретной по своему результату, и этот результат должен соответствовать внутренней воле лица, совершающего сделку. Только действительная сделка может считаться юридическим фактом, на основании которого устанавливаются права и обязанности [1].

Соответствие содержания сделки закону означает, что её содержание (предмет, условия, цель) не противоречат нормам закона и не противоречат основам общественной нравственности. В частности, предмет сделки должен находиться в законном гражданском обороте. Кроме того, цель сделки должна иметь экономическое содержание. Недействительными являются, например, сделки, которые не имеют такого содержания и направлены исключительно на уменьшение суммы уплачиваемых налогов, то есть сделки, единственной целью которых является сокращение налоговой базы, получение права на налоговые вычеты и льготы.

Для большинства сделок в качестве основной выступает письменная форма. Лишь некоторые сделки в виде исключения могут заключаться в устной форме, такие как достаточно мелкие сделки между физическими лицами. При этом письменный документ, оформляющий сделку, может быть достаточно простым: это может быть кассовый чек или билетная квитанция. Однако для некоторых сделок установлены более жёсткие требования к форме, вплоть до нотариального удостоверения сделки.

Для ряда сделок недостаточно даже самого факта совершения их в надлежащей форме. Они считаются заключёнными только после дополнительной проверки, осуществляемой уполномоченным органам. Например, отдельные сделки с недвижимостью считаются порождающими права и обязанности только при условии их государственной регистрации. В ГК РФ содержатся специальные указания относительно видов сделок с недвижимостью, которые подлежат такой регистрации: это ипотека, купля - продажа жилых помещений, передача предприятия и т.п. [2]

Правовым последствием нарушения требований к сделкам является их недействительность. Она закрепляется гражданским законодательством в двух формах: ничтожность и оспоримость [3]. В частности, например, ничтожной признаётся сделка, совершённая психически больным или малолетним. Ничтожная сделка является недействительной сама по себе, для признания её таковой не требуется судебного решения. Оспоримая же сделка может быть признана недействительной по решению суда. Тем не менее, гражданско - правовое регулирование в этой сфере содержит ряд спорных

положений. Например, ряд ничтожных сделок могут быть признаны судом действительными: например, упомянутые выше сделки психически больных и малолетних могут быть признаны действительными при условии, что они совершены к выгоде данных лиц.

Разъяснения судебной практики указывают, что общим требованием для признания сделки ничтожной является не просто несоответствие её требованиям закона или иного нормативного акта, а возникающее вследствие этого нарушение публичных интересов или посягательство на права третьих лиц. В то же время это не исключает возможности того, что в силу прямого указания закона такая сделка будет признана не ничтожной, а оспоримой [4].

Можно сделать вывод о том, что далеко не все вопросы, касающиеся действительности сделок, являются в полной мере урегулированными гражданским законодательством. Остаются пробелы и противоречия между нормами. Это является существенным недостатком гражданского законодательства, поскольку вопросы действительности сделок в судебной статистике занимают существенную долю от общего числа споров, связанных с договорными отношениями.

Ввиду этого требуется теоретическое осмысление и рассмотрение вопросов, связанных с недействительностью и незаключённостью сделок, разработка предложений по совершенствованию законодательства и устранению противоречий в судебной практике.

Список использованной литературы

1. Балачевская О.Н., Петрова А.А. Понятие, виды и форма сделок. условия их недействительности // Вестник науки. 2020. №5 (26).
2. Идрышева С. К. Форма сделки и государственная регистрация прав на недвижимое имущество // Вестник Института законодательства и правовой информации Республики Казахстан. 2019. №4 (58).
3. Зегонов М.А. Недействительные сделки: проблемы правоприменения института недействительности сделки // Вестник магистратуры. 2018. №5 - 1 (80).
4. Анчугина В.В., Самитов Э.О. Понятие и виды недействительных сделок // Colloquium - journal. 2021. №12 (99).

© Солдаткин А.Ю., 2022

УДК 343.242

Шпилев В.А.

студент

НОЧУ ВО «Московский финансово - промышленный университет «Синергия»
г. Алушта, Россия

ПРОБЛЕМЫ НАЗНАЧЕНИЯ НАКАЗАНИЯ НЕСОВЕРШЕННОЛЕТНИМ

Аннотация

Статья рассматривает проблемные вопросы, связанные с наказанием несовершеннолетних. Рассматриваются особенности уголовной ответственности

несовершеннолетних, видов наказания, применяемых к несовершеннолетним. Отмечается чрезмерное применение лишения свободы.

Ключевые слова

Уголовная политика, ювенальная юстиция, личность несовершеннолетнего, исправление несовершеннолетних.

В уголовном праве России вопросы ответственности несовершеннолетних выделены в отдельный раздел Уголовного кодекса РФ. Такое значительное внимание к ним в уголовном законодательстве определяется тем, что в их отношении действует особая ювенальная уголовная политика. Как и уголовная политика в целом, она представляет собой комплекс мер, направленных на борьбу с преступностью несовершеннолетних, однако дополнительно она учитывает нормы международного права, касающиеся наказания несовершеннолетних, которые устанавливают, что к несовершеннолетним, совершившим преступления, должны применяться воспитательные меры, и лишь при их недостаточности — карательные. Кроме того, российская уголовная политика в отношении несовершеннолетних предусматривает применение восстановительного правосудия, а также принятие мер к ресоциализации несовершеннолетних [1].

Как указывается в ст. 87 УК РФ, к несовершеннолетним относятся лица, которые подлежат уголовной ответственности (то есть им должно исполниться как минимум 14 лет), но не достигшие 18 - летнего возраста. Особенности данных лиц является социальная незрелость их личности. Хотя в этом возрасте уже формируются достаточные представления об устройстве общества, позволяющие говорить об осознании общественной опасности содеянного, всё же полностью правильно оценивать свои поступки несовершеннолетние ещё не могут. Кроме того, особенностью несовершеннолетних, определяющей необходимость применения к ним особых мер уголовно - правового воздействия, является неустойчивость и изменчивость личности, которая ещё не в полной мере способна к регуляции собственных эмоций и поведения, но из - за этих же особенностей намного легче поддаётся исправительному воздействию, чем сформировавшаяся личность взрослого преступника.

Как правило, несовершеннолетние совершают преступные деяния вследствие недостатков в воспитании, на которые накладывается неблагоприятное стечение жизненных обстоятельств. Совершение преступления в этом возрасте неизбежно сказывается на дальнейшем формировании личности. Если на несовершеннолетнего преступника не будет оказано своевременное исправительное воздействие, вероятным является формирование устойчивой антисоциальной ориентации его личности [2].

Ввиду этого, наказание несовершеннолетних, помимо общих целей восстановления социальной справедливости, предупреждения преступлений и исправления осуждённых должно служить цели их ресоциализации. При этом, как указывается в международных актах, по возможности следует избегать прерывания контактов несовершеннолетнего с нормальной социальной средой. Это определяет приоритет воспитательных мер и видов наказания, не связанных с реальной изоляцией от общества [3].

Перечень видов наказания, применяемых к несовершеннолетним, является сокращённым и не включает виды наказаний, которые не могут применяться к несовершеннолетним в силу их статуса, либо являющихся чрезмерно жестокими для данной категории лиц. К

несовершеннолетним может применяться штраф, который может взыскиваться как с самих несовершеннолетних, так и с их законных представителей (с их согласия). Кроме того, для лишения свободы устанавливаются сокращённые максимальные пределы, а при совершении тяжкого или особо тяжкого преступления нижний предел санкции сокращается наполовину.

Можно сделать вывод, что российский законодатель в этой сфере следует международным рекомендациям, которые требуют гуманного отношения к несовершеннолетним и приоритетного применения не связанных с лишением свободы мер. Наказание в виде лишения свободы может назначаться только при невозможности исправления несовершеннолетнего без изоляции от общества.

В то же время судебная практика не так последовательна в реализации международных принципов назначения наказания несовершеннолетним. Фактически, из всех предусмотренных для несовершеннолетних видов наказания реально массово применяется только лишение свободы (как реальное, так и условное). Применяются также обязательные работы и штраф, хотя и существенно реже. Исправительные работы и лишение права заниматься определённой деятельностью не применяются вообще [4]. При этом, как представляется, условное лишение свободы в отношении несовершеннолетних имеет меньший исправительный потенциал, чем формально менее строгие, но направленные на интеграцию несовершеннолетнего в общую систему трудовых отношений исправительные и обязательные работы.

Несомненно, лишение свободы должно сохраняться в отношении несовершеннолетних, особенно тех, которые плохо поддаются перевоспитанию и совершают тяжкие и особо тяжкие преступления. Однако для таких несовершеннолетних оно должно носить преимущественно реальный характер.

Если же исправление несовершеннолетнего суд считает возможным без реального исполнения лишения свободы, то установление испытательного срока само по себе не может считаться достаточным исправительным воздействием. Оно, несомненно, имеет некоторый превентивный потенциал, на который прежде всего и обращается внимание судами, но слабо достигает других целей наказания. Представляется необходимой реформа наказаний в отношении несовершеннолетних, позволяющая сочетать условное лишение свободы с применением исправительных мер, прежде всего трудового характера.

Список использованной литературы

1. Чеверс С.П. Особенности назначения наказания несовершеннолетним // Международный журнал гуманитарных и естественных наук. 2022. №3 - 1.
2. Линевич Я.В. Особенности правового регулирования назначения наказания несовершеннолетним лицам // Закон и право. 2022. №4.
3. Кунц Е.В. Общие начала и принципы назначения уголовных наказаний несовершеннолетним правонарушителям // Oeconomia et Jus. 2021. №4.
4. Орехова Д.Т. Назначение наказания несовершеннолетним: обзор судебной практики // Вестник науки. 2022. №6 (51).

© Шпилев В.А., 2022

ПРЕДВАРИТЕЛЬНЫЙ ДОГОВОР В ГРАЖДАНСКОМ ПРАВЕ

Аннотация

В статье рассматривается конструкция предварительного договора, с учётом изменений, внесённых в гражданское законодательство в ходе реформы 2015 года. Рассматриваются проблемы применения законодательства, разъяснения верховного суда, делается вывод об организационной роли предварительного договора.

Ключевые слова

Обязательственное право, договорные связи, сделки, организационный договор, опцион.

Не так давно, в 2015 году, состоялась масштабная реформа норм, регулирующих обязательственные правоотношения, в Гражданском кодексе РФ. В дополнение к ранее существовавшей в законодательстве конструкции предварительного договора были регламентированы такие особые договорные конструкции, как опцион на заключение договора, рамочный договор и т.п. Это позволило некоторым юристам утверждать, что данные конструкции способны полностью заменить предварительный договор, который постепенно утрачивает свою практическую полезность [1]. Однако законодатель вряд ли согласен с этой точкой зрения, поскольку нормы о предварительном договоре также были затронуты реформой и изложены в обновлённой редакции, что говорит о намерении не отказываться от них.

Как указано в п. 1 ст. 429, сущность предварительного договора выражается в том, что после его заключения стороны обязуются в будущем заключить основной договор, предусматривающий передачу имущества, выполнение работ или оказание услуг, существенные условия которого определяются предварительным договором. То есть, исходя из самого смысла понятия «предварительный договор», предполагается, что он будет предшествовать другому, основному договору. В то же время, нельзя не отметить, что несмотря на наличие между предварительным и основным договором определённой связи, всё же нельзя говорить о том, что они являются частью одной и той же сделки. Каждый из них требует собственного волеизъявления, так что их следует отнести к самостоятельным сделкам.

Однако взаимозависимость основного и предварительного договора является очевидной: без основного договора заключение предварительного утрачивает смысл. В этом смысле его можно рассматривать как определённую стадию процесса заключения основного договора.

Правоведами, которые поддерживают такую трактовку, выделяются следующие этапы заключения договора: преддоговорной, на котором стороны ведут переговоры, оферта, изучение оферты стороной договора, акцепт [2]. В этой схеме предварительный договор может рассматриваться как одна из составляющих преддоговорной стадии. Такая трактовка

поддерживается Высшим арбитражным судом РФ, который устанавливает, что «использование юридической конструкции предварительного договора передачи имущества (в частности, аренды) имеет своей целью юридически связать стороны еще до того, как у контрагента появится право на необходимую для исполнения вещь, с тем чтобы в установленный им срок восполнить отсутствие условия, необходимого для заключения основного договора» (Постановление Президиума ВАС РФ от 14.07.2009 № 402 / 09 по делу № А41 - К1 - 13707 / 07).

Типичной причиной использования данной конструкции является отсутствие необходимых для того, чтобы основной договор стал выгодным, условий в экономике или правовой системе. В частности, достаточно часто встречаются ситуации, когда предварительный договор заключается в период волатильности валютных курсов, либо когда на совершение определённых операций требуется получение разрешения со стороны государственных органов, которое находится в процессе оформления [3]. В такой ситуации стороны просто не могут заключить основной договор, даже включив в него те или иные отлагательные условия.

Однако наличие таких обстоятельств не означает, что у сторон не должно быть достаточно чёткого представления о том, какой именно договор и по поводу чего они хотят заключить [4]. Обязательным является включение в предварительных договор указаний на предмет основного договора, а также на те условия, по которым сторонам ещё предстоит прийти к соглашению. Однако, как разъясняет Верховный Суд РФ в Постановлении Пленума Верховного Суда РФ от 25.12.2018 № 49 «О некоторых вопросах применения общих положений Гражданского кодекса Российской Федерации о заключении и толковании договора», не требуется указания в предварительном договоре всех существенных условий основного договора. Например, если речь идёт об аренде здания, обязательным является указание предмета договора (самого здания), но размер арендной платы может быть установлен при заключении договора, а при наличии разногласий установлен решением суда.

Это можно рассматривать как подтверждение того, что заключение предварительного договора следует рассматривать как составляющую преддоговорной стадии процесса заключения основного соглашения. В целом оно будет считаться этапом цельного процесса, направленного на возникновение прав и обязанностей, в установлении которых заинтересованы стороны. При этом основной договор может ссылаться на предварительный договор в отношении условий, ранее согласованных сторонами.

Также можно отметить, что предварительный договор не имеет внешних эффектов. Это позволяет отнести его не к имущественным, а к организационным договорам, которые не порождают экономических последствий в виде перехода благ от одного лица к другому, но обеспечивают установление связей между участниками будущего обмена благами.

Предварительный договор непосредственно не порождает правоотношений по поводу конкретного предмета. Он создаёт лишь права и обязанности, связанные с будущим заключением договора, имеющего имущественное содержание. Его основное правовое последствие — порождение состояния связанности сторон, которые в будущем должны действовать в общих интересах по заключению основного соглашения.

Это даёт основание сделать вывод о том, что предварительный договор является видом более общей конструкции соглашения о совместной деятельности, которая может

охватывать все варианты соглашений между сторонами, стремящимися достичь общих целей, и отличается от обычного обязательства тем, что стороны имеют не противопоставленные друг другу права и обязанности, а согласованные. Такой общей целью в предварительном договоре является формирование условий основного договора.

Список использованной литературы

1. Ахмедова З.А., Аскерова М.Р. К вопросу о правовой природе предварительного договора // Закон и право. 2022. №8.
2. Ракимова Т.К. Предварительный договор в российском гражданском праве // Проблемы науки. 2020. №5 (53).
3. Брудков К.О. Особенности предварительного договора в гражданском праве // Academy. 2020. №2 (53).
4. Жмаева Е. С. Предварительный договор: проблемы определения и толкования // Актуальные проблемы российского права. 2020. №5 (114).

© Шпилев В.А., 2022



ПЕДАГОГИЧЕСКИЕ НАУКИ

ЭФФЕКТИВНОСТЬ САМООБУЧЕНИЯ В ИЗУЧЕНИИ ИНОСТРАННОГО ЯЗЫКА

Аннотация. В статье описаны аспекты самообучения и того, как оно может удовлетворить современные потребности студентов, а также его эффективность с учетом плюсов, в которых оно может заключаться, особенно в высшем образовании.

Ключевые слова: контроль, мотивация, самостоятельность, автономность, оценивание, пути развития, актуальные проблемы, успех.

На протяжении веков традиционный способ обучения считался контролируемым и осуществляемым учителем, направляющим и манипулирующим классом и учениками. Считается, что учитель должен контролировать и поддерживать в процессе обучения, потому что он намного опытнее и знает, как правильно проводить урок.

Самостоятельное обучение уже несколько лет является популярным. Это очень важная область, где потребности и запросы в отношении обучения могут различаться у учащихся, что делает этот вопрос более непредсказуемым, и его следует решать более глубоко. Учащиеся, обладающие способностью учиться самостоятельно, могут рассматриваться как самостоятельные учащиеся. Что еще более важно, в современном мире, где информация становится более доступной через все новые источники по всему миру.

Существуют некоторые особенности успешного самообучения и самообразования.

Мотивация. Несомненно, что суть достижения успеха при любых обстоятельствах полностью связана с этим принципом. Независимо от того, насколько сложной может быть задача, самостоятельные учащиеся должны попытаться преодолеть и поддерживать свою мотивацию на высоком уровне.

Гибкость. Учащиеся, решившие полагаться на себя, не должны отказываться от попыток достичь стадии, когда их умственное сознание обретает уверенность. Поэтому очень важно иметь пылливый ум, чья способность воспринимать новую информацию находится на пике.

Самоопределение. Учащиеся должны всегда следовать своим путем, и, не уставая от постоянного изучения. У них самих должна быть этика, которая может преодолеть любой трудный барьер, с которым могут столкнуться.

Управление временем. Совершенно необходимо скорректировать учебные часы в соответствии с планом, который должен быть разработан одинаково и реалистично. Самостоятельные учащиеся нуждаются в более строгой концентрации на регулировании баланса между зоной комфорта жизни и сосредоточенным временем, которое они проводят во время учебы.

Уверенность. Безусловно, это важный ключ к успеху, который может проложить путь к тому, чтобы стать более сдержанным человеком в жизни. Соответственно, может показаться, что это связано с развитием языка, даже в большей степени, если рассматривать аспекты языка. Приоритеты, которым нужно следовать и выполнять их шаг за шагом, по-видимому, имеют сильное влияние и сходство в самоуправляемом обучении, а также в том, чтобы быть уверенным в себе.

Роль компьютера и интернета в процессе самообразования заключается в замещении и обогащении определенных видов деятельности, выполняемых участником процесса. В

настоящее время студенты могут легко получить доступ к бесплатным образовательным материалам и ресурсам.

Основные различия между обучением под руководством учителя и самостоятельным обучением заключаются в следующем. Прежде всего, при традиционном обучении все процессы строго контролируются учителем, и учащиеся должны подчиняться правилам, установленным учреждениями на протяжении всего учебного процесса. Таким образом, ученики пассивно следуют за учителем и не решаются взять на себя ответственность. В то время, как при выборе самообучения можно выделить следующие факторы: осознание цели и ее достижения, сильная воля к реализации своих решений и самоконтроль в сочетании с самокритикой.

Возникает много вопросов по поводу самостоятельного обучения, когда дело доходит до оценки, потому что даже в классе с учителем, всегда есть сомнение, сделано ли это правильно или нет. Традиционно учитель играет большую роль в оценке, проводя весь процесс и решая исход урока. С другой стороны, когда учащиеся пытаются вывести правила и уточнить информацию самостоятельно, эта самостоятельность может проложить путь к замечательному процессу обучения, который был бы уникальным для них самих.

Таким образом, самостоятельное изучение языка — это уникальный опыт, который становится более эффективным, когда учащиеся независимы и обретают веру в себя. Хотя формальное образование по-прежнему популярно в глобальном масштабе, обучение, более чем когда-либо, нуждается в самостоятельных и ответственных учениках с растущей силой технологических разработок, формирующих современный мир.

СПИСОК ИСПОЛЬЗОВАННОЙ ЛИТЕРАТУРЫ

1. Андреев, В.И. Педагогика: учеб. курс для творческого саморазвития / В.И.Андреев. – Казань, 2003.
2. Калошина, И.Н. Предпосылки нового подхода к самообразованию: Модернизация образования: проблемы и перспективы. Часть 1. - Оренбург, 2002.
3. Юдакова, С. В. Профессионально - педагогическое самообразование. Учебное пособие. Владимир: ВГУ, 2010 – 131 с.

© А.Г. Бекетт, 2022

УДК 374

Висенте М. С.

студент магистратуры
ОГУ имени И. С. Тургенева
г. Орел, РФ

ИННОВАЦИОННОЕ РАЗВИТИЕ СФЕРЫ ДОПОЛНИТЕЛЬНОГО ОБРАЗОВАНИЯ ДЕТЕЙ В РЕГИОНЕ (на примере Орловской области)

Аннотация

Статья носит обзорно - аналитический характер. Автор анализирует нормативные документы, использует информационно - аналитические материалы, основанные на

результатах статистических обследований, связанных с инновационным развитием сферы дополнительного образования детей, приводит статистические данные по региону.

Ключевые слова

дополнительное образование детей, инновационное развитие сферы

Vicente M. S.
master's student
OSU named after I. S. Turgenev
Oryol, Russia

**INNOVATIVE DEVELOPMENT OF THE SPHERE OF ADDITIONAL
EDUCATION OF CHILDREN IN THE REGION
(on the example of the Oryol region)**

Abstract

The article is of a review and analytical nature. The author analyzes normative documents, uses information and analytical materials based on the results of statistical surveys related to the innovative development of the field of additional education of children, provides statistical data for the region.

Keywords

additional education of children, innovative development of the sphere

К 2030 году в России полностью обновится система дополнительного образования детей, будут созданы необходимые условия для самореализации и развития молодых талантов. Это предусмотрено Концепцией развития дополнительного образования (далее — Концепция), которую утвердил Председатель Правительства Михаил Мишустин [3]. Концепция реализуется в два этапа: 2022 — 2024 годы и 2025 — 2030 годы. Первоочередной задачей является распространение целевой модели развития дополнительного образования по всей стране.

Инновации предполагают: переход на персонафицированное финансирование — выдачу специальных сертификатов, по которым ребенок может посещать кружки и секции бесплатно; создание новых учебных мест и обновление инфраструктуры системы дополнительного образования — провести капитальный ремонт или реконструкцию зданий, закупить новое оборудование, внедрить цифровые сервисы и современный контент; создание и развитие сети технологических кружков, где будут готовить будущих ученых и инженеров, открытие новых школьных музеев, театров, спортивных клубов и медиацентров; разработка новых туристических маршрутов, во время которых школьники смогут познакомиться с историей, культурой и традициями своего региона.

Особое внимание в Концепции уделено вовлечению в систему дополнительного образования детей с инвалидностью. В образовательных организациях ведется работа по созданию всех необходимых условий. К образовательному процессу планируется активно привлекать молодых специалистов, в том числе для обучения детей в сельской местности.

К 1 сентября 2019 года Министерство просвещения России утвердило «...целевую модель развития региональных систем дополнительного образования, которой отведена

важная роль в повышении доступности качественного дополнительного образования детей...» [5]. Флагманом инноваций в дополнительном образовании детей является проект «Успех каждого ребенка», главная задача которого «...формирование эффективной системы выявления, поддержки и развития способностей и талантов у детей и молодежи, направленной на самоопределение и профессиональную ориентацию всех обучающихся...» [4].

Вектор инновационного развития сферы дополнительного образования детей в Орловской области обозначен в государственной программе Орловской области «Образование в Орловской области» от 16 сентября 2019 года N 526 [6].

Характеристиками инновационной региональной системы дополнительного образования являются: доступность, качество и эффективность. Достижение заданных показателей развития системы возможно при программном подходе к управлению сферой дополнительного образования.

В целях достижения результатов региональных проектов, (в том числе «Успех каждого ребенка») в Орловской области:

— утвержден перечень пилотных образовательных организаций Орловской области по внедрению целевой модели наставничества [7];

— внедряется методология (целевой модели) наставничества обучающихся для организаций, осуществляющих образовательную деятельность по общеобразовательным, дополнительным общеобразовательным и программам среднего профессионального образования Орловской области, в том числе с применением лучших практик обмена опытом между обучающимися [8].

Эксперты отмечают, что «...реализация проекта «Успех каждого ребенка» уже дает осязаемые результаты. Появление в Орловской области таких учреждений дополнительного образования, как «Кванториум» и региональный центр выявления, поддержки и развития способностей и талантов у детей и молодежи «Созвездие Орла», стали значимым событием в жизни школьников. Особенно отраднo, что федеральный проект «Успех каждого ребенка» доступен не только для жителей областного центра. Множество сельских и районных школ получили возможность стать «Точками роста» для своих обучающихся...» [3].

Рассматривая региональную систему дополнительного образования детей, необходимо учитывать, что в силу своей специфики каждый регион, опираясь на свои традиции, возможности и потребности конкретного общества, строит свою региональную систему на основе соответствующих нормативных и программно-стратегических документов с учетом направлений социально-экономического развития субъекта РФ [1, с. 133].

В 2022 году в рамках проекта на базе 39 образовательных организаций Орловской области создано 1227 мест дополнительного образования детей технической, туристско-краеведческой, художественной, социально-педагогической, естественнонаучной, физкультурно-спортивной направленности.

Основные показатели регионального проекта «Успех каждого ребенка»:

— охват детей деятельностью региональных центров выявления, поддержки и развития способностей и талантов у детей и молодежи, технопарков «Кванториум» и центров «IT-куб» — 14,56 %;

— доля обучающихся по образовательным программам основного и среднего общего образования, охваченных мероприятиями, направленными на раннюю профессиональную ориентацию, в том числе в рамках программы «Билет в будущее» — 30 %;

— доля детей в возрасте от 5 до 18 лет, охваченных дополнительным образованием — 75,1 %;

— количество субъектов РФ, выдающих сертификаты дополнительного образования в рамках системы персонифицированного финансирования дополнительного образования детей — 75,1 % (статистические данные, размещенные на портале Орловской области).

Подводя итоги, следует отметить, что комплексный подход к государственной политике в сфере дополнительного образования дает о себе знать, начиная от законодательной базы и заканчивая инновационными программами. Государство стремится создать систему дополнительного образования детей, объединяющую общеобразовательные школы, учреждения дополнительного, среднего специального и высшего образования с привлечением негосударственного сектора.

Список использованной литературы:

1. Андреева, Е. Б. Модель региональной системы персонифицированного дополнительного образования детей / Е. Б. Андреева, Е. Е. Сартакова // Научно-педагогическое обозрение. Pedagogical Review. 2020. — № 4 (32). — С. 131–138.

2. Итоги реализации федерального проекта «Успех каждого ребенка» нацпроекта «Образование» в Орловской области // Экспертный клуб (официальный сайт). — URL: <https://expert-club.online/news/itogi-realizatsii-federalnogo-proekta-uspek-kazhdogo-rebenka-natsproekta-obrazovanie-v-orlovskoy-oblasti>

3. Концепция развития дополнительного образования детей до 2030 года (утв. распоряжением Правительства РФ от 31 марта 2022 г. N 678 - р) // Электронный фонд правовой и нормативно-технической документации. — URL: <https://docs.cntd.ru/document/350163313>

4. Национальный проект «Образование»: паспорт нацпроекта от 24 декабря 2018 года N 16 // Электронный фонд правовой и нормативно-технической документации. — URL: <https://docs.cntd.ru/document/552189837>

5. Паспорт федерального проекта «Успех каждого ребенка» (приложение к протоколу заседания проектного комитета по национальному проекту «Образование» от 07 декабря 2018 г. N 3). — URL: <https://minobraz.kamgov.ru/files/5cd23aec8896f6.26726373.pdf>

6. Постановление правительства Орловской области от 16 сентября 2019 года N 526 «Об утверждении государственной программы Орловской области «Образование в Орловской области» // Электронный фонд правовых и нормативно-технических документов. — URL: <https://docs.cntd.ru/document/561539142>

7. Приказ департамента образования Орловской области от 5 июня 2020 N 722 «Об утверждении перечня пилотных образовательных организаций Орловской области по внедрению целевой модели наставничества» // Институт развития образования. — URL: <http://оирп.рф/regionalnye-innovacionnye-ploshhadki/uspek-kazhdogo-rebenka>

8. Приказ департамента образования Орловской области от 2 апреля 2020 N 488 «О внедрении методологии (целевой модели) наставничества обучающихся для организаций осуществляющих образовательную деятельность по общеобразовательным, дополнительным общеобразовательным и программам среднего профессионального образования, в том числе с применением лучших практик обмена опытом между обучающимися в Орловской области» // Институт развития образования. — Режим доступа: <http://оирп.рф/regionalnye-innovacionnye-ploshhadki/uspek-kazhdogo-rebenka>

© Висенте М. С. 2022

Воронин Д. И.

кандидат педагогических наук, доцент
Балтийский федеральный университет имени И. Канта,
г. Калининград, РФ

Ковачев Д.А., соискатель

Балтийский федеральный университет имени И. Канта,
г. Калининград, РФ

МЕТОДОЛОГИЧЕСКАЯ ОСНОВА ТЕХНОЛОГИИ ФОРМИРОВАНИЯ КОМПЕТЕНТНОСТИ МЕДИАЦИИ РУКОВОДИТЕЛЯ СПОРТИВНОЙ ОРГАНИЗАЦИИ

Аннотация

Медиация позволяет руководителю спортивной организации эффективно взаимодействовать с профессиональной средой в рамках управления конфликтами, что гарантирует реализацию целей и задач организации по достижении высоких спортивных свершений. Формирование компетентности медиации у руководителя предполагает прохождения им курсов повышения квалификации по соответствующей программе дополнительного образования. Статья раскрывает методологическую основу технологии, которая позволит сформировать у руководителя соответствующие требования, умения и навыки.

Ключевые слова

Конфликтология, медиация, руководитель спортивной организации, компетентность медиации, методология

Voronin D.I.

Candidate of Pedagogical Sciences, Associate Professor,
Immanuel Kant Baltic Federal University,
Kaliningrad, Russia

Kovachev D. A., Postgraduate,

Immanuel Kant Baltic Federal University,
Kaliningrad, Russia

METHODOLOGICAL BASIS OF MEDIATION COMPETENCE FORMATION TECHNOLOGY HEAD OF A SPORTS ORGANIZATION

Annotation

Mediation allows the head of a sports organization to effectively interact with the professional environment within the framework of conflict management, which guarantees the implementation of the goals and objectives of the organization upon achieving high sporting achievements. The formation of the mediation competence of the head involves the completion of advanced training courses according to the appropriate program of additional education. The article reveals the methodological basis of the technology, which will allow the manager to form the appropriate requirements, skills and abilities.

Keywords

Conflictology, mediation, head of a sports organization, mediation competence, methodology

Прежде чем перейти непосредственно к разработке технологии формирования компетентности медиации руководителя спортивной организации, необходимо определить её методологические основы в качестве обоснования.

В связи с неоднозначным пониманием технологии в педагогике, считаем необходимым обозначить нашу точку зрения. Под педагогической (образовательной) технологией, вслед за Г.К. Селевко, мы будем понимать «систему функционирования всех компонентов педагогического процесса, построенную на научной основе, запрограммированную во времени и в пространстве и приводящую к намеченным результатам» [1, С. 38]. При этом жесткость алгоритма может быть различной, она зависит как от целей технологии, так и от условий её реализации. Технология представляет собой систему взаимосвязанных элементов: целевого, содержательного, процессуального и диагностического. Целевой компонент рассматривается как системообразующий. Обращение к педагогической технологии как способу формирования компетентности медиации, обусловлено следующими обстоятельствами.

Во - первых, технология позволяет на практике реализовать системный подход к процессу обучения, обеспечивает его целостность, так как она представляет собой систему закономерно взаимосвязанных компонентов.

Во - вторых, одним из важных свойств технологии является гарантированное достижение поставленных целей. Это становится возможно, потому как взаимосвязи компонентов технологии не случайны, а детерминированы объективными закономерностями [2]. Опора на представленные в данном параграфе методологические основы технологии формирования компетентности медиации позволит обеспечить гарантированность достижения целей нашей технологии.

Сущностные характеристики разрабатываемой технологии будут определяться следующими общими методологическими требованиями к технологиям [1]:

- системность;
- комплексность;
- целостность;
- научность;
- структурированность;
- иерархичность;
- логичность;
- алгоритмичность;
- преемственность;
- вариативность;
- процессуальность.

Исходя из вышеизложенного, разработка технологии формирования компетентности медиации руководителя спортивной организации включает определение её концептуальной основы, целевого компонента, выбор адекватных целям педагогических средств формирования заданных свойств и качеств, создание комплекса диагностических средств, определение условий эффективности технологии.

Определение концептуальной основы формирования компетентности медиации руководителя спортивной организации предполагает выбор оптимальных методологических подходов к разработке и осуществлению обозначенного образовательного процесса.

В качестве методологической основы разработки технологии нами выбраны следующие методологические подходы: компетентностный, личностно - ориентированный, аксиологический, конфликтно - средовой, ситуационный и задачный.

Перечисленные подходы определяют общую методологическую основу технологии формирования компетентности медиации руководителя организации спорта. На практике они реализуются через систему принципов. Система принципов включает:

- принцип учета логики развития конфликтов и управления ими;
- принцип моделирования практики урегулирования конфликтов способом медиации в различных организационных структурах организации (совет тренеров, дисциплинарная комиссия, конфликтная комиссия и т.п.);
- принцип активности обучающихся.

Таким образом, методологическая основа технологии формирования компетентности медиации включает в себя: общие методологические требования к технологии (системность, научность, структурированность, процессуальность), систему подходов (компетентностный, личностно - ориентированный, аксиологический, конфликтно - средовой, ситуационный и задачный) и реализующих их принципов (учета логики развития конфликтов и управления ими; моделирования практики урегулирования конфликтов способом медиации в различных организационных структурах организации (совет тренеров, дисциплинарная комиссия, конфликтная комиссия и т.п.); активности обучающихся).

Список использованной литературы:

1. Селевко Г.К. Энциклопедия образовательных технологий. В 2 - х т. Т. 1. – М.: Народное образование, 2005. – 556 с.
2. Сериков В.В. Развитие личности в образовательном процессе. – М., «Логос» 2012г., - 448 с.

© Воронин Д.И., Ковачев Д.А., 2022

УДК 373.3

Е.Р. Галимов

Студент 3 курса ЮУрГГПУ
г. Челябинск

Н.А. Колбин

Студент 3 курса ЮУрГГПУ

С.А. Дюкина

Студентка 1 курса ЮУрГГПУ

А.Н. Кузнецова

Студентка 1 курса ЮУрГГПУ

Научный руководитель: старший преподаватель кафедры
Теории и методики физической культуры и спорта ЮУрГГПУ
Г.М. Шакамалов

ОСОБЕННОСТИ И УСЛОВИЯ НРАВСТВЕННОГО ВОСПИТАНИЯ МЛАДШИХ ШКОЛЬНИКОВ

Аннотация. Авторами в данной статье рассматривается важная проблема, которая касается нравственного воспитания младших школьников. В статье описано, что необходимо учесть для воспитания нравственных чувств у младших школьников, а также описаны 3 уровня норм нравственного поведения. Авторы рассмотрели и доказали, что

нравственное воспитание младших школьников играет важную роль в обществе, так как на основе ее формируется гармоничная личность. Также ребенку важно понимать, что такое добро и зло, что такое честь и бесчестье.

Ключевые слова: младший школьник, нравственное воспитание, игровая деятельность, нравственное поведение, мораль, нормы.

Актуальность данного исследования обусловлена изменением запросов государства и общества к воспитанию нравственных чувств у младших школьников. Это связано с тем, что на сегодняшний момент воспитание нравственных чувств детей является важным аспектом в процессе формирования гармоничной личности.

Специалисты считают, что в различных возрастных периодах есть множество различных особенностей для воспитания нравственности. Каждый возрастной период по - своему соотносится с различными формами освоения знаний. Для того чтобы распланировать свое будущее в процессе образования, необходимо подумать о своих возможностях и знаниях в определенной области. На сегодняшний момент воспитание нравственных чувств детей является важным аспектом в процессе формирования гармоничной личности [2, с. 94].

В процессе размышления над проблемами воспитания нравственных чувств у младших школьников нужно учесть их возраст и психологические особенности, такие как [1, с. 76]:

1. Игровая деятельность. В процессе игровой деятельности младший школьник развивается самостоятельно, по своему желанию, изучая нормы поведения. В процессе игры младших школьников необходимо учитывать правила игры. Младшие школьники резко реагируют на раздражители и сразу же начинают отвечать своим обидчикам. Обычно детям приходится подчиняться мнению коллектива, а если ребенок этого не делает, то тогда с ним не захотят продолжать общение. В таких ситуациях ребенку приходится слушать довольно большое количество негативно влияющих слов, которые затрагивают самооценку ребенка. Таким образом, младший школьник начинает надеяться на других, встречает уроки справедливости, честности.

2. Дети не могут вести одну и ту же работу в течение продолжительного времени. Многие психологи утверждают, что дети 6 - 8 лет не способны сконцентрировать свое внимание на одном объекте больше чем 8 минут, потому что они начинают обращать внимание на различные вещи, которые притягивают их внимания. Исходя из этого, педагогам нужно изменять деятельность ребят в процессе учебной работы.

3. Отсутствует понимание морали из - за нехватки опыта. Учитывая возрастные особенности детей и их период, можно разделить нормы нравственного поведения на 3 уровня, такие как:

Дети до 5 лет могут изучить малый уровень различных правил поведения, которые вытекают в процессе запретов или отрицаний со стороны родителей. То есть родители могут говорить следующие фразы: говори тише, не кричи, не влезай в разговор, подними мусор и выкини его в мусорное ведро и множество другого. Если же дети научились выполнять эти родительские правила, то общество таких ребят считает воспитанными.

В возрасте 10 - 11 лет необходимо, чтобы ребенок мог понимать общество людей, которые его окружают, а также, чтобы их местонахождение рядом с ним его не беспокоило, и ему было бы приятно, что они здесь находятся.

В возрасте 14 - 15 лет идет третий уровень, на котором ребенок понимает, что нужно помогать обществу.

4. Обычно возникают противопоставления между знаниями и методом их воплощений. Это связано с правилами этикета и общения с другими людьми. Например, когда идет разговор о поездке в театр, кино или в музей, обычно говорят, как необходимо

себя вести в общественном месте, на что дети могут ответить следующее: вчера Паша столкнулся с педагогом, когда бежал по рекреации.

Бывают ситуации, когда ребенок знает моральные нормы и правила поведения в общественных местах, но при этом ведет себя отвратительно. Данные ситуации случаются тогда, когда дети не соответствуют этические правила с их индивидуальным поведением.

5. Существует большая разница использования вежливого общения в процессе разговора с взрослыми людьми и в общении со своими сверстниками.

Как же мы будем справляться с данными особенностями? Педагог новатор В. А. Сухомлинский считал, что в процессе практической деятельности по воспитанию нравственных чувств коллектив преподавателей видит первой задачей воспитание общих норм нравственности. Начиная с младшего периода, когда дети еще могут измениться с помощью эмоционального воздействия, мы применяем по отношению к ребятам общие нравственные нормы, а также используем азбуку морали для их обучения. Благодаря азбуке морали, ребята изучают добро и зло, понимают, что такое честь и бесчестие.

Самой главной задачей, которое общество поставило перед современным образованием, является задача воспитания активной, интеллектуальной и творческой личности.

Таким образом исходя из вышеизложенного можно сделать вывод, что в процессе воспитания нравственных чувств у младших школьников нужно учесть их возраст и психологические особенности. Так как на основе их идет формирование гармоничной личности и выполняется задача воспитания активной, интеллектуальной и творческой личности. В. А. Сухомлинский же для воспитания нравственности использовал азбуку морали.

Список используемой литературы

1. Дробницкий, О. Г. Проблемы нравственности / О. Г. Дробницкий. – М.: Просвещение, 1977. – 98 с.
2. Болдырев, Н. И. Нравственное воспитание школьников / Н. И. Болдырев. – М.: Просвещение, 1979. – 194 с.

© Е. Р. Галимов, Н. А. Колбин, С. А. Дюкина, А. Н. Кузнецова 2022

УДК 37

Ефимова О. Н.

воспитатель МБДОУ д / с № 64,
г. Белгород, РФ

Шаповалова И.П.

воспитатель МБДОУ д / с № 64,
г. Белгород, РФ

Савченко В.В.

воспитатель МБДОУ д / с № 64,
г. Белгород, РФ

«ПЕСОЧНАЯ ТЕРАПИЯ – МЕТОД ПСИХОЛОГИЧЕСКОЙ ПОМОЩИ РЕБЕНКУ»

Аннотация.

Песочная терапия — это метод, который направлен на сохранение и укрепление психологического здоровья ребенка. Занятия и игры с песком развивают внимание, память,

восприятие, мышление, речь, а также воображение и фантазию, творческое мышление, развивают социально - коммуникативные навыки, воспитывают уверенность в себе.

Ключевые слова.

Песочная терапия, рисование песком, тактильные ощущения, мелкая моторика.

Многие из нас, наверное, слышали о песочной терапии, но не все знают, что собой представляет этот метод. Песок отличный природный материал, он способен принимать различную форму, хорошо пропускает воду, обладает сыпучестью,

Почти все дети любят играть с песком. Из песка ребенок строит, тоннели, замки, лепит различные фигуры, может нарисовать на песке разные предметы, а может просто перебирать его руками. Дети увлекаются игрой, и тем самым бессознательно принимают участие в песочной терапии. На первый взгляд, кажется, это обычное занятие, но оно способно не только отвлечь ребенка от его проблем, страхов и тем самым повлиять на психологическое состояние ребенка, помочь ему с саморазвитием. Игры с песком дают возможность ребенку выплеснуть свой негативный заряд, плохое настроение, а взамен получить положительные эмоции. Доказано, что постоянные занятия песочной терапией помогают ребенку поверить в себя, избавиться от нежелательных переживаний и воспоминаний, стать более спокойным и самостоятельным. А также удивительные игры с песком помогают в развитии пространственного воображения, обучает логическому мышлению, развивает внимание и мелкую моторику рук.

Очень хорошо упражнения с **песком** проводить с детьми у кого есть ограниченные возможности здоровья – ОВЗ, задержка психического развития – ЗПР, общее недоразвитие речи – ОНР.

Детей, с этими проблемами, объединяет трудности с самоконтролем, неустойчивость эмоциональных проявлений, вспышки агрессии, неумение находить общий язык со сверстниками, повышенная тревожность, грубое поведение с другими, резкая и частая смена настроения.

Существует два основных вида игры с песком:

1. Рисование песком.

Этот вид способствует расслаблению ребенка. Ребенок включает свою фантазию изображая на песке разные образы: животных, людей, транспорт, природу и т.д. Это помогает развивать мышление, речь, творческие способности, воображение.

2. Игры в песочнице.

Играя в песочнице, ребенок может самостоятельно придумать сюжет, проиграть его, тем самым выразить свои эмоции. Для этого используют фигурки людей, конструктор, животных, машинки и т.д.

Есть большое количество игр и упражнений песочной терапии.

Эти игры покажутся на первый взгляд примитивными. Но они положительно влияют на психику **детей**, на развитии речи, памяти и внимания ребенка. Проводить песочную терапию можно в детской песочнице, на пляже, а также

можно сделать мини песочницу своими руками и поставить ее дома, добавить можно подсветку.

Для примера, **несколько** интересных игр и упражнений песочной терапии:

1. «Песочный дождик» - ребенок вначале медленно сыплет песок из своего кулачка в песочницу, а затем быстро. Можно сыпать на свою ладошку или взрослого.

2. «Загадочные следы» - ребенок может оставить на песке собственные отпечатки ладошек, а может схематично нарисовать следы лап животных.

3. «Жучки - паучки бегают» - имитируя движение насекомых, ребенок двигает всеми пальцами, (можно погрузить полностью руки в песок, и встретиться руками под песком друг с другом - "жучки здороваются").

4. Рисование. Ребенку предлагают с помощью палочки, или пальчиков нарисовать на песке буквы, цифры, различные геометрические фигуры. А также может изображать целые картины.

5. «Волшебное исчезновение» - ребенок рассматривает предметы (5 - 6), а затем закрывает глаза. Взрослый, в это время, прячет в песок несколько фигурок. Ребенок должен отгадать, какие фигурки исчезли. Затем ищет их в песке. и проверяет правильность ответа.

6. «Животный мир» – ребенку предлагают называть животное, а затем написать на песке, а еще можно разыграть всей семьей сюжетно - ролевую игру.

7. «Узор для мамы» - для этого можно использовать мелкие цветные камушки, ракушки, фасоль ребенок последовательно выкладывает предметы на песке, получая при этом каждый раз новый узор.

Итак, песочная терапия – это не только игра, но еще и метод психологической помощи ребенку.

Список использованной литературы:

1. Грабенко Т.М. Чудеса на песке. Песочная игротерапия. Методическое пособие для педагогов, психологов и родителей / Т.М. Грабенко, Зинкевич Т.Д. Евстигнеева. - Санкт - Петербург: Питер, 2013. - 128с.

2. Грабенко Т.М. Игры с песком, или песочная терапия / Т.М. Грабенко // Дошкольная педагогика. – 2004. – №5.

3. Сакович Н.А. Технология игры в песок. Игры на мосту. – СПб.: Речь, 2006. – 176 с.

4. Хоменко И.Н. Коррекционно - диагностический комплекс «Песочная магия» / И.Н. Хоменко. – СПб.: ИМАТОН, 2009. – 44 с.

© Ефимова О.Н., Шаповалова И.П., Савченко В.В. 2022

УДК - 37

ИЛЬИНСКАЯ Е. Н.

МБДОУ Д / С №59 ВОСПИТАТЕЛЬ

Г. БЕЛГОРОД, РФ

ФЕОФАНОВА Т. И.

МБДОУ Д / С №59 ВОСПИТАТЕЛЬ

Г. БЕЛГОРОД, РФ

МОВЧАН Н. В.

МБДОУ Д / С №59 ВОСПИТАТЕЛЬ

Г. БЕЛГОРОД, РФ

ОСОБЕННОСТИ ОБЩЕНИЯ ДЕТЕЙ В ПОДГОТОВИТЕЛЬНОЙ К ШКОЛЕ ГРУППЕ

Общение играет важную роль в развитии ребенка. В процессе общения со взрослыми ребенок получает большую часть знаний об окружающем мире и узнает новое, а также получает внимание и заботу. Желание найти общий язык со сверстниками и завести друзей обычно проявляется у детей примерно в 3 - летнем возрасте. Совместные игры приносят

дошкольникам массу положительных эмоций, дают возможность проявить свою индивидуальность, научиться сотрудничать. Если ребенок с трудом идет на контакт, родители должны поддержать его и помочь ему научиться общаться со сверстниками.

Современные дети, несмотря на то, что растут в очень информационно насыщенном пространстве, часто испытывают недостаток подлинного и живого общения с самыми близкими людьми – родителями и другими членами семьи. К сожалению, это часто приводит к серьезным трудностям в эмоциональном и личностном развитии ребенка [6].

Общение со сверстниками и взрослыми сильно отличается. Когда взрослый более сильно воспринимается ребенком как учитель, судья, общение со сверстниками происходит на равных. Оно более эмоционально и насыщено. Нормы общения между детьми менее жесткие, поэтому дети чувствуют себя раскованно. Детям, может быть трудно общаться со сверстниками. В основном это связано с их поведением. Агрессивные, гиперактивные или, наоборот, замкнутые дети часто сталкиваются с тем, что сверстники их не принимают.

В подготовительной группе дошкольник нуждается в особой форме общения, которую специалисты называют ситуативно - личностной. На этом этапе ребенок начинает интересоваться социальной структурой человеческого мира. Взрослый становится интересен как человек, как человек со своим характером, со своей историей. Дети стремятся понять мир отношений между взрослыми, что они делают, когда идут на работу, как они общаются друг с другом в других ситуациях, почему они ведут себя так, а не иначе [1].

Также ребенку важно выйти на общность мнений и оценок с самыми близкими взрослыми, он хочет получить одобрение взрослого. Поэтому дошкольники подготовительной группы являются наиболее благоприятными для нравственного воспитания ребенка, для объяснения, что такое хорошо, а что такое плохо и почему.

Другими темами, интересующими ребенка в этом возрасте, являются прошлое, настоящее и будущее по отношению к самому себе и по отношению к близким взрослым. Он любит рассказывать, каким он был, когда был маленьким, глядя на свои фотографии, когда он был младенцем или трехлетним ребенком. Еще он любит мечтать о будущем: каким он будет, когда вырастет, какая у него будет семья, на ком он женится, сколько у него будет детей, где он будет жить. Эти доводы тоже имеют значение: таким образом он пытается «прочувствовать» взрослый мир и лучше понять его.

Общение дошкольников со сверстниками необходимо для гармоничного роста, укрепления своего «Я», формирования своей точки зрения. Если дошкольник будет общаться только со взрослыми, у него не будет возможности совершенствоваться и познавать мир.

Развитие лидерских качеств, смелости, добродушия может происходить только на уровне партнерских отношений. Играя без взрослых, ребята могут придумывать новые правила, появляется возможность проявлять инициативу и поддерживать друг друга в той или иной ситуации [2].

Конечно, большую роль играют возрастные особенности детского взаимодействия, но роль родителей в конфликтной ситуации заключается в том, чтобы направить игру в нужное русло. Каждый родитель, заботящийся о будущем своего ребенка, оценивает поведение своего сына или дочери. Корректирует (при необходимости) и старается привить в человеке сильные, волевые, гуманные, нравственно устойчивые качества. Нормальное

общение в коллективе в дальнейшем зависит от общения дошкольников со сверстниками. Учить дошкольников адекватно реагировать на других на собственном примере [4].

Детские дружеские отношения формируются сами по себе, когда дети занимаются чем-то, что не только объединяет, но и очень интересно. Общий опыт и деятельность вызывают интерес. Дети видят в другом ребенке «похожего, любимого» человека. Например, для детей дошкольного возраста этим связывающим звеном может стать, к примеру, свободная игра. Чтобы игра получилась, необходимо предлагать определенные варианты, что - то придумывать, учиться соблюдать правила и решать различные конфликтные ситуации.

Способность дружить с другими людьми и даже заводить знакомства не является наследственной чертой. Это качество приобретается с опытом и, конечно же, с образованием. Безусловно, решающую роль в этом вопросе играют родители, ведь именно они помогают ребенку наладить контакт со сверстниками и найти с ними общий язык.

Список литературы:

1. Артемова, Б.Т. О характере взаимоотношений среди дошкольников. – М.: Мир, 2013. – 162 с.
2. Емельянова, М.Н. Подвижные игры как средство формирования самооценки // Ребенок в детском саду. – 2009. - № 4. – С. 29 - 33.
3. Иванова, Г.Е. Психологические особенности отношений ребенка дошкольного возраста в группе сверстников / Г.Е. Иванова. – М.: Альфа, 2014. - 76 с.
4. Развитие общения дошкольников со сверстниками / Под ред. Рузской А.Г. – М.: Проспект, 2014. – 163 с.
5. Рузская, А.Г. Особенности общения детей 2 - 7 лет с посторонним и близким взрослым: Общение и его влияние на развитие психики дошкольника / Под ред. М.И. Лисиной. – М.: Наука, 2014. – 174 с.
6. Щербакова, Е.И.: Формирование взаимоотношений детей в игре. – М.: Просвещение, 2014. – 80 с.

© Ильинская Е. Н., Феофанова Т. И., Мовчан Н. В., 2022

УДК 373.31.

Карасева А.Н.
учитель, МБОУ ДСОШ №3 с УИОП
г. Дмитров, РФ

ОСОБЕННОСТИ ИЗУЧЕНИЯ СКАЗКИ КАК ЖАНРА В НАЧАЛЬНЫХ КЛАССАХ

Аннотация

Начальные классы – необходимая ступень в формировании понимания жанров. Целесообразно начинать знакомить школьников с жанрами на примере сказок.

Ключевые слова

Жанр. Сказка. Обучение. Особенности. Игра.

Начальные классы являются наиболее важным звеном в системе обучения и воспитания, поскольку начальная школа закладывает основу для литературного и духовного развития школьников [1].

Одним из первых литературных произведений, с которыми встречается младший школьник, являются сказки, мир которых прекрасен и увлекателен.

«Сказка – это одно из видов повествовательной литературы, произведение в прозе или – реже – в стихах, в котором речь идёт о вымышленных событиях, иногда фантастического характера» [2].

Великий русский просветитель К.Д. Ушинский рассказывал о сказках с таким восхищением, что включил их в свою педагогическую систему. Причину успеха сказок у детей Ушинский увидел в том, что простота и непосредственность народного творчества соответствуют одним и тем же свойствам детской психологии [3].

По мнению В.А. Сухомлинского, сказка, игра, фантастика – животворный источник детского мышления. Пять, десять раз ребенок может повторить одну и ту же сказку, и каждый раз открывает в ней что – то новое. Ребенок прекрасно знает, что в мире нет ни Бабы Яги, ни Царевны – лягушки, ни Кощея Бессмертного. Но он воплощает добро и зло в этих образах и выражает свое личное отношение к добру и злу [4].

Большую роль сказки имеют в развитии речи учеников. Благодаря чтению они повышают свой активный запас слов, узнают новые формы предложений, образные выражения, изобразительные средства, синтаксический строй. Дети с радостью готовы пересказывать сюжет сказки, проникаться историями сказочных персонажей. Активно обсуждают сказки между собой.

В начальных классах школы, согласно программе, ученики практически только знакомятся с особенностями сказки как жанра фольклора. В сказке присутствуют две существенные черты: наличие вымысла и композиционное своеобразие: начало, повторы, окончание. Сказка обычно повторяет один главный эпизод. В этом случае в последний раз после повторяющегося эпизода, как правило, происходит контрастное событие и следует развязывание.

Повторения происходят чаще всего, потому что в сказке появляется все больше новых персонажей или вводятся новые детали. Конечно, каждая сказка имеет свою композиционную особенность. Таким образом, только исходя из вышеуказанной специфики композиции произведения, ученики не могут сделать вывод о том, перед ними сказка или нет. При обучении жанру работы важно учить детей учитывать все его особенности [2].

Чтобы максимально эффективно использовать сказку с целью воспитания детей, необходимо знать жанровые признаки сказки. Рассмотрим наиболее характерные из них.

Жанровые признаки сказки

1. Сказка необычна, с отчётливой идеей о торжестве добра над злом, правды над ложью, жизни над смертью.

2. Действия в сказке доведены до логического конца, «Открытый финал» не свойственен сюжету этого жанра.

3. Функции сказки в обществе: решение образовательной, развивающей и воспитательной задачи.

4. Сказка отражает действительность и события той исторической эпохи, когда она была зарождена. При этом конфликты, поднятые в сказках, актуальны и в наше время.

5. Непрямой перенос в сказочный сюжет реальных факторов.

6. Структура сюжета пронизана сказочным дидактизмом с резким противопоставлением положительного и отрицательного.

7. В сказках всегда торжествует нравственная и социальная правда.

8. Наличие и сохранение общефольклорных признаков: коллективность, устность бытования.

9. Вариация сказок путём постоянного пересказа. Главное – совпадение идеи, сюжета, мотивов. Это непрерывный творческий процесс, благодаря которому в каждую новую эпоху сказочный сюжет обновляется в зависимости от происходящих в реальности событий.

10. Отличительная форма построения сказки.

11. Главные герои – мифические персонажи и чудища, обездоленные люди.

Сказки конкретных писателей (литературные сказки) отличаются от народного творчества только тем, что у них есть автор и неизменный текст (ведь народные сказки передаются из уст в уста каждый раз по - новому, постоянно дополняя, изменяя и сокращая текст).

Однако, именно народный фольклор приоткрыл двери в удивительный сказочный мир ребят, хотя изначально, в древние времена, представлялся далеко не детским направлением, и уж тем более не давал возможности нравственного выбора, а, наоборот, диктовал всем шаблон идеала, которому все должны были соответствовать, а если этого не сделаешь – как говорили «погибель свою найдёшь». Но всё претерпевает изменения, и вот уже на основах и постулатах народной сказки, следуя её главным критериям и обычаям, по сей день создаются всё новые и новые сказочные сюжеты.

Учитывая вышесказанное, можно сформулировать первое условие работы со сказкой: прежде чем приступить к изучению литературного материала, младшим школьникам необходимо познакомиться с жанром сказки. Владение этим знанием облегчит восприятие сказки [3].

Таким образом, сказка и многообразие её вариативности и содержания играют огромную роль в формировании личности младшего школьника сразу по нескольким аспектам – социальным, культурным, познавательным, в зависимости от типа и группы классификации этого жанра.

Список использованной литературы:

1. Ахтырская Е. Н. Изучение фольклора в начальной школе / Е. Н. Ахтырская // Начальная школа. - 2016. - № 11. – С. 47 - 50.

2. Пропп В.Я. Русская сказка. Собрание трудов В. Я. Проппа. / под ред. Ю. С. Расказова. — М.: Лабиринт, 2000. — 416 с.

3. Ушинский К. Д. Русская школа / сост., предисл., коммент. В. О. Гусаковой / отв. ред. О. А. Платонов. — М.: Институт русской цивилизации, 2015 — 688 с.

4. Шахматова Н.А. Методика работы над текстом волшебной сказки в начальной школе // Современные проблемы в науке и образовании глазами молодых ученых: сборник научных статей. Петропавловск - Камчатский: КГУ, 2016. С. 157 - 161.

© А.Н. Карасева, 2022

Ломова О.С.,
к.т.н., доцент, преподаватель колледжа ОмГМУ
г. Омск, РФ
Зайцева Н.В.,
преподаватель колледжа ОмГМУ
г. Омск, РФ

КОМПЕТЕНТНОСТНЫЙ ПОДХОД В СИСТЕМЕ СРЕДНЕГО МЕДИЦИНСКОГО ОБРАЗОВАНИЯ ПРИ ИЗУЧЕНИИ ПРОФИЛЬНЫХ И ОБЩЕПРОФЕССИОНАЛЬНЫХ ДИСЦИПЛИН

Аннотация: В статье описан компетентностный подход при освоении профильных и общепрофессиональных дисциплин в системе среднего медицинского образования, показаны пути формирования профессиональных и личностных компетенций на основе интегративно - модульного обучения.

Ключевые слова: среднее медицинское образование, профильные и общепрофессиональные дисциплины, профессиональные и общекультурные компетенции, междисциплинарные связи, интегративно - модульное обучения.

В настоящее время при обучении студентов СПО большое внимание уделяется формированию компетенций, предусмотренных ФГОС. В рамках новых тенденций акцент ставится на результат образования как на способность человека действовать в различных проблемных ситуациях.

Сформировать высокие профессиональные и личностные компетенции и стать конкурентоспособными в профессиональной сфере будущим выпускникам позволяет компетентностный подход, опирающийся на интегративно - модульное обучение, предполагающий организацию учебного процесса, при котором информация разделяется на модули, раскрывающие в дальнейшем содержание всей учебной дисциплины [1].

С теорией развивающего обучения модульную технологию связывает поэтапное формирование умственных действий, а из психологии взят рефлексивный метод. Технология интегративно - модульного обучения имеет широкий диапазон внутреннего саморазвития, её применение приводит к росту компетентности и преподавателей, и обучающихся [2, 3].

Известно, что успешное освоение профильными и общепрофессиональными дисциплинами в медицинском колледже в дальнейшем позволяет выпускникам решать сложные профессиональные задачи на высоком уровне. Например, при освоении специальности «Медицинская оптика» важная роль отводится профильной дисциплине физика и общепрофессиональной дисциплине геометрическая оптика, которые приобрели большое значение с проникновением точного знания в медицину, с совершенствованием и усложнением оборудования, методов диагностики и лечения, точной оценки результатов исследования. Без глубокого понимания физических процессов в организме человека, знания молекулярных законов и принципов воздействия на человека внешних факторов

невозможно правильно назначить лечение, рекомендовать пациенту правила здорового образа жизни.

Геометрическая оптика и физика обладают рядом дидактических достоинств, позволяющих развивать у студентов логику, рациональность и системность мышления. В процессе изучения этих дисциплин формируются как профессиональные, так и многие общекультурные компетенции, которые необходимы в любом виде деятельности: способность анализировать и критически оценивать информацию, ставить цели, планировать свою деятельность, находить причинно - следственные связи, аргументировано и четко строить устную и письменную речь [4]. Таким образом, дисциплины являются необходимым компонентом медицинских знаний, но у студентов зачастую наблюдается к их изучению невысокая мотивация.

Чтобы повысить мотивацию студентов к изучению профильных и общепрофессиональных дисциплин целесообразно показать им на занятиях междисциплинарные связи. Например, связь физики и оптики с клиническими дисциплинами, позволяет студенту увидеть значение приобретенных знаний и сформировать общекультурные и профессиональные компетенции [5].

Содержание профильных и общепрофессиональных дисциплин позволяют встраивать новый учебный материал в контекст усвоенного, а использование методики интегративно - модульного обучения может способствовать постоянному раскрытию роли физического образования в медицинской практике. Так, каждый раздел геометрической оптики и физики состоит из тем, которые целесообразно проводить с опорой на современную медицинскую практику. Например, тема «Электрические колебания» рассматривается на примере изучения аппарата для УВЧ - терапии и может включать обоснование темы; краткую теорию методов внутреннего прогревания с помощью высокочастотных электрического и магнитного полей.

Студент должен знать тепловое и специфическое действие на организм человека электрического поля ВЧ и УВЧ; принцип действия аппарата для УВЧ - терапии. Обучающийся должен уметь исследовать воздействие переменного электрического поля на электролиты и диэлектрики; распределение поля, соблюдать правила техники безопасности [6]. Перечень вопросов для проверки исходного уровня знаний должен включать примеры диапазонов частот электрических колебаний, принятых в медицине; действие переменного электрического поля на ткани организма; понимание метода УВЧ - терапии.

Так, поэтапное формирование умственных действий и рефлексия будут способствовать самостоятельному применению физических знаний для раскрытия сути процессов, использованию их для добывания новых знаний и выполнению нестандартных задач.

Еще одной дисциплиной общепрофессионального цикла, требующей постоянного внимания к повышению мотивации студентов при её обучении является психология. Любая медицинская деятельность отличается многоаспектностью и характеризуется состоянием постоянной психологической готовности, эмоциональной вовлеченности в проблемы окружающих, предполагающих межличностное взаимодействие. Решение ситуационных задач, применение ролевых игр, тренингов на практических занятиях по психологии и психологии общения развивают творческую активность обучающихся, помогая закрепить навыки бесконфликтного общения, основанного на механизмах восприятия и познания людьми друг друга.

Интегративно - модульное обучение с применением приемов аттракции, каузальной атрибуции, эмпатийного слушания способствуют построению мотивационных ступеней к овладению общими профессиональными компетенциями: самостоятельно определять задачи профессионального и личностного развития, заниматься самообразованием. Также легко встраивается в компетентностный подход обучения дисциплина профессионального цикла «Методика исследовательской работы».

Входной, рубежный и итоговый контроль учебных достижений позволят судить о результативности процесса обучения и при необходимости вносить изменения для совершенствования содержания рабочих программ. Анализ успеваемости студентов покажет уровень и качество знаний, умений и развитие их личности.

Список использованной литературы:

1. Бартош О.Н., Мещерякова М.А. Компетентностный подход к разработке ФГОССПО по специальности «Лечебное дело» // *Almatater: Вестник высшей школы.* – 2017 – № 2. – С. 18–23.
2. Зимняя И.А. Ключевые компетенции - новая парадигма результата образования // *Высшее образование сегодня.* – 2013. – № 5. – С. 34–42.
3. Блохин Н. В. Технология модульного открытого обучения в системе модернизации образования / Н. В. Блохин // *Психологическое сопровождение процессов модернизации образования и профессионализации кадров: Материалы международного симпозиума. Часть 1.* – 2002. – С. 24 - 25.
4. Куклин В.Ж., Наводнов В.Г. О сравнении педагогических технологий // *Высшее образование в России.* – 2009. – № 1. – С. 165–172.
5. Боциева Н.И. Повышение качества знаний по физике // *Вестник университета.* – М.: Государст. университет управления, 2007.– № 8. – С. 24–27.
6. Буздова Л.К. Обследования органов зрения в практикуме по оптике // *Известия Кабардино - Балкарского НЦ РАН.* – 2008. – № 1. – С. 82 - 84.

© Ломова О.С., Зайцева Н.В., 2022 г.

УДК - 37

Мордвинцева А. М.

Магистрант 2 курса
биолого - химического факультета
ГГТУ (Россия, Московская область, г. Орехово - Зуево)
Научный руководитель:
Берсенева И. А. к.б.н., доцент
ГГТУ (Россия, Московская область, г. Орехово - Зуево)

МЕТОДИКА ПРИМЕНЕНИЯ ЭЛЕМЕНТОВ ФУНКЦИОНАЛЬНОЙ ГРАМОТНОСТИ В ОБУЧЕНИИ ШКОЛЬНИКОВ БИОЛОГИИ

Цель: Исследовать методику применения функциональной грамотности на уроках биологии в образовательном процессе.

Объектом исследования является элементы функциональной грамотности в общеобразовательной школе на уроках биологии.

Предмет исследования: методика и организация применения элементов функциональной грамотности в соответствии с ФГОС ОО и СОО в современной общеобразовательной школе.

Задачи исследования:

1. Проанализировать психолого - педагогическую и методическую литературу, рассмотреть теоретические аспекты функциональной грамотности.

2. Изучить характерные черты, виды и значение функциональной грамотности и применения ее элементов на уроках биологии в школе.

3. Рассмотреть методику применения элементов функциональной грамотности на уроках биологии в соответствии с ФГОС ОО и СОО.

4. Изучить особенности внедрения элементов функциональной грамотности у обучающихся по биологии в условиях ФГОС ОО и СОО.

В современном мире предъявляются очень высокие требования, к уровню образованности человека. Поэтому особенное внимание уделяется функциональной грамотности современного поколения учащихся, которые должны быть адаптированными к условиям жизни. Под понятием грамотности мы понимаем определенный уровень образованности, который позволяет использовать основные способы познавательной деятельности через восприятие и текстовую передачу информации.

Основными условиями формирования функциональной грамотности являются текущие результаты обучения и воспитания подрастающего поколения.

Но само понятие функциональной грамотности рассматривается в современной школе намного шире - это уровень образованности обучающихся, который может быть достигнут за время пребывания в учебном учреждении, и соответственно предполагает способность человека решать типовые и нетиповые жизненные задачи в различных системах деятельности.

Человек, который выступает в контакте с внешней средой, а также быстро умеет адаптироваться в ней и использовать все умения и навыки для решения максимально широкого спектра жизненных задач в сферах человеческой деятельности и социальных отношений, называется функциональной грамотностью.

Соответственно, личность, которая грамотно ориентируется в современном мире и действующая в соответствии с общественно принятыми ценностями, называется функционально грамотной личностью.

Ведь только степень подготовленности человека к выполнению сложных, возложенных на него или добровольно взятых задач способна определить истинный уровень функциональной грамотности человека.

Естественно - научная грамотность школьника, как вид функциональной грамотности – это способность человека занимать активную гражданскую позицию по вопросам, связанным с естественными науками, и готовностью интересоваться окружающим миром. Естественнонаучно грамотный человек стремится участвовать в аргументированном обсуждении проблем, относящихся к естественным наукам и технологиям, что требует от него следующих компетенций: умения научно объяснять явления, оценивать и планировать научные исследования, научно интерпретировать данные и приводить доказательства.

Одним из важнейших направлений при работе учителя биологии в рамках урока биологии в школе является развитие у обучающихся их познавательной сферы, а также функциональной грамотности исследовательских работ.

ФГОС по биологии ориентирован на обеспечение общеобразовательной и общекультурной подготовки учеников. Изучение биологии на углубленном и базовом уровне предполагает:

- подготовку к последующему профессиональному образованию;
- развитие индивидуальных способностей обучающихся путем, овладения основами биологии и методами изучения органического мира.
- применение полученных знаний для решения практических и учебно - исследовательских задач в измененной, нестандартной ситуации,
- умение систематизировать и обобщать полученные знания;
- овладение основами исследовательской деятельности биологической направленности и грамотного оформления полученных результатов;
- развитие способности моделировать некоторые объекты и процессы, происходящие в живой природе.
- Изучение предмета биологии позволяет формировать у обучающихся умение анализировать, прогнозировать и оценивать с позиции экологической безопасности последствия деятельности человека в окружающем нас мире.

На сегодняшний день образовательные учреждения все активнее предлагают многочисленные способы применения методов естественно – научного исследования и сбора информации о естественнонаучных явлениях:

- прогулки и экскурсии (экологического содержания);
- музейная педагогика (музеи природы);
- экологическая тропа как форма исследовательской деятельности с обучающимися;
- организация экспериментирования;
- игры природоведческого, экологического содержания;
- организация работы дошкольников с природным материалом;
- сбор и использование коллекций природного материала;
- экологические праздники;
- проектная деятельность.

Делая вывод исходя из обобщенных данных, можно сказать что основным показателем сформированности естественно - научной грамотности становится: умение работать с разными источниками биологической информации; способность выбирать целевые и смысловые установки в своих действиях и поступках по отношению к живой природе. Овладеть методами научного познания, используемыми при биологических исследованиях в процессе выполнения лабораторных работ и проектной деятельности в школе.

А так как мы особое внимание уделяем функциональной грамотности, то все знания обучающихся приобретаемые в ходе образовательного процесса помогут для решения широкого диапазона жизненных задач в различных сферах человеческой деятельности (математическая, естественнонаучная, читательская и многие другие).

© Мордвинцева А. М. 2022 г.

Сенченко С.С., МБУ «СШ «Обь», тренер,
Сангаджиева Е. В., МБУ «СШ «Обь», старший инструктор - методист,
Дарковский С. Н., МБУ «СШ «Обь», начальник спортивного отдела,
Воронков Д. Я., МБУ «СШ «Обь», тренер,
Научный руководитель: Артамошкин О. С.,
МБУ «СШ «Обь», заместитель директора по спортивной работе
г. Новосибирск, РФ

НАВЫК КАК ФУНДАМЕНТАЛЬНОЕ ПОНЯТИЕ СПОРТИВНОЙ ТЕОРИИ

Аннотация. Проведён анализ понятия «навык», как фундаментального понятия спортивной теории. Выявлена общая структура спортивного навыка и рассмотрена последовательность возникновения навыка в виде ряда последовательных процессов.

Ключевые слова: навык, классификация, биопедагогика.

Senchenko S.S., MBU "School "Ob", coach,
Sangadzhieva E.V., MBU "School "Ob", instructor - methodologist,
Darkovsky S. N., MBU "School "Ob", manager,
Voronkov D. Ya., MBU "School "Ob", coach,
Scientific adviser: Artamoshkin O. S.,
MBU "School "Ob", Deputy Director for Sports Work
Novosibirsk, RF

SKILL AS A FUNDAMENTAL CONCEPT OF SPORTS THEORY

Abstract. An analysis of the concept of “skill” was carried out as a fundamental concept of sports theory. The general structure of the sports skill was revealed and the sequence of skill in the form of a series of sequential processes was considered.

Keywords: skill, classification, biopedagogy.

Авторы А. И. Завьялова и Д. Г. Миндиашвили в работе «Биопедагогика, или спортивная тренировка» [2] сделали открытие фундаментального характера. В ходе изучения поведения организма в экстремальных условиях, обнаружилось, что при больших физических нагрузках, организм способен отыскивать новые резервы, наличие которых невозможно объяснить, исходя из принятой в науке теории сердечной деятельности. При дальнейших специальных исследованиях было выяснено, что господствующая теория работы сердца рассматривает процесс поверхностно, и что в действительности сердечная деятельность протекает более совершенно. Новое видение этого процесса вносит принципиальные изменения в теорию кровообращения и, таким образом, открывает дополнительные возможности, в том числе и в медицине.

Данное открытие получено на стыке двух наук – биологии и педагогики. Таким образом, возникла новая наука, получившая название – биопедагогика. Можно сказать, что эта наука представляет собой своего рода противоположность медицине. Медицина рассматривает

больного человека и восстанавливает его, поднимает его здоровье до нормального уровня. Биопедагогика рассматривает здорового человека, помещая его в особые, экстремальные условия, открывает в нем дополнительные возможности и резервы, которые в обычном состоянии остаются нераскрытыми. Резонно предположить, что скрытые резервы находятся не только в области сердца, но и в деятельности других органов нашего тела. Они тоже нуждаются в раскрытии и использовании. Кроме того, как справедливо отмечают авторы издания, скрытые резервы человека хранятся не только на биологическом уровне. Они могут быть открыты и на других уровнях – интеллектуальном, психологическом.

Биопедагогика возникла в спортивной среде, ради удовлетворения нужд спорта дает рекомендации спортивной подготовке. Вместе с тем, при дальнейшем развитии, она явно выходит за рамки только спортивной практики, становится научной основой физической культуры и культуры человека вообще. По существу, она становится наукой о формировании человека. Таким образом, спортивная наука не удерживается в заданных пределах, расширяется и постепенно превращается в науку о человеке.

Если бы ученые осознанно стали отыскивать фундаментальное понятие спортивной теории, то установили бы, что это понятие – «навык».

Понятие навыка в спортивной науке, конечно же, анализировалось. Но, поскольку не замечали его фундаментального значения, то и анализ этого понятия проводился недостаточно. Как обычно бывает с периферийными, второстепенными понятиями, на него обращали мало внимания. В результате, разные авторы противоречат друг другу, оставляют не рассмотренными важные моменты. Поэтому, бытующее в спортивной науке понятие о навыке подлежит дальнейшей научной обработке, устранению ошибочных толкований и освещению незамеченного.

Прежде всего, спортивная наука ничего не говорит о навыке вообще, навыке, как таковом. Чаще всего, она говорит только об одной их разновидностей – о двигательных навыках, ограничиваться этим нельзя, это искажает реальный образ спортсмена.

Н.Г. Озолин помещает рассмотрение навыка только в разделе «Техническая подготовка» [3, 161–167].

Б. А. Ашмарин [1] рассматривает навык, как промежуточное звено в развитии мастерства. Термин «навык» помещен в учебнике в следующем ряду: умение, навык, мастерство [1, 5].

Навыку присуще коренное свойство, наличие которого и позволяет определить, что данное явление – навык. Таким первым, очевидным, сразу же бросающимся в глаза свойством любого навыка является его автоматизм. То, что при отсутствии навыка выполнялось под контролем сознания, после его появления выполняется под контролем подсознания.

Таким образом, суть навыка, не в том, куда при его наличии мы направляем свое внимание – на общие условия, на отдельные движения, на результат, или еще куда - то. Мы можем направлять его по своему произволу куда угодно. Дело не в этом. Дело в том, что при выработке любого навыка появляется автоматизм, который позволяет освободить наше внимание от того, к чему оно было неотрывно приковано раньше. Благодаря этому, наше освободившееся внимание мы можем направить на что - то другое. Ценность навыка именно в этом.

Наряду с автоматизмом всем навыкам присущи и другие общие черты.

Первой такой чертой любого навыка следует назвать его воплощённость. При возникновении навыка, нечто, существующее вне человека, присущее другим людям, воспринимается самим человеком, затем присваивается им и, таким образом, становится и его личной сущностью.

Таким образом, только приобретением какого-то двигательного умения навык не заканчивается. Его воплощение выражается также в накоплении мышечной массы и соответствующем формировании тела. Существует такое выражение: «Тренировка рождает орган». Его весомость на практике доказана спортсменами.

Вторая общая черта любого навыка – всеохватность. Любой навык, воплощаясь, затрагивает не какие-то отдельные стороны нашего существа. Он проходит через все наше существо (восприятие, сознание, подсознание и тело).

Третья общая всем навыкам черта – системность. Всякий навык, каким бы простым он не представлялся на первый взгляд, на самом деле базируется на других, ранее возникших навыках. Таким образом, каждый навык представляет собой систему, состоящую из других навыков, являющихся его элементами, и в то же время он может входить в качестве отдельного элемента в вышестоящий навык.

Это свойство навыка используется на практике. При разучивании сложных упражнений они сначала усваиваются по отдельным элементам, а затем отрабатываются целиком.

Четвертая общая черта навыков – генетичность. Навык начинает свое развитие из едва заметного следа и постепенно разрастается в сложную систему.

Н. Г. Озолин [3] изображает возникновение навыка следующим образом: «...Сначала у спортсмена создается двигательное представление, затем делаются попытки его практического претворения, потом по мере повторения изучаемого приобретается умение, которое в дальнейшем превращается в двигательный навык» [3, с.158].

При овладении каким-либо навыком, происходящие в человеке процессы охватывают весь его состав, задевают все уровни его существа – восприятие, сознание и подсознание.

В соответствии с этим, возникновение навыка можно представить в виде следующего ряда:

1. Первая фаза усвоения человеком того, или иного конкретного навыка, заключается в следующем. К человеку извне поступает информация об этом навыке. Задача человека – усвоить эту информацию правильно. Здесь, таким образом, усваивается суть навыка и общепринятые правила его выполнения.

Данный процесс может быть более, или менее продолжительным, более, или менее многократным. Все зависит от объема и сложности передаваемой информации.

Самая существенная задача на этой фазе – избежать ошибок при передаче информации, сделать передаваемую информацию как можно более упорядоченной, последовательной и точной.

2. На второй фазе усвоения навыка осуществляется самостоятельное интеллектуальное усвоение полученной извне информации, ее всестороннее осмысливание. Здесь самая существенная задача – выявление и устранение ошибок и неточностей, допущенных при усвоении информации сознанием обучающегося человека. То есть, обнаруживается и устраняется различие между тем, что разъяснялось человеку, и тем, как он это понял.

Данная фаза усвоения навыка имеет важное практическое значение. Ведь если что - то упустить, если не придать значения какому - то отклонению от наиболее рационального выполнения усваиваемого действия, то впоследствии это отклонение закрепится в навыке. Устранить его отсюда будет уже значительно тяжелее. А, оставаясь, оно будет снижать эффективность приобретенного навыка.

3. Третья фаза усвоения навыка начинается с попыток выполнить предписанное действие. При этом обучающийся может допускать ошибки не потому, что ему неправильно разъяснили, и не потому, что он неправильно понял, и не потому, что его тело не развито в достаточной мере, чтобы справиться с поставленной задачей.

Возникающие ошибки преодолеваются повторением, в ходе которого обучающийся адаптируется к выполняемым действиям и приобретает необходимое психологическое равновесие. В отдельных случаях применяются специальные методы психологической подготовки.

Если на протяжении пяти тренировок действие выполняется без ошибок, то можно считать, что оно усвоено. То есть, приобретено умение [3].

4. После приобретения умения начинается четвертая фаза овладения навыком. Она заключается в приобретении автоматизма и развитии других качеств, которыми характеризуется развитый навык. К этой фазе относится также преодоление недостатков тела. То есть развития, в случае необходимости, отдельных групп мышц, что позволяет повысить качество выполнения приобретенного навыка.

Таковы, в общих чертах, фазы становления любого навыка. Как видим, они представляют собой лишь последовательное прохождение усваиваемого навыка через различные уровни сущности самого человека, начиная от информации и заканчивая изменениями в теле. Если эти фазы обозначить отдельными терминами, то получится следующий ряд: информация, сознание, подсознание, физическое действие. Именно в такой последовательности проходит процесс уже при первом выполнении разучиваемого действия. То есть так выглядит процесс становления навыка, если представить его в самой простой форме.

Любой навык, как отмечено выше, представляет собой сложную структуру, систему, состоящую из нижестоящих навыков. Соответственно, сложную структуру представляет, и каждая фаза становления навыка. Следовательно, и наше представление о каждой из этих фаз, наше знание и понимание их, тоже может развиваться, начав с простого вышеизложенного взгляда и, перерастать в более сложные системы.

Фаза логического осмысления навыка, выявления допущенных в понимании ошибок, тоже развивается в отдельный полноценный навык. В частности, она требует сбора информации о типичных ошибках в понимании, самостоятельного их осмысления, преодоления психологического барьера и развития привычки к этой деятельности. В ходе дальнейшего анализа, именно путем логического осмысления навыков накапливаются знания по тактико - технической подготовке.

Превращается в самостоятельный навык и фаза психологического усвоения навыка. Психологическим путем можно, в конечном счете, добиться тех же результатов, что и непосредственными тренировками. При мысленном повторении предполагаемых действий в организме возникают такие же, по сути, нервные связи, как и при реальных физических нагрузках. Эта способность достигать реального результата только за счет мысленного

повторения действий вытекает из способности каждого элемента навыка превращаться в самостоятельный полноценный навык, распространяющийся на все уровни нашего существа. В спорте это практически используется в форме идеомоторных упражнений, аутогенных тренировок, психологического тренинга. Они эффективны, а порой и незаменимы при разучивании сложных, а также содержащих элемент риска действий, нужны при отработке тактики, и вообще при усвоении самых разнообразных навыков.

Таким образом очевидно, что из каждого элемента навыка, из каждой его грани может развиваться новый навык.

Таблица 1. Характеристики навыка

Информация	Сознание	Подсознание	Навык
Автоматизм	Вариативность	Прочность	Подвижность
Сила	Быстрота	Выносливость	Ловкость
Физический навык	Тактико - технический	Психологический навык	Моральный навык

Если первый ряд таблицы 1 посвящен образованию навыка, то второй – самому навыку, его проявлению и развитию.

Термины, в которых выражается проявление свойств навыка, Н. Г. Озолин рассматривает в следующем порядке: осознанность, автоматизированность, прочность, подвижность и вариативность [3, с.162]. Ключом для определения правильной последовательности названных терминов является аналогия с первым рядом.

Автоматизм, как мы определили, есть первое, основное, существенное свойство, проявление которого свидетельствует о наличии навыка. Поэтому этот термин занимает первое место.

На втором месте расположена вариативность. Под вариативностью понимается способность сознательно определять и менять форму усвоенного навыка, выполнять его в разных вариантах. Прекрасное свойство навыка заключается в том, что хотя он и закреплён на подсознательном уровне и обладает автоматизмом, но в тоже время эластично и покорно управляется нашим сознанием

На третьем месте ставим термин «прочность». Под прочностью понимается наша способность сохранять и проявлять приобретенный навык. Понятно, что прочность навыка имеет пределы. На практике в каждом случае потери прочности навыка необходимо определять конкретную причину. Ведь в зависимости от причины потери прочности определяются способы ее восстановления.

Понятно, что прочность навыка не зависит от нашего сознания. Ее определяют процессы, проходящие на уровне подсознания. Поэтому данный термин поставлен в таблице на третьем месте, под термином «подсознание».

Под подвижностью навыка понимается его способность совершенствоваться, расти, расширять, по мере тренировок, свои качественные пределы. Подвижность, таким образом, является синтезом сознательного и подсознательного и оказывается венцом всего процесса. Поэтому логично термин «подвижность» поместить на четвертом месте, под термином «навык», который тоже венчает процесс образования навыка.

Таким образом, содержание и последовательность терминов второго ряда характеризуют качество и развитие самого навыка. Но навык, развиваясь, вместе с тем, оказывает свое влияние на состояние нашего организма в целом. При длительной тренировке навык ведет к соответствующему физическому совершенствованию. Растет физическая сила и

быстрота, повышается выносливость, улучшается ловкость. Это – четыре термина третьего ряда таблицы.

Порядок размещения терминов в третьем ряду определяется тем же способом, что и во втором. Быстрота управляется сознанием, связана с вариативностью и поэтому занимает второе место. Выносливость зависит от состояния подсознания и прочности навыка. Поэтому она поставлена на третьем месте. Сила, как основа физических качеств, занимает первое место, а ловкость, их вершина – четвертое.

Длительные тренировки оказывают влияние не только на физическое состояние человека. Они также вносят существенные изменения в структуру личности, меняют человека в целом. Отсюда четвертый ряд терминов.

Рассматривая становление навыка, мы видели, что при его проявлении затрагиваются все уровни нашего существа. Затрагивается восприятие, сознание, подсознание и тело. На основании этого процесса составлен первый ряд терминов таблицы. Длительные тренировки тоже оказывают глубокое влияние на эти уровни. То есть, изменяя облик личности, длительные тренировки изменяют физическое состояние человека, накладывают свой отпечаток на его интеллектуальную сферу, также, как на его психологию, и развивают морально - волевые качества. А так, как все это формируется в виде соответствующих навыков, то это дает ключ к классификации существующих навыков, к разделению их по видам.

Каждая ступень его становления при дальнейшем развитии может превращаться в самостоятельный навык, таким образом навыки в соответствии с названными в первом ряду терминами образуют следующую классификацию видов навыков: физический навык, интеллектуальный навык (техничко - тактический); психологический навык, морально - волевой навык.

Список использованной литературы:

1. Ашмарин Б.А. Теория и методики физического воспитания. М., 1990. – 288 с.
2. Завьялов А.И., Миндиашвили Д. Г. Биопедагогика, или спортивная тренировка. Красноярск, 1992. – 60 с.
3. Озолин Н. Г. Молодому коллеге. М., 1988. – 288 с.

(©) Сенченко С.С., Сангаджиева Е.В.,
Дарковский С.Н., Воронков Д.Я., Артамошкин О.С., 2022

УДК - 37

Сун Цзыця, аспирант
Институт музыки, театра и хореографии РГПУ им. А.И. Герцена
научный руководитель - доктор педагогических наук, профессор М.Д. Корноухов
г. Санкт - Петербург, РФ

ТЕХНИЧЕСКАЯ ПОДГОТОВКА МОЛОДЫХ ПИАНИСТОВ В МУЗЫКАЛЬНЫХ ШКОЛАХ КНР

Аннотация - в статье приводится краткий репертуарный перечень начального, промежуточного, продвинутого, высокого и художественного уровней технической подготовки молодых пианистов в учебных заведениях современного Китая. Подчеркивается, что этот процесс включает в себя изучение большого количества

музыкальных и технических задач. В то же время он выдвигает высокие требования к художественному воображению учащихся, дифференциации фактуры произведения и эмоциональному контролю в исполнительстве. И в целом – интонации и качеству звука.

Ключевые слова – детское музыкальное образование в Китае, фортепианный класс, техническая подготовка, репертуарный перечень.

Преподавание игры на фортепиано даже на начальном этапе - профессиональный и системный процесс. В базовой подготовке следует уделять особое внимание научным методам обучения. Что такое наука? Наука — это процесс поиска истины. В данном случае овладение правильным и эффективным методом игры. Этот процесс фортепианной технологии делится на начальный, промежуточный, продвинутый, высокий и художественный уровни. Кратко зафиксируем их ориентировочный репертуарный перечень.

Начальный этап фортепианного обучения может состоять из этюдов следующих композиторов: Черни ор.823, ор.139, ор. 750, ор. 777, ор. 17, ор. 599, первые десять из ор. 849; Лемуан ор.176, ор. 276; Бургмюллер ор. 100; этюды Кабалевского и Майкапара.

Промежуточный этап: Черни ор. 849, ор. 748, ор. 718, ор. 637, ор. 299, ор.335, ор.829; Лешгорн ор.66; Дювернье ор.120; Бургмюллер ор.109, ор.105; Хеллер ор. 46, ор. 45, ор. 47; этюды Бертини; Беренс ор.61.

Продвинутый этап: Черни ор.299 (вторая половина тома), ор. 740, ор. 753, ор. 553, ор. 245, ор. 792; этюды Крамера; Куллак ор. 48, Брамс (51 упражнение), Майкапар ор. 48.

Высокий уровень: Черни ор.740, ор. 365, ор.792b, ор.834, ор.779, ор.92 Токката; Мошковский соч.72; Кесслер ор.100, ор.20.

Художественный уровень: Шопен, Лист, Дебюсси, Рахманинов, Скрябин и произведения других авторов.

Отправной точкой начального обучения игре на фортепиано является понимание и знакомство учащегося с клавиатурой и это происходит достаточно быстро [2]. Следует отметить, что направленность технической подготовки на пяти уровнях обучения различна. Каждый этап должен обладать своими собственными базовыми навыками исполнительского совершенствования [3]. В частности, объединение старых тем и добавление новых должны применяться комплексно и своевременно организовываться. Тем не менее, на каждом уровне гаммы, арпеджио и аккорды являются основой всех технических упражнений.

Репертуар этюдов в базовом фортепианном образовании, конечно, основан на этюдах Черни, количество этюдов этого композитора очень велико. В настоящее время в КНР широко используются опусы №№ 599, 849, 299 и т.д. Но они являются лишь небольшой частью наследия Черни. Многие фортепианные педагоги думают, что хорошей практики этих этюдов достаточно, чтобы заложить основу исполнительских навыков пианиста, но это не так. Поэтому при составлении репертуара следует добавить этюды других композиторов разных эпох, а также современных китайских авторов [4].

Основная техническая подготовка на начальном этапе состоит в том, чтобы постоянно исправлять ошибки, одновременно устанавливая и формируя стереотипы правильного метода игры, а также активизируя слуховое восприятие. В дальнейшем этот процесс включает в себя изучение большого количества музыкальных и технических задач. В то же

время он выдвигает высокие требования к музыкальному воображению учащихся, различению тембров и эмоциональному контролю [1]. Все техники и методы игры в конечном итоге определяются требованиями к качеству звука.

Фортепиано может прекрасно выражать художественные эмоции, содержащиеся в музыкальных произведениях. Возможно, это ключевой стимул для исполнителя, пусть и самого юного, развивать свои исполнительские навыки. Это трудный и долгий путь, в котором необходимо терпение и выдержка. Поэтому преподавателю важно иметь представление об основных направлениях работы по техническому совершенствованию начинающих пианистов.

Список использованной литературы

1. Корноухов, М. Д. Нотный текст – горизонты познания. Монография. / М. Д. Корноухов. – Санкт - Петербург: Астерион, 2018. – 62 с.

2. Лю Цзиньтао. Изучение этюдов на начальном этапе обучения игре на фортепиано / Лю Цзиньтао. – Аньян, Популярная литература и искусство, 2009, № 6. С.133 - 134. (на китайском языке)

3. Мао Хуэйхуэй, Разговор об основах обучения игре на фортепиано / Мао Хуэйхуэй. - Шэньян, Художественное образование, 2011. № 3. С.85 - 86. (на китайском языке)

4. Шумилова, Е.Н. Смещение жанров или музыкальный коктейль: к вопросу о репертуарной политике в учебном процессе инструментального класса (материалы Международной научно - практической конференции. «XXIII Царскосельские чтения») / М.Д. Корноухов, Е.Н. Шумилова. - СПб., 2019. – С. 28 - 35.

© Сун Цзыцзя 2022

УДК 371

Францева Е.В.

преподаватель ОГАПОУ «Белгородский индустриальный колледж»
г. Белгород, РФ

Лебеденко А.В.

преподаватель ОГАПОУ «Белгородский индустриальный колледж»
г. Белгород, РФ

ВОПРОСЫ О НЕОБХОДИМОСТИ ПРИМЕНЕНИЯ МУЛЬТИМЕДИЙНЫХ ТЕХНОЛОГИЙ В ПРЕПОДАВАНИИ ИНОСТРАННОГО ЯЗЫКА

Аннотация

В статье рассмотрена роль мультимедийных технологий в преподавании английского языка. В современном мире идея изучения и преподавания английского языка в значительной степени изменилась, и это также изменило отношения между преподавателем и обучающимися.

Ключевые слова

Мультимедийные технологии, мотивация, языковая компетенция, лексический материал, развитие мышления.

За десять лет мы стали свидетелями революционных изменений в информационных технологиях, а также изменили способ работы различных ИТ - компаний. Этот стремительный рост технологий предложил лучший способ для изучения новой модели обучения.

На самом деле, технологии играют жизненно важную роль в английском языке и в его преподавании. Технология позволила преподавателям адаптироваться к различным занятиям в классе, тем самым улучшая или поощряя процесс изучения английского языка. Английский язык абсолютно необходим каждому образованному человеку.

Информационные технологии могут помочь в качестве реальной образовательной структуры, позволяющей обучающимся изучать английский язык совершенно по - другому. Иностранный язык продолжает развиваться как важный инструмент, помогающий преподавателям облегчить изучение английского языка. На этом раннем этапе этого столетия спектр технологий, доступных для использования в изучении и преподавании английского языка, стал очень разнообразным [2].

В этой статье будет рассмотрена необходимость информационных технологий в обучении английскому языку. Это дает преподавателям английского языка представление о стратегиях его эффективного использования с использованием простой методологии.

Анализ необходимости применения мультимедийных технологий в обучении английскому языку позволил выявить ряд преимуществ таких как:

1) способность развивать у обучающихся интерес к учебе

В настоящее время традиционные методы обучения и окружающая среда становятся менее эффективными, в то время как мультимедийные технологии, включающие аудио, визуальные анимационные эффекты дают быстрый доступ к информации. Кроме того, с такими характеристиками, как обилие информации и пересечение времени и пространства, мультимедийные технологии обеспечивают ощущение реальности и обеспечивают эффективность восприятия новой информации, что значительно повышает интерес и мотивацию обучающихся в учебе и их вовлечении в классную деятельность.

2) способность развивать коммуникативные способности обучающихся

Традиционное преподавание препятствует способности обучающихся понимать определенный язык, а также понимать структуру, значение и функции языка и делает обучающихся пассивными получателями знаний, поэтому трудно достичь цели общения. Такие занятия в классе, как групповое или предметное обсуждение, дебаты, также могут предоставить больше возможностей для общения между обучающимися и между преподавателем и обучающимся. Таким образом, преподавание с помощью мультимедийных технологий мотивирует обучающихся на позитивное мышление и коммуникативные навыки в социальной практике.

3) улучшения эффекта обучения

Мультимедийные занятия обогащают содержание преподавания и позволяют наилучшим образом использовать время занятий и коренным образом повышают эффективность занятий. Иногда студентам трудно поддерживать разговорную речь, так как в подгруппах преобладает большое количество обучающихся [1; с. 109].

Использование мультимедийных звуковых инструментов материализует индивидуальное и совместное обучение. Традиционная модель обучения в основном опирается на инструктаж преподавателей, а предоставляемая информация ограничена из -

за традиционных занятий. Напротив, мультимедийные технологии выходят за рамки времени и пространства, создают более яркую, визуальную, аутентичную среду для изучения английского языка, стимулируют инициативы обучающихся и экономят время занятий, одновременно увеличивая объем информации на занятии.

4) возможность улучшить взаимодействие между преподавателем и обучающимся

Мультимедийное обучение подчеркивает роль обучающихся и повышает важность «взаимодействия» между преподавателями и обучающимися. Основной особенностью мультимедийного обучения является тренировка и улучшение способности обучающихся слушать и говорить, а также развитие их коммуникативной компетенции, в ходе этого процесса роль преподавателя как фасилитатора особенно заметна.

Использование мультимедийных технологий при создании контекста создает эффективную платформу для обмена между преподавателями и обучающимися, в то же время, обеспечивая языковую среду, которая улучшает традиционную модель преподавания на занятии. Таким образом, преподаватели больше «не вводят информацию вслепую» и не заставляют обучающихся воспринимать ее пассивно.

5) возможность создания контекста для преподавания языка

Мультимедийное обучение создает контекст для преподавания языка. Этот метод делает занятие живым и интересным, а также оптимизирует организацию занятия.

Мультимедийные технологии имеют свои особенности, такие как наглядность и «живость». В процессе мультимедийного преподавания английского языка звуки и картинки могут быть установлены вместе, что повышает инициативу, как преподавателей, так и обучающихся. При использовании мультимедийного программного обеспечения преподаватели могут использовать картинки и изображения для обогащения содержания занятий, а также представлять различные контексты в процессе создания учебных пособий. Обучающиеся так же могут использовать мультимедиа, чтобы четко понимать процесс обучения. На протяжении всего интерактивного процесса становится очевидным, что использование мультимедиа эффективно для развития интереса обучающихся к изучению английского языка, а также для повышения интереса учителей к преподаванию английского языка.

Таким образом, можно сказать, что одной из конечных целей мультимедийного преподавания языка является повышение мотивации обучающихся и интереса к учебе, что может быть практическим способом вовлечения их в изучение языка, которое должно основываться на открытости и доступности учебных материалов и информации. В процессе оптимизации мультимедийного преподавания английского языка, обучающиеся не в значительной степени, будут зависеть от своего родного языка, но при этом будут мотивированы и ориентированы на общение друг с другом. Что касается развития технологий, можно утверждать, что в будущем использование мультимедийного обучения английскому языку получит дальнейшее развитие. Таким образом, это обещает, что качество преподавания будет улучшено, а навыки прикладного английского языка обучающихся будут эффективно культивироваться, что означает дальнейшее развитие коммуникативной компетентности обучающихся.

В заключение, можно сказать, что этот процесс может полностью улучшить мышление обучающихся и их практические языковые навыки, что полезно для обеспечения эффективного результата преподавания и усвоения материала.

Список использованной литературы:

1. Гальскова Н. Д., Гез Н. И. Теория обучения иностранным языкам. – 6 - е изд. – М.: Изд - во Академия, 2009. - 319 с.
2. Роль Интернет – технологий в современной концепции обучения иностранному языку - [Электронный ресурс]. – Режим доступа: URL: <http://science-education.ru/ru/article/view?id=21913> (дата обращения: 12.09.2022).

© Е.В. Францева, А.В. Лебеденко, 2022

УДК 371

Францева Е.В.

преподаватель ОГАПОУ «Белгородский индустриальный колледж»
г. Белгород, РФ

Лебеденко А.В.

преподаватель ОГАПОУ «Белгородский индустриальный колледж»
г. Белгород, РФ

ПЕДАГОГИЧЕСКИЙ ОПЫТ БЕЛГОРОДСКОЙ ОБЛАСТИ ПО ПРОБЛЕМЕ ИСПОЛЬЗОВАНИЯ ТЕОРИИ ВОСПИТАНИЯ КОЛЛЕКТИВА А. С. МАКАРЕНКО В СОВРЕМЕННОЙ ШКОЛЕ

Аннотация

В данной статье описывается опыт белгородской области по проблеме использования теории воспитания коллектива А. С. Макаренко в современной школе. На конкретном примере анализируется, как эффективно воздействует на структурное и системное образование коллективов хозяйственная организация школы по методике А. С. Макаренко.

Ключевые слова

Коллективное воспитание, мотивация, образовательная деятельность, производственный труд, развитие мышления, организации деятельности обучающихся.

По словам Белгородских преподавателей, система воспитания, созданная А. С. Макаренко, носит универсальный характер, поскольку позволяет работать с детьми независимо от того, в какой социальной среде они были рождены и воспитаны. Главным остаётся одно: ребёнок, каким бы он ни был, должен быть приучен к труду, ему с младых лет необходимо прививать ненависть к тунеядству и паразитизму[2].

Только это в дальнейшем может быть залогом развития здорового, патриотического, культурного общества [1].

Многими учителями образовательных организаций города Белгорода и Белгородской области исполняется на практике педагогическая теория А. С. Макаренко заключающая в себе основополагающие принципы и методы воспитания личности в коллективе. А также, сегодня, преподавателями уделяется особое внимание в работе с личным составом в современных школьных коллективах.

Но существует и противоположные точки зрения. Так некоторые преподаватели образовательных организаций города Белгорода, не соглашаются с утверждением, что педагогическую технологию А. С. Макаренко в ее первоначальном виде целесообразно применять в современных учебных организациях, но отдельные ее компоненты, методы вполне уместны для успешного ведения образовательной и воспитательной деятельности, для решения определенных целей и задач в педагогическом процессе в целом. И судя по наблюдаемому личному опыту преподавателей можно с уверенностью сказать, что некоторые элементы коллективного воспитания имеют место быть в деятельности многих педагогов.

И сейчас почти в каждой образовательной организации существуют свои собственные традиции, проводятся трудовые акции, организуются дни самоуправления, структурируются иерархические группы внутри класса.

На тему применения теории А. С. Макаренко может послужить примером конкурс, учреждённый в 2003 году Автономной некоммерческой организацией Редакция «Народное образование» и Международной Макаренковской ассоциацией в ознаменование 115 - летнего юбилея великого педагога XX столетия. Макаренковские мероприятия в регионах проводятся ежегодно 13 марта – в день рождения А. С. Макаренко. Международный конкурс – 1 - го апреля – в День памяти великого педагога. Официальный регламент ежегодно публикуется в журнале «Народное образование». В мероприятиях конкурса могут участвовать образовательные учреждения, детско - взрослые творческие, воспитательные и учебные коллективы, детские творческие коллективы с педагогами и руководителями, исследователи, специалисты, педагоги и учащиеся [3].

В рамках данного мероприятия рассматриваются: успешные социальные проекты, опыт и достижения социальных предпринимателей, практики продуктивного и производственного воспитания, организации научно - технического творчества и проектно - исследовательской деятельности, опыт и достижения детско - взрослых коллективов (заочно), научно - исследовательские работы и разработки учёных и педагогов (заочно), индивидуальные и групповые работы учащихся любых жанров и направлений по тематике Макаренковских чтений.

Цели и задачи Конкурса:

- Привлечение подрастающего поколения к добровольному, интересному труду.
- Реализация теории формирования и воспитания коллектива по А. С. Макаренко.
- Развитие и продвижение цели воспитания по теории А. С. Макаренко.
- Распространение и современно – модернизированных методов воспитания, опирающихся на трудовую и социальную деятельность учеников.
- Выявление, поддержка и распространение успешного опыта самостоятельной финансово - хозяйственной деятельности образовательных учреждений, создания школьных предприятий и производств, развития учебно - производственной инфраструктуры.
- Поддержка и развитие научно - технической, исследовательской и проектной деятельности детей и молодёжи, распространение успешного опыта интеграции различных форм продуктивной занятости.
- Выявление и распространение опыта правильного юридического оформления приносящей доход деятельности, положительной практики ведения бухгалтерского и налогового учёта.
- Содействие развитию общественных и государственных институтов и инициатив, законодательных норм и социальных технологий, обеспечивающих продуктивную занятость детей и молодёжи.

- Создание условий для обмена опытом успешной внебюджетной деятельности между образовательными учреждениями.

В данном конкурсе участвовала Белгородская сельская школа – одна из тех, кто стала призером этого Международного конкурса имени А. С. Макаренко. Условия этого конкурса довольно жесткие, – участвуют школы, которые занимаются производительным трудом, умеют зарабатывать деньги и пополняют свой бюджет из внебюджетных источников.

Директор Белгородской сельской школы выделяет особую роль в педагогическом процессе трудов А. С. Макаренко. Работа данной учебной организации, все воспитательные процессы и взаимодействия с учениками построена на основе его методов, форм, принципов. «Наш путь единственный – упражнения в поведении, и наш коллектив – гимнастический зал для такой гимнастики... Полное отрешение от мысли, что для хорошей школы необходимы и достаточны лишь правильное содержание образования и хорошие методы в стенах класса... Только организация школы как хозяйства сделает ее воспитывающей».

На конкретном примере, мы можем заметить, как эффективно воздействует на структурное и системное образование коллективов хозяйственная организация школы по методике А. С. Макаренко.

С данной проблематикой исследования методов формирования и воспитания коллектива по теории А. С. Макаренко авторы статьи столкнулись на практике, которая проходила в МБОУ «СОШ № 45 г. Белгород». С помощью научного метода как анкетирование и беседа, где задавался ряд вопросов в 4 «А» классе были выявлены некоторые выводы по организации деятельности учеников. Вопрос задавались на тему отношения учеников к коллективному труду в школе:

1. Нравиться ли вам работать в коллективе класса?
2. Или вам больше нравится самостоятельно выполнять требования классного руководителя?
3. Как вы считаете, труд полезен для человека?

Ответы были проанализированы и представлены в виде диаграмм.



Рис. 1 Результаты анкетирования учащихся (ответы на вопросы 1,2)



Рис.2 Результаты анкетирования учащихся (ответы на вопрос 3)

Исходя из данных ответов, полученных при анкетировании и беседы с учениками, можно сделать вывод о том, что большинству учеников комфортно работать в коллективе. Так как из 28 человек в классе 21 ученик ответил то, что им комфортнее работать именно в коллективе, потому что в группе всегда есть товарищи, которые помогут, есть лидер, на которого хочется равняться. По общению с детьми было заметно кто в группе занимает позицию лидера, а остальные обучающиеся стараются брать с него пример, как с сильной и влиятельной личности, тем самым подчиняясь ей, но есть и те ребята, которые тоже хотят быть лидерами, тем самым идет некая борьба в коллективе за место лидера.

Отсюда следует, что ученики, которые стараются, стать лидерами в классе делают все возможное, а то есть, максимально правильно выполняют требования классного руководителя, а остальные ребята, равняясь на них, делают тоже самое. Таким образом, учитель заставил учеников сплотить в коллектив и мотивировал их учебную деятельность, что является главным аспектом в процессе обучения и воспитания. Конечно, в классе не все учащиеся хотят совместно работать в коллективе. Есть ребята, которым удобнее выполнять требования учителя самостоятельно, это связано в первую очередь с индивидуальными особенностями каждой личности, его темперамента, базовой основы воспитания заложенной семьей. Главной заслугой классного руководителя была использование «закона системы перспективных линий» Учитель исходил из положения о том, что «истинным стимулом человеческой жизни является завтрашняя радость». Таким образом, преподаватель ставил перед учеником понятную цель, которая становилась мобилизующей силой, подсобляющей определенные трудности и препятствия. Особенно это эффективно выполнялось в сплочённом коллективе, и ученики это понимали. Поэтому в классе сформировался дружный коллектив.

Итак, в результате проведённого анализа литературы и опыта педагогов Белгородской области, рассмотрения и применения на практике форм и методов, составлении методических рекомендаций по проблеме использования теории воспитания коллектива А. С. Макаренко в современной школе, можно прийти к таким выводам:

1. А. С. Макаренко впервые сформулировал и научно обосновал требования, которым обязан следовать педагогический коллектив учебной организации в процессе воспитания.
2. Формирование целеустремленного, дружного, творческого коллектива преподавателей является одним из главных методов воспитания в современных учебных организациях. Данный коллектив имеет систематическое самообразование и

самосовершенствование, что является обязательными критериями успешной работы преподавателей, что на прямую отражается в воспитательном процессе коллектива воспитанников

3. Существует малая вероятность на сегодняшний день встретить, а также осуществить на практике в чистом виде принципы, методы, формы по теории А. С. Макаренко, но ее отдельные компоненты находят место быть в учебных организациях Белгородской области.

4. существует и противоположные точки зрения об эффективности использовании теории воспитания коллектива А. С. Макаренко. Так некоторые преподаватели учебных организаций города Белгорода, не соглашались с утверждением, что педагогическую технологию А. С. Макаренко в ее первоначальном виде целесообразно применять в современных учебных организациях, но отдельные ее компоненты, методы вполне уместны для успешного ведения образовательной и воспитательной деятельности, для решения определенных целей и задач в педагогическом процессе в целом. И судя по наблюдаемому личному опыту преподавателей можно с уверенностью сказать, что некоторые элементы коллективного воспитания имеют место быть в деятельности многих педагогов. И сейчас почти в каждой учебной организации существуют свои собственные традиции, проводятся трудовые акции, организуются дни самоуправления, структурируются иерархические группы внутри класса.

В конце хочется добавить, что развитие личности и коллектива – взаимообусловленные процессы. Человек живет и развивается в системе отношений с природой и окружающим его людьми. Богатство связей предопределяет духовное богатство личности, богатство связей и общения выражает общественную, коллективную силу человека.

Список использованной литературы:

1. Викентьев, И.Л. Макаренко А.С. и сознательное формирование коллектива: / И.Л. Викентьев. – М.: Просвещение, 1985.
2. Козлов, И.Ф. Педагогический опыт А.С. Макаренко: книга для учителя / И.Ф. Козлов; – М.: Просвещение, 1987. –159 с.
3. Теория и методика коллективного воспитания как основа педагогической мысли А.С. Макаренко [Электронный ресурс]. – Режим доступа к ресурсу: [http:// otherreferats.allbest.ru / pedagogics / 00345664 _ 3.html](http://otherreferats.allbest.ru/pedagogics/00345664_3.html) (дата обращения: 23.09.2022).

© Е.В. Францева, А.В. Лебеденко, 2022

УДК 330

Хаустова В. Н., Солошенко Н.Н., Савоненко М.Н.,
учителя начальных классов; МАОУ «СПШ №33», г. Старый Оскол, РФ

О ЗДОРОВЬЕ РУССКОГО ЯЗЫКА

Аннотация.

В статье авторы раскрывают проблемы речевой культуры современных людей России.

Ключевые слова

Язык, русский, современный, проблемы, заимствования, разговорная, литературная, сленг.

Всем известно, что преподавание русского языка началось не сегодня и даже не вчера. Более двухсот лет исполнилось русскому языку как учебному предмету.

Как бы ни перетряхивали нашу школьную систему очередные реформы, все школы решали одну и ту же задачу всеобщего среднего образования и работали по одинаковым программам. Организация общества, к жизни в котором школы готовили своих выпускников, также была едина "от Москвы до самых до окраин". Наконец, привычно равным себе оставался русский язык.

В 60 - е годы курс русского языка под редакцией Н.М.Шанского задумывался авторами "как курс, закладывающий основы лингвистического образования и формирования сознательного и культурного человека" [3, с. 49]. Но в последующие годы основные позиции в преподавании русского языка снова стало занимать грамматико - правописное направление, недостаточное внимание уделялось развитию речевой культуры учащихся. Современная концепция "Филология" (2000 г.) ставит специальной целью преподавания русского языка в школе - формирование языковой, коммуникативной и лингвистической компетенции учащихся.

На что же должно быть ориентировано преподавание русского языка? Что предполагаем мы получить на выходе? Думаем, что не ошибемся, если скажем, что каждый учитель - словесник часто задает себе вопрос: а какой язык мы преподаем? Современный русский - да, но что значит современный? Скажем, отражают ли современное состояние языка Правила орфографии и пунктуации, утвержденные в 1956 году? Но ведь с тех пор прошло даже не "тридцать лет и три года", а 65! Разговоры о том, что теперешний язык очень не похож на тот, на котором говорило предыдущее поколение, велись во все века. И всегда обнаруживается существование двух противоположных точек зрения.

На страницах печати и на экранах телевизоров индивидуальность речевых манер сильно потеснила общеобязательные прежде эталоны речи. Нас окружает безграмотная, обедненная языком телесериалов речь, нередко и с добавлением ненормативной лексики. Русский язык перестает быть национальным достоянием, непреходящей ценностью нашей культуры, особенностью нашего менталитета. Слова, еще вчера окруженные высоким ореолом, стали чуть ли не бранными. Если вспомнить советское время, то тогда возникла любопытная ситуация, которая в лингвистике называется диглоссией (двуязычие), когда рядом с обыденным русским языком существовал так называемый деревянный язык, канцелярит. Употреблялись и другие формы языка - , просторечие, сленг и т.д. Все эти формы почти не взаимодействовали между собой. В речах, газетах, на партсобраниях царил канцелярит или "новояз", на кухнях, во дворах - разговорная речь, литературная или просторечная - в зависимости от речевой ситуации и ее участников.

Сегодня исчезли границы между разными формами языка и между сферами его употребления. Русская речь вообще стала более разнообразной, поскольку совмещает в себе разнородные элементы из когда - то несочетаемых форм языка. В сегодняшней речи вполне интеллигентного человека мелькают такие слова и словечки, что в пору кричать "караул". Молодежный сленг, блатные слова, профессионализмы, жаргонизмы - короче говоря, на любой вкус. Вместе со всем запретным вырвалась на волю и ненормативная лексика. Ощутимой потерей стала почти всеобщая утрата истинного языкового чутья, стилистического вкуса. Увеличился поток заимствований из английского языка (особенно в сфере экономики). Они вытесняют русские слова из обращения. Так, бизнесмен борется с

предпринимателем, презентация - с представлением, имидж - с образом, визажист - с парикмахером и т.п. Создается устойчивое впечатление "порчи" русского языка под влиянием английского.

Наш долг как педагогов - удержать русский язык в берегах традиции, но при этом надо считаться с реальностью, учитывать веяния текущей жизни. Мы коллективно ответственны за здоровье русского языка, за сохранение самобытной национальной культурно - языковой традиции.

Список использованной литературы:

1. Лингвистические задачи: Пособие для учащихся старших классов. — М.: Просвещение, 2003.
2. Панов М.В. Занимательная орфография. — М.: Просвещение, 2004.
3. Плунгяп В.А. Почему языки такие разные? - М.: Аспект Пресс, 2006.
4. Сахарный Л.В. К тайнам мысли п слова. - М.: Просвещение, 1981.

© Хаустова В.Н., Солошенко Н.Н., Савоненко М.Н., 2022

УДК 330

Хаустова В. Н., Солошенко Н.Н., Савоненко М.Н.,
учителя начальных классов; МАОУ «СПШ №33», г. Старый Оскол, РФ

ИГРОВЫЕ УПРАЖНЕНИЯ ДЛЯ РАЗВИТИЯ ВЕРБАЛЬНОЙ ПАМЯТИ

Аннотация.

В статье авторы делятся опытом использования игровых упражнений при обучении школьников осознанному чтению.

Ключевые слова

Чтение, эффективность, игра, текст, предложение, память, осмысление, рецепация, антиципация.

Наконец - то, чтение стало осознаваться обществом не только как забота начальной школы, а проблема, по меньшей мере, всей системы образования. Навык быстрого чтения и понимания прочитанного формируется на основе развития всех познавательных процессов: восприятия, внимания, памяти и мышления. Память - это динамический процесс, поэтому качественные и количественные показатели памяти определяются степенью активности психической деятельности человека. Известно, что объем оперативной памяти у взрослого человека составляет 7 ± 2 единицы хранения. У младшего школьника - на 2 единицы меньше. Этой единицей хранения может быть буква, слог, слово, фраза, идея [1, с 165]. Таким образом, для повышения эффективности чтения нужно сделать содержание этих единиц хранения более емкими, т.е. при чтении необходимо объединить считываемую информацию в крупные информационно - смысловые блоки (словосочетания, предложения). Нами разработаны игровые упражнения, направленные на развитие вербальной памяти детей.

Конечным результатом и целью любого чтения является понимание прочитанного. Не случайно, при проверке техники чтения, учитель акцентирует внимание на осознанное

отношение к прочитанному. Для осмысления текста необходимо быть не только внимательным при чтении, но и владеть определенными приемами, к которым относятся осмысление смысловых опорных пунктов, антиципация и реципация. Первый прием - выделение опорных пунктов предполагает деление текста на части, его смысловую группировку, т.е. выделение в тексте основных идей, значимых слов, фраз, и из них создание логической цели. Второй прием - антиципация - предвосхищение или смысловая догадка. Третий прием - реципация - мысленный возврат к прочитанному под влиянием новых мыслей, возникающих в процессе чтения.

На уроках литературного чтения мы учим определять смысловую структуру текста, развивая личность ребенка, формируя коммуникативные умения, позволяющие организовать творческую деятельность в детском коллективе. Связи смысловых частей можно формировать с помощью определенных заданий.

1) Игра «Слова». Записать как можно больше слов, относящихся к темам: «Школа, книга, город, осень» - на уроке русского языка.

2) Игра «Кто больше запомнит?». Первый участник называет любое слово. Следующий участник игры повторяет названное слово и произносит свое и т.д. перед началом игры можно обговорить тему, по которой учащиеся будут подбирать слова.

3) Игра «Запоминаем рисуя». Последовательно называет слова из списка в 20 слов, после каждого считает до трех. За это время участники знаком зарисовывают названное слово. В конце игры они должны назвать все слова по порядку, опираясь на свои рисунки.

4) Игра «Запоминаем слова». Игра проводится в парах. Каждый из партнеров берет лист бумаги и пишет на листке 20 слов. Пока дети пишут, они должны запомнить эти слова. Через одну минуту участники обмениваются листочками и проверяют, насколько хорошо каждый из них запомнил записанные слова.

5) Игра «Посмотри и запомни». На столе раскладываются карточки с написанными на них словами. Дается время для запоминания этих слов. Дети отворачиваются, а учитель меняет карточки или убирает несколько из них. Что изменилось?

6) Подобрать к каждому заголовку (пункту плана) соответствующую часть текста (определить, где она заканчивается).

7) Работа с деформированным текстом.

• Собери рассыпанные предложения: *Зайца, мультфильмов, несколько, Котеночки, ловит, как, о, кинорежиссере, том, создал, волк.*

• Собери предложения из частей.

Уже вполне сформировавшиеся кенгурята при малейшей опасности направляются к маминной сумке; где Балтийское море; когда защищается; плывущие по Ледовитому океану; сагары хорошо знают; куда и прячутся.

8) Нарисуй структуру текста, изображая каждую часть кругом. Разбей текст на смысловые части и озаглавь. Выдели главную мысль в каждой части текста.

Список использованной литературы:

1. Гриценко, З.А. Детская литература. Методика приобщения детей к чтению: Учеб. пособие для студ. фак. дошк. воспитания высш. пед. учеб. заведений [Текст] / З.А. Гриценко. - М., 2004. - 320 с.

2. Гурович, Л.М., Береговая, Л.Б., Логинова, В.И. и др. Ребенок и книга: Пособие для воспитателей детского сада [Текст] / Л.М. Гурович, Л.Б. Береговая, В.И. Логинова и др. — 3 - е изд., испр. и доп. — СПб., 2009.

© Хаустова В.Н., Солошенко Н.Н., Савоненко М.Н., 2022

ТРЕНАЖЕРНЫЕ СРЕДСТВА ПРИ ОБУЧЕНИИ ЧТЕНИЮ**Аннотация.**

В статье авторы делятся опытом использования индивидуальных тренажеры и дидактических тренировочных средств при обучении школьников беглому чтению.

Ключевые слова

Чтение, тренажеры, дидактические, «Антиципатор», ускоритель, таблицы.

Для будущего каждой нации важно, как происходит процесс вхождения детей в мир культуры. Чтение стало осознаваться обществом не только как забота начальной школы, а проблема, по меньшей мере, всей системы образования. Навык быстрого чтения и понимания прочитанного формируется на основе развития всех познавательных процессов: восприятия, внимания, памяти и мышления.

Чтение — вид деятельности, в котором значение внимания особенно велико, так как без умения сосредоточиться, организовать внимание, быстрое чтение невозможно. Значит, обучение быстрому чтению должно включать в себя как обязательный элемент развития навыков умственной концентрации сосредоточение. Поэтому ученикам предлагаются задания, позволяющие повысить уровень внимания, развить такие свойства внимания, как усидчивость, распределение, переключение, а также увеличить объем внимания. Изучение теоретической базы по данному вопросу привело нас к использованию уже апробированных тренажеров и созданию новых по обучению беглому осознанному чтению школьников [1,2,3].

1. Тренажер «Вертушка - текст» для совершенствования техники чтения связного текста в условиях ускоренной демонстрации; он способствовал выработке навыка антиципирования (предвосхищения) окончаний слов и целых слов. Особенно эффективен тренажер при индивидуальном использовании. На диск тренажера нанесены тексты маленьких рассказов. Они располагаются на радиально идущих от центра диска строчках и предъявляются ребенку в окошке планшета. При вращении диска прочитанная строка из окошка заходит под крышку планшета. Вращение диска проводится против часовой стрелки. Скорость вращения в начале работы с тренажером должна соответствовать скорости обучаемого, а затем постепенно увеличиваться. Набор сменных дисков предупреждает возможность заучивания текстов и их автоматическое воспроизведение по памяти.

2. Тренажер «Антиципатор» служит для развития умения предугадывать (антиципировать) слова и словосочетания при чтении связных текстов. Антиципация является предпосылкой для техники чтения вслух и про себя. Тренажер применяется нами перед началом тренировок с описанным выше тренажером «Вертушка - текст», на знакомых, а затем незнакомых текстах. Его установку и передвижение по тексту производит кто - то из взрослых, а в классе, при парной работе, - партнер по парте. После отработки отрывка текста с «Антиципатором» ученик еще раз прочитывает его в максимально доступном темпе. Суммарное время тренировки не менее 7 - 10 минут в день. Такие тренажеры мы с ребятами использовали из разрезного материала к "Букварю" (УМК "Начальная школа XXI века").

3. Тренажер «Ускоритель чтения: «линейка» служит для стимуляции ускорения процесса чтения, способствуя созданию эффекта «дефицита времени». «Ускоритель» применяется при индивидуальной работе по улучшению техники чтения в домашних условиях или после занятий. «Ведущим» (то есть задающим темп перекрытия строк) является кто - либо из взрослых или быстрочитающий ученик в классе. Наилучшие результаты достигались при работе с хорошо читающими детьми. Суммарное время еженедельных тренировок с тренажером не должно превышать 10 - 12 минут.

4. Дидактическое тренировочное средство "Поисковые таблицы слов" служит для развития умения быстро находить заданные слова в словарном массиве. Таблицы предназначены для индивидуальной работы. В результате тренировок обогащается словарный запас учащихся, вырабатывается не только умение быстро считать слова за счет улучшения антиципации, но и более быстро опознавать их по смыслу. Тренировки проводятся систематически, постепенно усложняясь за счет увеличения трудности таблиц и уменьшения времени на поиск. Комплект «Поисковые таблицы слов» состоит из четырех отдельных выборок слов по 160 слов в каждой. Слова подобраны и сгруппированы в таблицах по признаку нарастающей длины.

Список использованной литературы:

1. Демурова, Н.М. Июльский полдень золотой: Статьи об английской детской книге [Текст] / Н.М. Демурова. — М., 2000.
2. Джежелей, О.В. Курс «Человек и личность» и его программно - методическое обеспечение / Первый год обучения. Методическая консультация [Текст] / О.В. Джежелей // Начальная школа. - 1997. - № 10.
3. Джежелей, О.В. Литературное образование младших школьников. Развитие культуры общения и творческой деятельности. Программа «Чтение и литература» [Текст] / О.В. Джежелей // Начальная школа. - 2014. - №9.

© Хаустова В.Н., Солошенко Н.Н., Савоненко М.Н., 2022

УДК 330

Хаустова В. Н., Полякова М.А., Мерцалова О.Д.,
учителя начальных классов; МАОУ «СПШ №33», г. Старый Оскол, РФ

ПУТИ СТАНОВЛЕНИЯ МЕХАНИЗМА ЧТЕНИЯ

Аннотация.

В статье авторы делятся опытом совершенствования навыка чтения через письмо.

Ключевые слова

Чтение, игры, упражнения, дидактические, беглость.

Почему дети не любят читать? Процесс чтения для них очень трудоемок. Несформированный навык чтения мешает восприятию, что тормозит развитие мыслительных процессов и памяти. Например, чтобы прочитать текст, который содержит 900 слов (2 - й класс), при беглости чтения 45 слов в минуту, необходимо затратить 20 минут. На повторное чтение уйдет вторая часть урока. Таким образом, на уроке ис-

ключается возможность анализировать текст, работать над полным правильным ответом ученика, не хватает времени на опрос, исключается возможность контролировать усвоение изучаемого материала.

Для разрешения сложившихся противоречий мы создаем условия для перевода учащихся на более высокий уровень обучаемости при сохранении физического и психического здоровья. Сущность методики заключается в последовательном совершенствовании навыка чтения через письмо, посредством систематического развития речевого аппарата, плавного произношения, широты поля зрения, оперативной памяти, мышления, речи, умения работать с текстом. При этом нами широко используется технология здоровьесбережения.

Обучение чтению через письмо

(Из опыта немецких коллег: Э. Денцингер, У. Емеке - Кеп, И.Май, У. Шалюк, Д.Штаник, Р.Урбанек, Пер.К.Хунке - Бондаренко) [2, с.63]

1. Обучение письму при помощи таблицы начальных звуков.

(Таблица, в которой вместо букв картинки: «г» - нарисован гусь)

- Какая картинка на таблице звучит в начале, как «Ш» в слове «школа»? Ищут.

- Да. «Шар» звучит в начале слова так же, как «школа». Значит, мы пишем значок, который находится на картинке со словом «Шар». Это «Ш».

2. Игра «Говорящий крокодил»

Ученик вставляет в пасть деревянного крокодила карточку с записанным на нем словом. Затем вытаскивает ее так, чтобы партнеру были видны первые буквы. Его партнер отгадывает слово.

3. Игра «Тоннель»

Тоннель сделан из ткани, пластмассовых обручей, легко складывается и раскладывается. Его устанавливают на ковре. Ученик читает слово, записанное на карточке, запоминает его, быстро пролезает через тоннель и пишет это слово на листе бумаги. Затем берет карточку и сверяет по ней, правильно ли он написал. Игру можно усложнить

4. Упражнение «истории - загадки»

Учитель читает рассказ. Когда в нем встречается слово, которое дети должны записать самостоятельно, учитель называет или показывает одну за другой картинки из таблицы начальных звуков.

(1 класс) *История - шутка (Г. Науменко)*

Подул сильный ... (дождь, облако, солнце, ветер). Забрался в огород... (зонт, заяц, ананас, яблоко, циркуль) и стал рвать... (мышь, осы, морковь, робот, кот, осы, ванна, кот, ухо) и... (кот, ананас, пальма, ухо, солнце, торт, капуста, ухо). Прибежал... (кот, козел, осы, зонт, еж, линейка) и говорит:

- Эй, косой, ты зачем ко мне в огород забрался?

- Меня забросил... (ванна, ель, торт, ель, ветер, робот).

- А почему морковь и капусту рвешь?

- Они сами рвутся. Ветер валит меня с ног. А я, чтобы не упасть, хватаюсь то за... (мышь, осы, робот, морковь, кот, осы, ванна, ь), то за... (кот, ананас, пальма, ухо, солнце, торт, капуста, ухо).

(Слова: заяц, морковку, капусту, козел, ветер, морковь, капусту)

5. «Словарный ящик»

- Прочитай слово.

- Раскрась слово разными карандашами

- Запиши в тетрадь.

Интерес к чтению возникает в том случае, когда читатель свободно владеет осознанным чтением.

Список использованной литературы:

1. Джежелей, О.В. Курс «Человек и личность» и его программно - методическое обеспечение / Первый год обучения. Методическая консультация [Текст] / О.В. Джежелей // Начальная школа. - 1997. - № 10.

2. Джежелей, О.В. Литературное образование младших школьников. Развитие культуры общения и творческой деятельности. Программа «Чтение и литература» [Текст] / О.В. Джежелей // Начальная школа. - 2014. - №9.

© Хаустова В.Н., Полякова М.А., Мерцалова О.Д., 2022

УДК 330

Хаустова В. Н., Полякова М.А., Мерцалова О.Д.,
учителя начальных классов; МАОУ «СПШ №33», г. Старый Оскол, РФ

МНОГОФУНКЦИОНАЛЬНЫЕ ЗАДАНИЯ ДЛЯ ФОРМИРОВАНИЯ НАВЫКА ЧТЕНИЯ

Аннотация.

В статье авторы делятся опытом совершенствования навыка чтения через письмо.

Ключевые слова

Чтение, ролевые игры, упражнения, дидактические, беглость, памятка.

Проблема детского чтения, вернее, потери интереса детей к этому важному для человека способу получения знаний - одна из самых актуальных в наше время. Подавляющее большинство трудностей, которые наблюдаются у детей во время обучения в школе, связаны с тем, что они не могут самостоятельно получать информацию из книг и учебников. Современные дети не столько не любят, сколько не умеют читать, а чтение - это не только тот предмет, которым надо успешно овладеть ученику, но и тот, посредством которого он будет осваивать другие дисциплины, познавать богатство окружающего мира и человеческих отношений, формировать в себе собственное отношение к действительности.

Обучение чтению через письмо

(Из опыта немецких коллег: Э. Денцингер, У. Емеке - Кеп, И.Май, У. Шалюк) [1, с.23]

1.Работа с текстом по памятке

Дается текст, в котором части расположены не по порядку. (Работа в группах)

Памятка

1. Возьми необходимый материал: листы с текстами, большой лист, клей.
- 2.Распределите тексты между собой и читайте по очереди вслух (не слишком громко, чтобы не мешать другим).
- 3.Расположи части текста, вырезанные из листа, в правильной последовательности и наклеи на большой лист.

Подбор рифмы к цифре, слову.

На тему «**Птицы**»: корона не робей вдали кораблики
ворона воробей журавли зяблики
кустов - дроздов

На тему «**Животные**»: лоза барабаны год шкафа цыплята; коза обезьяны кот жираф
котятка.

На тему «**Растения**»: валежник с мороза день; подснежник мимоза сирень

Продолжи стихотворение по его началу

1) На травке у леса густого

Паслась луговая корова

2) Жил у лужи крокодил

Он кого - то сторожил

3) Кто ничего не изучает,

Тот вечно хнычет и скучает

«**Буриме**» - это игра, в которой дети придумывают стихи на заданные рифмы:

- Мили

- разбила

- Иван

- стакан

2. Ролевая игра «Суд идет». Одни ученики защищают (адвокаты) персонаж, действующих лиц художественного произведения, другие – обвиняют (прокуроры).

3. Ролевая игра «Интервью». Работа в парах. Один ребенок берет интервью у другого, задает 3 вопроса по прочитанному произведению и записывает ответы. **4. Игра «Лучший поваренок».** Работа в группах. Каждая группа получает

рецепт приготовления блюда (бутерброда). Дети самостоятельно, читая рецепт, готовят бутерброд, а потом сами же и дегустируют.

5. Игра «Лучший сыщик». Работа в группах. По классной комнате в разных местах развешаны слова. Нужно собрать как можно больше слов по данной теме. Например, слова, имеющие 2 слога (3. 4 слога); слова, в которых ударный 2 слог; слова, обозначающие признак предмета и т.д.

6. Игра «В музее». Дети приносят свои коллекции, которые они собирают вместе с родителями, старшими сестрами и братьями. Нужно рассказать об истории возникновения коллекции и о ее экспонатах. «Зрители» (ученики, по каким - либо причинам не имеющие таких коллекций) становятся членами жюри.

Все задания многофункциональны. Они не только развивают правильность, осознанность, способствуют совершенствованию способа чтения, но и развивают восприятие, внимание, память, мышление, учат ребенка самостоятельно формулировать вопросы, искать на них ответы и стимулируют интерес к чтению. Все они преподносятся в игровой форме, а значит, помогают одновременно снять напряжение, раскрыть свои индивидуальные способности.

Список использованной литературы:

1. Гриценко, З.А. Детская литература. Методика приобщения детей к чтению: Учеб. пособие для студ. фак. дошк. воспитания высш. пед. учеб. заведений [Текст] / З.А. Гриценко. - М., 2004. - 320 с.

2. Гурович, Л.М., Береговая, Л.Б., Логинова, В.И. и др. Ребенок и книга: Пособие для воспитателей детского сада [Текст] / Л.М. Гурович, Л.Б. Береговая, В.И. Логинова и др. — 3-е изд., испр. и доп. — СПб., 2009.

© Хаустова В.Н., Полякова М.А., Мерцалова О.Д., 2022

УДК 330

Хаустова В. Н., Полякова М.А., Мерцалова О.Д.,
учителя начальных классов; МАОУ «СПШ №33», г. Старый Оскол, РФ

РАЗВИТИЕ РЕЧЕВОГО АППАРАТА МЛАДШЕГО ШКОЛЬНИКА

Аннотация.

В статье авторы делятся опытом решения коммуникативной задачи с помощью различных видов работы со скороговорками.

Ключевые слова

Чтение, скороговорки, упражнения, речь, примеры.

Развитие речевого аппарата младшего школьника помогает решить одну из основных задач обучения детей в начальной школе: создать благоприятные условия для эффективного устного общения между людьми. Чрезвычайно важна также произносительная сторона речи: хорошая дикция, отчетливое выговаривание звуков, соблюдение правил орфоэпии - произносительных норм литературного языка, умение говорить (и читать!) выразительно, достаточно громко, владеть интонациями, паузам.

Благодатным материалом для тренировки речевого аппарата являются скороговорки, богатые звуковыми повторами, обладающие четко выраженным ритмом. Они занимательны по своему содержанию, легко запоминаются детьми. В школьной практике существует уже достаточно закрепившаяся последовательность проведения упражнений со скороговорками. Произносительная зарядка в середине урока снимает усталость детей, активизирует их внимание к звучащей речи. Речевая гимнастика должна не загромождать урок, а сливаться органически со всеми другими компонентами его структуры.

Скороговорки для детей – настоящая находка для логопедов, педагогов и любящих родителей. Работают над скороговорками для детей в такой последовательности:

1. Взрослый произносит скороговорку очень быстро и четко. Ребенку должно очень понравиться, как это звучит. Это даст стимул для того, чтобы научиться произносить скороговорку так же, как взрослый.

2. Теперь произнесите скороговорку в нормальном темпе. Спросите малыша: о чем она, все ли слова понятны.

3. Еще раз закрепите правильное расположение органов артикуляции при произношении звука, часто повторяющегося в скороговорке.

4. Начинайте повторять скороговорку вместе с ребенком в медленном темпе. Исправляйте малыша, если он неправильно произносит звуки.

5. Когда произношение закреплено, начинайте проговаривать предложение все быстрее.

6. Предложите малышу произнести скороговорку очень тихо, затем очень громко, затем беззвучно. Пусть произнесет ее тонким голосом (как лисичка), затем грубым голосом (как медведь), пропоет ее. Можно изменять интонацию: произнести его нежно, грозно, в виде вопроса, радостно, грустно.

7. Можно поиграть: успеть проговорить скороговорку, пока подбросишь мячик, пока обернешься вокруг своей оси и т.п.

8. Если детей несколько – можно устроить соревнование: кто быстрее расскажет скороговорку, кто знает больше разных скороговорок для детей.

9. Для разучивания скороговорок с успехом можно использовать интерактивные игрушки типа читающей ручки "Сотто". Скороговорки можно записать на стикеры и наклеить их на разные предметы, находящиеся в детской комнате. Прикасаясь к ним ручкой, малыш сможет разучивать скороговорки самостоятельно.

Примеры скороговорок

В бору бобёр и брат бобра работают без топора.

В грозу от груза арбузов развалился кузов.

В поле Фрося полет просо, сорняки выносит Фрося.

Дали карапузу кукурузу, а карапуз просит арбуз.

Кавалеры королевы плыли к ней на каравелле.

Мудрый ворон проворно рвал во рву мухоморы.

На корабль прокрался краб, караси украли трап.

Один рой комаров – за горой, а второй рой – под горой.

Открывай, Увар, ворота, дров несём невпроворот мы.

Прыгают скороговорки как караси на сковородке.

Рано утром два барана барабанят в барабаны.

Рома Маше нарвал ромашек.

Рыла, рыла свинья, вырыла полрыла.

С горы – не в гору, в гору – не с горы.

Свинья тупорыла, весь двор перерыла, вырыла полрыла, до норы не дорыла.

Серые бараны били в барабаны, без разбора били – лбы себе разбили.

Список использованной литературы:

1. Львов М.Р., Горецкий Р.Г., Сосновская О.В. Методика преподавания русского языка в начальных. Речь и ее виды. М.Р.Львов — 2 - е изд., испр. - М.,2000. - Гл.2.

2. Львов М.Р. Методика развития речи младших школьников. - 2 - е изд., перераб.М.,1985.

3. Немов Р.С. Психология. Речь и ее функции. - М.,2000. - Гл.12. - 513с.

© Хаустова В.Н., Полякова М.А., Мерцалова О.Д., 2022

КОЛЛЕКТИВНАЯ ГРУППОВАЯ ДЕЯТЕЛЬНОСТЬ В ШКОЛЕ

Аннотация.

В статье авторы делятся опытом организации групповой деятельности школьников как процесса творческого развития каждого ребенка, взрослого, групп коллективов.

Ключевые слова

Группа, порядок, субъект, мотив, цель, методы, коллектив.

Наши методические рекомендации для тех, кто хочет разобраться в организации этих жизненно важных вопросов, касающихся процесса развития каждого ребенка, взрослого. Это целая система с комплексным подходом к ее субъектам, мотивам, целям. Организовать - это значит установить определенный порядок. Вспомним, что деятельность состоит из следующих атрибутов: субъектов, мотивов, целей, предметов, методов, средств, результатов. Осуществляется она в определенном пространстве и времени, по оптимальным нормативам, в режиме оптимальности и в определенной последовательности. Чтобы точнее упорядочить время, нужно знать психологические и физиологические особенности детей: сколько времени они могут быть внимательными, сколько могут веселиться, как быстро физически и умственно утомляются и т.д.

Состав групп: однородный, (сильные, средние, слабые, внимательные, невнимательные, заинтересованные, незаинтересованные); сменный (периодически меняется). Одним из важнейших компонентов в понимании групповой работы младших школьников является представление об игре. Групповая работа, прежде всего игра в обучение, в организацию, в мышление, где есть свои правила. Даже если группа нашла правильное решение, но не было соответствующей организации работы - группа зарабатывает "минусовые" очки. Субъект (участник) групповой деятельности имеет характеристики.

Хочет - значит: проявляет познавательный, трудовой, игровой интерес к поставленным задачам, поддерживает его на протяжении всего отведенного времени за его пределами; по собственной инициативе выбирает задание (старается выбрать сложное и по своим возможностям).

Знает - значит: проявляет стремление высказать свои соображения, поделиться свежей информацией; задает вопросы; не успокоится, пока не поймет возникший вопрос; участвует активно в обсуждении учебных проблем и вопросов; дополняет, рецензирует ответы товарищей.

Умеет - значит: быстро включается в работу, проявляет упорство при выполнении работы; увлекается выполняемой работой; стремится выполнять работу путем поиска, исследования, творчества; работает сосредоточенно, не отвлекаясь; отмечается интеллектуальная самостоятельность в работе; владеет логическими приемами мышления; обходится без помощи учителя. *Управляет* – значит: доводит начатое до конца; в процессе работы контролирует себя, анализирует; эмоционально реагирует на неудачи; корректирует свою работу. В тесной связи с характеристикой субъектов групповой деятельности находятся обязанности членов группы, которые не являются постоянными. *Старший*:

организует распределение обязанностей в группе по прямому назначению, через жеребьевку, «добровольцы»; контролирует готовность в группе каждого, выполнение всеми правил совместной работы; ориентирует всех исполнителей на время, данное для работы, докладывает самому старшему о готовности, качестве, своевременности выполнения задания. *Эксперт*: дает оценку выполняемым работам (согласно поставленным целям) контролирует правильность самооценки докладывает об этом старшему. *Консультант*: дает советы, рекомендации. *Рядовой* выполняет задание самостоятельно, проверяет по плану, аккуратно, до конца; проверяет правильность выполнения задания; выполняет рекомендации старшего, эксперта, консультанта; имеет право предложения для улучшения работы группы. Рассмотрим этапы работы:

1. Определить, кто будет выполнять работу (состав группы), выбрать, старшего (по жеребьевке, по желанию).

2. Распределить обязанности, что будет делать (прямое поручение, «добровольцы», аукцион - поручение получает тот, кто больше внесет предложений),

3. Выяснить, зачем каждый будет выполнять задание.

4. Каждый продумывает, из чего, как, с помощью чего будет выполнять задание.

5. Каждый контролирует себя, как его результаты совпадают с тем, что заранее задумано (индивидуальное дело).

6. Старший контролирует; как общий результат совпадает с тем, что задумано. Из отдельных результатов получается один большой результат.

Итак, рационально и оптимально организованная деятельность раскрепощает мышление ученика, принимаются и по достоинству оцениваются способности к выдвижению интересных нетрадиционных идей, их глубокому анализу, самоанализу, способность к сотрудничеству, коллективной работе.

Список использованной литературы:

1. Белич В.В. Комплексный анализ учебно - познавательной деятельности. - Челябинск, 2006.

2. Калашникова Л.В. Организация в школе психолога – педагогической диагностики. – Челябинск, 2012.

3. Раченко И.П. НОТ учителя. – М., 2009.

© Гладкова Н.А., Хаустова В.Н., Полякова М.А., 2022

УДК 330

Гладкова Н.А.,

учитель истории; МАОУ «СПШ №33»,

Хаустова В. Н., Полякова М.А.,

учителя начальных классов; МАОУ «СПШ №33»,

г. Старый Оскол, РФ

РАЗВИТИЕ ШКОЛЬНИКОВ С ПОМОЩЬЮ ИНТЕГРАЦИИ

Аннотация.

Авторы статьи остановились на проблеме духовного эстетического воспитания, приобщения к художественным ценностям мировой культуры.

Ключевые слова.

Искусство, интеграция, духовность, эстетическое восприятие, межпредметные связи.

Искусство несет человеку представление о прекрасном и безобразном, о красоте и доброте, о человечности. Самая трудная задача педагога— вызвать у ребят чувство наслаждения, потребность любоваться природой и произведениями искусства. То, что упущено в детстве, никогда не возместить в годы юности и, тем более, в зрелом возрасте. Важные функции выполняют родной язык, пение, музыка, изобразительное искусство, природа, помогающие развивать у школьников чувство прекрасного, формировать художественный вкус. [2, с.77]

Задача эстетического воспитания сводится к постоянному развитию в ребенке интеллектуального и эмоционального начал, к активизации творческого потенциала, и чем раньше будет начата эта работа, тем скорее ребенок приобщится к художественным ценностям мировой культуры, тем заметнее расширятся сферы проявления [2, с.56] его эстетических потребностей.

С детства человек включается в уникальную интегративную структуру — духовную культуру, которая определяет личность каждого без учета степени активности влияния на нее. Духовная культура — достояние каждого человека, и освоение ее — обязательный компонент формирования личности. Сама культура является специфическим способом организации и развития человеческой жизнедеятельности. С рождения ребенка окружает мир вещей, несущий на себе отпечаток развития цивилизованных процессов человечества в единстве их материальной целесообразности и духовной насыщенности представляемого социально - эстетического идеала.

В основе методики эстетического духовного воспитания лежит совместная деятельность педагога и ребенка по развитию творческих способностей к восприятию художественных ценностей, к продуктивной деятельности, осознанного отношения к социальной, природной, предметной среде. Эстетическое восприятие жизненных явлений всегда индивидуально и избирательно. В основе его лежит эмоциональный отклик на прекрасное. Ребенок с помощью педагога, родителей откликается на красивое в природе, предметном мире, искусстве, на добрые чувства людей. Большое значение при этом имеют личный опыт школьника, приобретаемый в творческом объединении (изобразительное искусство, хореография, вокал), т. е. его побуждения и стремления. Интеграция является источником нахождения новых фактов, которые углубляются личными наблюдениями. Учащимся дается возможность высказать свои мысли и чувства о произведениях искусств, сравнить их с настроением и чувством авторов произведений. Такие занятия снимают утомляемость, обеспечивают развитие заинтересованности и постепенный переход к самостоятельному творчеству, требующему воображения и фантазии. Поэтому одна из задач таких занятий — развитие творческой активности учащихся, что помогает учащимся получить глубокие музыкальные впечатления и адекватно передать их. При этом развивается фантазия, обогащается понятийный багаж, растет языковая культура.

Интегративная форма урока имеет целый ряд преимуществ перед традиционными методами обучения, а именно: обеспечивает большим информационным объемом; повышает работоспособность, активизирует познавательную деятельность учащегося; создает коммуникативную ситуацию, лично значимую для каждого ученика, мотивирует трудные для обучающегося виды деятельности; создает правильную реакцию

на ошибку через благоприятный психологический климат; насыщает урок продуктивными видами деятельности (сравнение, классификация, прогнозирование, конструирование); индивидуализирует темп работы, корректирует нужное количество повторений; расширяет кругозор ребенка.

Несомненно, интеграция - рассмотрение различных видов искусства на основе общих, присущих им закономерностей, которые включают: образную специфику искусства в целом и каждого его вида в определенности, особенности художественного языка и их взаимопроникновение, средства художественной выразительности, особенности восприятия произведений различных видов искусства как частей единого целого образа мира, коим является искусство. [2, с. 138]. Итак, целостная картина мира складывается из всего комплекса взаимоотношений человека и действительности на основе эстетического мышления.

Список использованной литературы

1. Ахлебинина Т.В. Межпредметная интеграция и ее роль в повышении качества знаний и развитии школьников // Наука и школа – 2008. – с. 22.
2. Гончаров И.Ф. Действительность и искусство в эстетическом воспитании школьников. М. «Просвещение». 2008. С. 138.

© Гладкова Н.А., Хаустова В.Н., Полякова М.А., 2022



МЕДИЦИНСКИЕ НАУКИ

ОСОБЕННОСТИ ЛЕЧЕНИЯ НЕЙРОПАТИИ ЛИЦЕВОГО НЕРВА У ДЕТЕЙ

Аннотация

Нейропатия лицевого нерва является одной из актуальных проблем неврологии. У детей нейропатия лицевого нерва является самой частой формой поражения периферической нервной системы. Она составляет более 90 % среди всех мононейропатий, встречающихся в детском возрасте. Несмотря на большое количество исследований, не все особенности этиологии, патогенеза и течения заболевания в детском возрасте изучены достаточно полно. Значение инфекционного фактора в развитии нейропатий у детей обсуждается достаточно долго, но единой точки зрения до настоящего времени не выработано. Исход заболевания у детей более благоприятен, чем у взрослых, число осложнений, по данным различных исследователей, может составлять от 5 % до 50 %.

Ключевые слова

Нейропатия лицевого нерва, электронейромиография, лечение, дети.

Нейропатия лицевого нерва – самое частое заболевание среди мононейропатий в детском возрасте. В большинстве случаев на фоне инфекции и охлаждения происходит сдавление нерва в узком костном канале с последующей его ишемизацией и дегенеративными изменениями. Компрессии способствует врожденная узость канала или его выходного отверстия. Иногда болезни предшествуют локальные инфекции (эпидемический паротит, обострение хронического отита) или травма околушной области. Кроме того, в патологический процесс в стволе мозга (сосудистый, инфекционный, онкологический) могут вовлекаться ядро или волокна лицевого нерва – возникает парез нижней половины одной стороны лица. Электронейромиография – достоверный и значимый метод. Стимуляционная и игольчатая ЭНМГ позволяет оценить динамику течения заболевания, определить стадию и степень денервационного процесса в мимических мышцах, а также оценить эффективность реиннервации.

Нейропатия лицевого нерва не угрожает жизни больного, но является неотложным состоянием, так как при несвоевременном оказании помощи может наступить гибель нервных волокон, и мимика на стороне лица не восстановится. Лечение в остром периоде стационарное. Целью лечебных мероприятий при нейропатии лицевого нерва является усиление крово- и лимфообращения в области лица, улучшение проводимости лицевого нерва, восстановление функции мимических мышц. В остром периоде нейропатии лицевого нерва необходимо снять отек, улучшить микроциркуляцию в стволе нерва. Лекарственная терапия показана с первых дней заболевания. Но препараты, которые используются в первые 10 дней (в остром периоде), отличаются от лекарственных средств, применяемых позже (в восстановительном периоде). Итак, в остром периоде больному показаны: нестероидные противовоспалительные средства (при легких и среднетяжелых формах) и кортикостероиды (при тяжелых формах заболевания), обладающие противовоспалительным действием; мочегонные, снимающие отек нерва; вазоактивные и метаболические препараты, способствующие восстановлению нервного волокна. В тех

случаях, когда болезнь вызвана вирусом герпеса, используют первые 5 дней противовирусные препараты, когда причиной болезни стал бактериальный воспалительный процесс в лор - органах (отит, мастоидит) – используют антибактериальные препараты.

По истечении первых 10 дней болезнь переходит в ранний восстановительный период. Тут тактика немного меняется. Часть препаратов отменяют (мочегонные, противовирусные, антибактериальные). Нестероидные противовоспалительные средства иногда продолжают использовать до 14 дней. Гормональные препараты постепенно отменяют. Лечение вазоактивными и метаболическими препаратами продолжают. В восстановительном периоде к ним добавляют антихолинэстеразные препараты. Они способствуют улучшению передачи нервного импульса с лицевого нерва на мимические мышцы, за счет чего мышечные сокращения становятся более продуктивными, но с ними нужно быть осторожными. Дело в том, что иногда нейропатия лицевого нерва заканчивается формированием мышечных контрактур на пораженной половине лица. В этих случаях тонус мышц повышается, могут возникать подергивания в них, а также патологические мышечные эффекты (например, при жевании смыкается глазная щель или текут слезы на пораженной стороне лица). Если лечебный процесс проходит под контролем электронейромиографии, то склонность к развитию контрактур будет выявлена еще до появления каких - либо клинических признаков. В тех случаях, когда появляются первые признаки формирования мышечной контрактуры, антихолинэстеразные препараты отменяют. Вместо них назначают миорелаксанты. Витамины группы В способны стимулировать восстановление поврежденного нерва, улучшать проведение импульса по нему, и даже обладают обезболивающим эффектом.

Из физиотерапевтических методов в остром периоде разрешается электрическое поле УВЧ, переменное магнитное поле, фонофорез с гидрокортизоном. Хорошо себя зарекомендовала иглорефлексотерапия. Спустя 10 - 14 дней от начала заболевания арсенал физиотерапевтических методов расширяется: электротерапия, магнитотерапия, дарсонвализация, лазеротерапия. Иглорефлексотерапия эффективна и в этом периоде. В более позднем периоде полезны грязевые аппликации, хлоридно - натриевые, йодобромные, радоновые ванны. При формировании контрактур назначают электрофорез с миорелаксантами, сосудорасширяющими веществами, парафиновые и озокеритовые аппликации на воротниковую зону, лечение ультразвуком.

Физические методы лечения применяют уже в остром периоде. В первые 10 дней проводят лечение положением. Лечебная физкультура в остром периоде проводится в основном для мышц здоровой стороны. По 2 раза в день длительностью по 10 минут выполняются упражнения, обеспечивающие дозированное расслабление и напряжение мышц, которые участвуют в мимике. По окончании острого периода упражнения уже захватывают и пораженную половину лица, как бы тренируя мышцы, ведь их нужно заново научить работать. Упражнения весьма просты и выполняются перед зеркалом для визуального контроля качества. Массаж рекомендуют начинать не ранее, чем на 7 - й день от начала болезни. Длительность процедуры составляет 10 минут. Приемы массажа должны быть щадящими, сначала касающимися здоровой стороны и воротниковой зоны. Затем потихоньку добавляют легкие поглаживания и разминания пораженной стороны, вибрацию по точкам. Спустя 15 - 18 сеансов делают перерыв. Потом курс можно

повторить. Дети, страдающие нейропатией лицевого нерва, через 2 месяца от начала заболевания могут направляться на климатические курорты Крыма, Зеленогорска, Старой Руссы, Бердянска, Пятигорска и др.

Таким образом, лечение нейропатии лицевого нерва весьма вариабельно. Существуют общие принципы лечения, которые ложатся в основу персонифицированного подхода к больному. Учитывается и причина болезни, и ее течение, и эффект от применения лекарственных препаратов, и данные электронейромиографии. Нужно помнить, что большинство случаев нейропатии лицевого нерва при своевременном обращении за медицинской помощью удается излечить без какого-либо ущерба для здоровья.

Список используемой литературы

1. Альперович П.М. Паралич Белла (этиология, патогенез, клиника, течение и исход) // Журнал неврологии и психиатрии им. С.С. Корсакова / П.М. Альперович, А.Г. Корнейчук, Т.И. Константинович. – Ростов - н - Дону: Феникс. – 2018. – № 6. – 837 с.
2. Петрухин А.С. Детская неврология / А. С. Петрухин. – М.: ГЭОТАР - Медиа. – 2017. – 272 с.

© Морозова Т.А., 2022



ИСКУССТВОВЕДЕНИЕ

**КОНТРАСТ НАСЛЕДСТВЕННОСТИ И НОВАТОРСТВА ТРАДИЦИОННОГО
НАРОДНОГО МУЗЫКАЛЬНОГО ИСКУССТВА КИТАЯ И БЕЛАРУСИ**

В данной статье прослеживается специфика музыкального диалога сказавшаяся на особенностях композиционного и жанрово - стилевого порядка произведений китайских и белорусских композиторов. В произведениях белорусских композиторов, в крупных сценических произведениях, опере, балете, сохраняются все приметы традиционного китайского сценического синтеза. Изменения касаются преимущественно стилевого уровня, прямо или опосредованно отражающего музыкальные особенности Поднебесной. Белорусские композиторы, работая в основном в камерных жанрах, тонко интерпретировали многие существенные параметры восточной культуры, ее ментальные свойства, отражающиеся на различных уровнях музыкальной формы. Отечественные авторы отразили особый камерный стиль, камерную интонацию изложения материала, обусловленные преобладающим в китайской музыке жанром миниатюры. Мир литературных образов, представленных, как правило, во внесюжетных ситуациях, вызвал к жизни афористичность высказывания, смысловые подтексты, иносказание, образные параллелизмы, особую смысловую концентрацию. Камерность музыкально - поэтического высказывания в свою очередь предопределила и новое отношение к средствам музыкальной выразительности, в использовании которых заметна особая детализация, внимание к агогике, темподинамическим оттенкам, самому произнесению слова.

Ключевые слова: Беларусь, музыкальная интерпретация, Китай, музыкально - поэтическое высказывание, иносказание, музыка, партнерство, творчество.

**CONTRAST OF HEREDITY AND INNOVATION
OF TRADITIONAL FOLK MUSIC ART OF CHINA AND BELARUS**

This article traces the specifics of the musical dialogue that affected the features of the compositional and genre - style order of the works of Chinese and Belarusian composers. In the works of Belarusian composers, in major stage works, opera, ballet, all the signs of traditional Chinese stage synthesis are preserved. The changes relate mainly to the style level, directly or indirectly reflecting the musical characteristics of the Celestial Empire. Belarusian composers, working mainly in chamber genres, subtly interpreted many essential parameters of Eastern culture, its mental properties reflected at various levels of musical form. Domestic authors reflected a special chamber style, chamber intonation of the presentation of the material, due to the prevailing genre of miniature in Chinese music. The world of literary images, presented, as a rule, in off - plot situations, brought to life the aphoristic utterance, semantic subtexts, allegory, figurative parallelisms, special semantic concentration. The intimacy of the musical and poetic utterance, in turn, predetermined a new attitude to the means of musical expression, in the use of

which there is a special detail, attention to agogics, tempo - dynamic shades, and the utterance of the word itself.

Keywords: *Belarus, musical interpretation, China, musical and poetic utterance, allegory, music, partnership, creativity.*

Следует отметить, что китайская музыка часто используется в качестве основы для художественного синтеза, включая саму музыкальную часть, а также танцевальные и драматические приемы.

Исполнители, которые несут традиции людей на работе, сыграли жизненно важную роль в суде. В китайских хрониках V - III веков до нашей эры музыканты изображались как носители личных добродетелей и политически грамотные мыслители. В эпоху династии Хань, предшествовавшую Северным и Южным династиям, культура переживала всеобщий бум, и музыка для конфуцианских ритуалов и светских развлечений стала ключевым видом дворцового искусства. Специальная палата Юэфу, созданная судом, провела сбор народных песен.

С 5 века нашей эры развивается оркестровое исполнение традиционной китайской музыки. Эти группы насчитывают от 300 до 700 исполнителей. Оркестровая композиция повлияла на дальнейшую эволюцию народных песен. Начало правления династии Цинь (16 век) сопровождалось общей демократизацией традиций. Мюзикл находится в стадии запуска. Позже, из-за сложности внутривластной ситуации, наступил период упадка, и дворцовый оркестр был расформирован. Однако культурные традиции продолжают существовать в творчестве сотен выдающихся исполнителей народной песни.

Разнообразие традиционной китайской музыки объясняется богатым культурным опытом и многонациональным составом населения. «Дикость и невежество» китайской композиции, как сказал Берлиоз, давно прошли. Современные китайские композиторы предоставляют слушателям разнообразие, позволяющее оценить творчество, потому что в этом разнообразии даже самый взыскательный слушатель найдет то, что ему нравится.

Опера С. Кюи «Сын мандарина» в контексте российского востоковедения. Считается, что русская классика тесно связана с уровнем научного интереса российских ученых к проблемам восточной культуры, особенно в странах Дальнего и Ближнего Востока. С точки зрения данного исследования, первая «китайская» опера русских кучистов рассматривается как явление, органично соответствующее научным и художественным представлениям того времени. Очевидно, что на начальном этапе освоения образа Небесной династии культурное равенство еще не может быть понято: увлечение образом Небесной династии ограничено намерением, а в интерпретации музыки доминирует унитаризм, предполагающий, что сочетание с традициями и культурами азиатских стран очень мало.

В книге Стравинского «Музыкальная рецепция в китайской опере «Соловей» анализируется одно из ранних произведений русских композиторов о противоречивом восприятии культурного разнообразия. Опера раскрывает принцип инвентаризации, типичный творчеству Стравинского, как и формирующимся эстетическим принципам драмы и перформанса, не хватает глубокого реалистического и психологического опыта. Новый традиционный китайский декоративный стиль особым образом сочетается с импрессионистскими и модернистскими тенденциями европейской музыки. Хотя в произведениях Н. Стравинского присутствует процедурная традиция оперы, но четко

выражены различные восточные методы восприятия, включая интонационный, жанровый и инструментальный уровни, что демонстрирует метод многозначности, умело сочетающий общеввропейские музыкальные традиции и личный метод театрального синтеза композитора.

Образы Китая в зеркале музыкального театра Советской России 20 - х годов XX века посвящена творчеству двух известных композиторов, активно работающих в музыкально - сценических жанрах того времени.

«Балет «Красный цветок» Р.М. Глиэра в контексте восточных художественных замыслов композитора «был проанализирован один из самых популярных балетов советской эпохи, который и в наше время не утратил своего восточного очарования. Главное преимущество Глиэра в том, что, с одной стороны, композитору удалось доказать возможность сохранения культурного равенства в своих произведениях, с другой - их органичное взаимодействие. Полные надежды на будущую судьбу музыки и искусства можно рассматривать как размышления композитора о возможности использования европейской композиторской практики в двадцатом веке для разработки принципов и форм, связанных с зарубежными культурами. Лучшим доказательством является «красный цветок», который парадоксальным образом связан с лучшими традициями многих восточных танцев и русского балета. Композиторы и все театральные деятели, глубоко интересующиеся китайской культурой, сумели распознать феномен танца, который считается не только специфическим символом этого типа, но и носителем особого менталитета китайского народа, отражающим его мировоззрение. Новый метод научной интерпретации этой работы позволяет нам иметь глубокое понимание специфических деталей китайской культуры, то есть музыки и искусства Поднебесной империи. Полифоническая техника, активно используемая в композиции, свидетельствует о высоком художественном вкусе композитора и всех создателей первого советского классического балета. Мы считаем, что новым является открытие косвенного влияния китайской театральной традиции, связанной с системой образных ролей, которая во многих отношениях убедительно стимулирует в высшей степени традиционный характер многих балетных ролей.

Опера «Сын солнца» С.Н. Василенко представлена в виде анализа произведения, и до нашего времени исполнители и представители музыкальной науки были практически неизвестны. Стоит отметить, что в начале становления советской композиторской школы российские композиторы обратились к китайским дисциплинам в основном жанре академической музыки. Эта опера раскрывает желание в полной мере передать менталитет китайского народа, его особое чувство «ритуальности» и разнообразие истинных аспектов жизни. В этой работе поэтика современности иногда противоречит ее таинственному, «всемирному» смыслу существования и ощущению импрессионизма, который предполагает декоративный характер письма. Оппозиция между определенным традиционным негативным образом и идеальной позитивной фигурой символизирует отказ от прагматизма в «западном мире» и неожиданно взаимодействует с реальностью человеческого опыта и рефлексии. В методе восстановления Дальнего Востока использовались различные методы диверсификации, но не было никакого желания копировать истинные музыкальные идиомы Поднебесной империи.

В произведениях белорусских композиторов с 20 - го по начало 21 - го века музыкальный диалог с Поднебесной раскрыл особенности художественного диалога между отечественными музыкантами и китайской культурой в десятилетия с 20 - го по начало 21 - го века [1].

Исторические и культурные детерминанты восточного замысла в произведениях белорусских композиторов 20 - го - начала 21 - го века раскрывают объективные причины роста культурного интереса к Дальнему Востоку. К ним относятся схожесть исторических судеб Беларуси и Китая, а также активная популяризация традиций Поднебесной в 1950 - е и 1960 - е годы. Белорусские культурологи и представители Китайской Народной Республики отметили, что новым является открытие общих черт в эмпатической культуре нашей страны. Глубина мышления, эмоциональная интроверсия, отсутствие социальных амбиций, многие древние представления о мире, сохранившиеся на уровне исторической памяти, позволяют нам говорить о некоторых духовных совпадениях, которые косвенно влияют на многие аспекты восточной культуры.

Значение образов Востока в творчестве Г. Гореловой свидетельствует о неизменном интересе композитора к Китаю с 1980 - х годов. Музыканты воплощают образ Востока с помощью различных художественных концепций по форме и содержанию. Среди лучших произведений Гореловой - кантата «Тысяча лет надежды», «Семь элегий Ли Бо» для гитары и ударных, «Мороз на колоколе» для ансамбля солистов и изысканное произведение для флейты «Она играла на флейте принца Нински в одиночестве Лиюаня». Стиль композитора минимально связан с истинными стилевыми особенностями китайской музыки, но он воспроизводит атмосферу Востока, которая близка нам благодаря глубокому пониманию различных культурных проявлений Поднебесной империи.

Тонкое восприятие не только значения слов, но и энергии слов позволяет композиторам особым образом намекать на это в контексте инструментальной музыки, вводя различные ударные инструменты для расширения акустического пространства произведения, иногда имитируя звучание восточных музыкальных инструментов в тембр [3].

Преломление китайской поэзии в вокальной музыке В. Кузнецова посвящено анализу произведений одного из ведущих современных композиторов, отличающегося широтой гуманитарных знаний и художественных интересов.

Китайская вокальная лирика – одна из ярких страниц в творчестве музыканта. Одним из первых в этом ряду «Хуэйчан. Лирическое стихотворение Мао Дзэ - дуна» для баритона, хора басов и тамтама. Интонационно - акустические поиски адекватного отражения китайской поэзии продолжились в последующих сочинениях, в числе которых вокальный цикл «Китайская шкатулка» для баритона и фортепиано на стихи китайских поэтов эпохи Юань и Мин, «Два стихотворения Ли Бо» для женского голоса, флейты и китайских колокольчиков». В творчестве В. Кузнецова проявился типичный литературоцентристский путь постижения культуры Китая, литературная поэтика которого насчитывает ни одно тысячелетие.

Китай в интонационном пространстве произведений В.Копытько связано с анализом музыкальных произведений одного из самых новаторских композиторов Беларуси. Образ Китая постоянно побуждает его к творчеству, экспериментам и выступлениям, что отражается в особенностях музыкального языка и инструментального мышления.

Китайские интенции В. Копытько встречаются в работах разных лет. Произведений, названных по древнекитайским текстам, достаточно: фантазия «Северный ветер» - искусная импровизация, основанная на исполнении, пении и декламации двух исполнителей; сопрано, баритон, камерный хор, ударные инструменты и магнитофонный хор «Третье путешествие в Китай»; работа сольной группы по мотивам стихотворений китайских поэтов Ли Бо и Ду Фу «Пишут друг другу». Красавин; музыка к театральным постановкам «Три меча Вэй» и «Розовая бабочка». Одним из произведений, претендующих на серьезное и последовательное понимание многих базовых констант китайской литературы и организацию звукового пространства в соответствии с законами «неевропейской» музыки, является камерный хор «Ишуй Сюэцай» для сопрано и камерного ансамбля по мотивам «Необыкновенной истории Ляочжая» Пу Сонглина. Композитору удалось передать не только «восточные» условности театрального «представления», но и специфику китайского ритма в условиях русской речи.

Музыкальные «воспоминания» о Поднебесной в сочинениях С. Бельтюкова посвящен анализу произведений, в которых откровенно проявляются восточные интенции и стремление отразить собственные впечатления о далекой стране. Творческая карьера С. Бельтюкова как на основе стихотворений, написанных китайским поэтом Бо Цзюи для сопрано и фортепиано, композитор создал небольшой вокальный цикл, включающий три вокальные миниатюры - «Жаль цветку», «Цветок не цветок» и «От поэзии к вину». Интерес композитора к небесной культуре пробудила его поездка в Чжэнчжоу. Чжэнчжоу расположен в провинции Хэнань на юго - востоке Китая и богат историческими достопримечательностями. Поездка в Китай вдохновила композитора на создание цикла фортепианной музыки «Китайский альбом». Он ловко ухватил важный символ китайского музыкального мышления - программируемость и композиционный уровень - самое сокровенное стремление к диалогу, доминирование мини - жанра. Первоначальной попыткой инструментально реконструировать музыкальное пространство Небесной династии стал цикл ударных инструментов «Китайская акварельная живопись» [4].

В творчестве С. Бельтюкова Проявляются многие эстетические нормы китайской культуры производства музыки, например, в том числе принципы игр кун, сан, санзисансу, шуй. Особенность преломления китайской образности в произведениях белорусских композиторов заключается не столько в том, чтобы понять подлинность Востока, сколько в том, чтобы расширить их представление о мире и показать позитивные восточные намерения во всех аспектах китайской культуры. Это привело к появлению различных методов, отражающих приемы приема и стилизации Востока [5].

Список использованных источников

1. Концерты белорусских и китайских исполнителей [электронные ресурсы]. - Режим доступа: [http:// архив...fest - sbv.by / Новости / 1066 - согласие - белорусских - и - китайских - исполнителей.HTML](http://архив...fest-sbv.by/Новости/1066-согласие-белорусских-и-китайских-исполнителей.HTML). – Дата посещения: 20.09.2022.

2. Чжан, Юань. Китайская тематика в творчестве композитора С. Василенко / Юань Чжан // Науч. тр. Белорус. гос. акад. музыки. Сер. 6. Вопросы современного музыковедения в исследованиях молодых ученых. – Минск, 2009. – Вып. 21: Композиторское творчество XIX – XX веков: жанры, стили, вопросы интерпретации / сост. и науч. ред. Е.Н. Дулова. – С. 103– 111.

3. Чжан, Юань. Образы Востока в творчестве композитора Р.М. Глиэра / Юань Чжан // Науч. тр. Беларус. гос. акад. музыки. Сер. 6. Вопросы современного музыкознания в исследованиях молодых ученых. – Минск, 2010. – Вып. 24: Современные проблемы композиторского творчества / сост. и науч. ред. Э.А. Олейникова. – С. 12–20.

4. Чжан, Юань. Китайская литература в творчестве современных композиторов Беларуси / Юань Чжан // Науч. тр. Беларус. гос. акад. музыки. Сер. 2. Вопросы истории музыки. – Минск, 2012. – Вып. 27: Музыка и слово: аллюзии, контакты, взаимодействия / сост. Э.А. Олейникова. – С. 115–124.

© Ван Цзэяо 2022



СОЦИОЛОГИЧЕСКИЕ НАУКИ

Андреев И. В.

доцент,
преподаватель, ВУНЦ ВВС ВВА,
г. Воронеж, Россия

Германович А. С.

доцент
преподаватель, ВУНЦ ВВС ВВА,
г. Воронеж, Россия

ВУНЦ ВВС «Военно - воздушная академия
имени профессора Н.Е. Жуковского и Ю.А. Гагарина» г. Воронеж, РФ

АНАЛИЗ СТАТИСТИКИ ДЕЛ ОБ АДМИНИСТРАТИВНЫХ ПРАВОНАРУШЕНИЯХ, СОВЕРШЕННЫХ ВОДИТЕЛЯМИ ТРАНСПОРТНЫХ СРЕДСТВ, НАПРАВЛЕННЫХ НА РАССМОТРЕНИЕ В СУД

Аннотация: в статье анализируются данные статистики рассмотренных в судах дел об административных правонарушениях, совершенных водителями транспортных средств за период с 2018 по 2021 годы.

Ключевые слова: водители транспортных средств, административное правонарушение, административный арест, лишение права управления транспортным средством.

За период 2018 – 2021г.г. на водителей транспортных средств, совершивших нарушение Правил дорожного движения (ПДД), было направлено на рассмотрение в суд 4014417 дел, что составило 57,77 % от всех дел подобного рода.

На рис. 1. представлен график изменения количества дел, переданных на рассмотрения суда, в результате совершения водителями транспортных средств административных правонарушений.

В течение периода времени с 2018 по 2022 год наблюдалось ежегодное уменьшение количества дел в отношении водителей, направленных на рассмотрение в суд.



Рис.1. График изменения количества дел, переданных на рассмотрения суда, в результате совершения водителями транспортных средств административных правонарушений

В конечном итоге количество дел в 2021 году уменьшилось на 4,59 % по сравнению с 2018 годом.

В отношении водителей транспортных средств в судах различных инстанций в соответствии с законодательством принимались решения о назначении одного из следующих видов наказания:

- назначение административного штрафа,
- назначение административного ареста,
- лишения права управления транспортным средством.

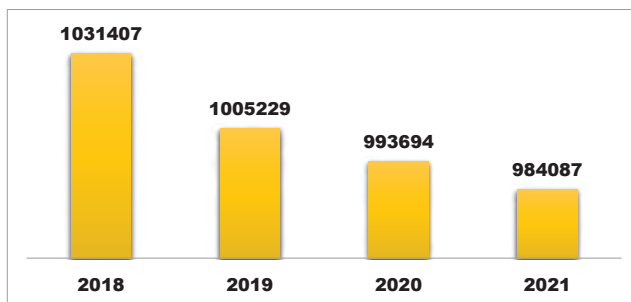
Количество постановлений суда о назначении административного штрафа водителям транспортных средств за нарушение ПДД составило за 2018 – 2021 годы 1658370, что равняется 41,31 % от всех видов наказаний в отношении водителей транспортных средств, чьи дела рассматривались в суде.

На рис. 2. представлен график изменения количества постановлений суда о назначении административного штрафа водителям - нарушителям ПДД.

Количество постановлений суда о назначении административного штрафа водителям - нарушителям ПДД за период с 2018 по 2021 год, в общем, имело тенденцию к ежегодному снижению, достигая в итоге значения 3,4 %.



Рис.2. График изменения количества постановлений суда о назначении административного штрафа водителям - нарушителям ПДД.

Количество постановлений суда о назначении административного ареста водителям за исследуемый период составило 537662 постановления, что соответствует 13,39 % от общего числа решений суда в отношении водителей - нарушителей Правил дорожного движения.

На рис. 3. представлен график изменения количества постановлений суда о назначении административного ареста водителям - нарушителям ПДД.

На протяжении периода наблюдалась разнонаправленная тенденция изменения количества постановлений суда о назначении административного ареста водителям.

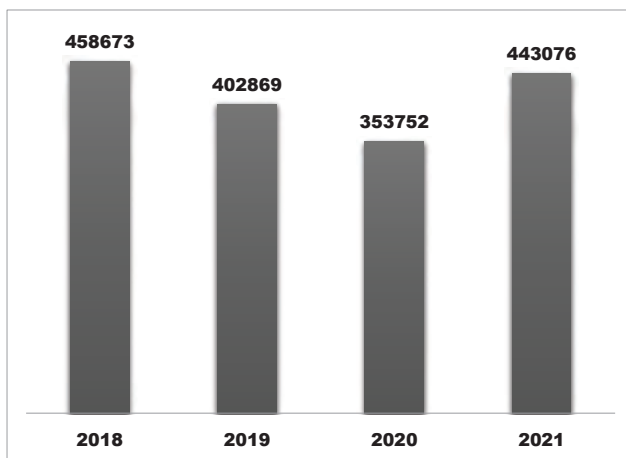
2019 года наблюдалась устойчивая тенденция по увеличению подобного рода наказаний. В конечном итоге рост составил в 2021 году 2,5 %.



Рис. 3. График изменения количества постановлений суда о назначении административного ареста водителям - нарушителям ПДД.

В 1479706 случаях судом было принято решение о лишении водителя права управления транспортным средством, в том числе с назначением административного штрафа.

Это количество составило 36,86 % от всех постановлений суда в отношении водителей.

На рис. 4. представлен график изменения количества постановлений суда о лишении права управления транспортным средством, в том числе с назначением административного штрафа водителям - нарушителям ПДД.

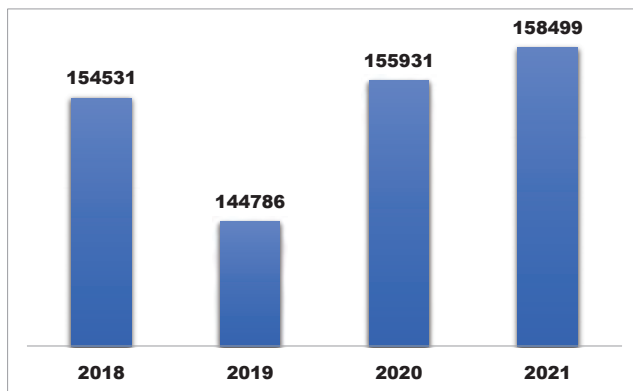
В течение исследуемого периода количество постановлений суда о лишении права управления транспортным средством, в том числе с назначением административного штрафа, водителям - нарушителям ПДД неуклонно уменьшалось из года в год.

В конечном итоге это снижение в 2021 году составило 14,00 %.



Рис. 4. График изменения количества постановлений суда о лишении права управления транспортным средством, в том числе с назначением административного штрафа водителям - нарушителям ПДД

Таким образом, наибольшее количество – 41,31 % постановлений суда в исследуемом периоде связано с назначением водителям административного штрафа.

Далее, в 36,86 % случаев, следует лишение водителей права управления транспортным средством, в том числе с назначением административного штрафа водителям - нарушителям ПДД.

На последнем месте, с 13,39 % , по количеству вынесенных постановлений суда находится назначение административного ареста водителям транспортных средств.

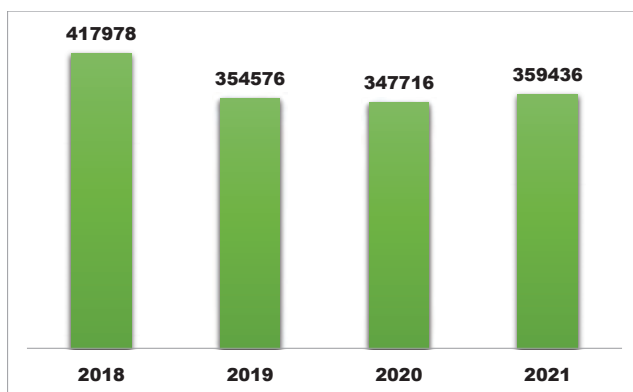
Список использованной литературы:

1. ГИБДД [Электронный ресурс]. — Режим доступа: <http://www.stat.gibdd.ru>

© Андреев И.В., 2022

© Германович А.С., 2022

СОДЕРЖАНИЕ

ХИМИЧЕСКИЕ НАУКИ

Нурмагонбетова С.С. АКТИВНЫЕ МЕТОДЫ ОБУЧЕНИЯ НА ЗАНЯТИЯХ ХИМИИ	6
---	---

ТЕХНИЧЕСКИЕ НАУКИ

Игамбердиев Х. Х. АНАЛИЗ ИССЛЕДОВАНИЯ ЛУБЯНЫХ ВОЛОКОН ГЕРМЕТИЧНО ЩЕЛОЧНОЙ ОБРАБОТКОЙ ПОСРЕДСТВОМ ИЗМЕНЕНИЯ ТЕМПЕРАТУР	8
Набиев Т.С., Атаниязов Н., Курбанова Г.Б. УСТРОЙСТВО ДЛЯ ЗАЩИТЫ ЭЛЕКТРОНАСОСА	10
О.А.Фатеев АНАЛИЗ ГИДРООБЪЕМНЫХ ТРАНСМИССИЙ СПЕЦИАЛЬНЫХ КОЛЕСНЫХ ШАССИ	12

СЕЛЬСКОХОЗЯЙСТВЕННЫЕ НАУКИ

Котельникова А. В. ЗАЩИТА ДЫНИ ОТ ВРЕДИТЕЛЕЙ	16
---	----

ЭКОНОМИЧЕСКИЕ НАУКИ

Драпеза В.А. АКТУАЛИЗАЦИЯ МЕЖДУНАРОДНОГО ОПЫТА КОРПОРАТИВНОГО ПРЕДПРИНИМАТЕЛЬСТВА	19
---	----

ФИЛОЛОГИЧЕСКИЕ НАУКИ

А.Н. Гуров ОСОБЕННОСТИ ПРОЦЕССА ЛОКАЛИЗАЦИИ ВИДЕОИГР	25
Францева Е.В., Лебедеко А.В. РОЛЬ ИНОСТРАННОГО ЯЗЫКА В СОВРЕМЕННОМ МИРЕ	26

ЮРИДИЧЕСКИЕ НАУКИ

Н.Г. Акланова ПРОБЛЕМЫ ПРИОБРЕТЕНИЯ ПРАВА СОБСТВЕННОСТИ НА САМОВОЛЬНУЮ ПОСТРОЙКУ И ВОЗМОЖНЫЕ ПУТИ ИХ РЕШЕНИЯ	31
Н.Г. Акланова ПРАВОВЫЕ ОСНОВАНИЯ ОТНЕСЕНИЯ ОБЪЕКТА НЕДВИЖИМОСТИ К САМОВОЛЬНОЙ ПОСТРОЙКЕ	34

Галстян Л.А. ОРГАНЫ ГОСУДАРСТВЕННОГО КОНТРОЛЯ (НАДЗОРА) В СФЕРЕ БАНКРОТСТВА (НЕСОСТОЯТЕЛЬНОСТИ)	38
Матросова Е.А. УЧАСТИЕ ПРОКУРОРА В ГРАЖДАНСКОМ СУДОПРОИЗВОДСТВЕ	42
Солдаткин А.Ю. УСЛОВИЯ ДЕЙСТВИТЕЛЬНОСТИ СДЕЛОК	47
Шпилев В.А. ПРОБЛЕМЫ НАЗНАЧЕНИЯ НАКАЗАНИЯ НЕСОВЕРШЕННОЛЕТНИМ	49
Шпилев В.А. ПРЕДВАРИТЕЛЬНЫЙ ДОГОВОР В ГРАЖДАНСКОМ ПРАВЕ	52
ПЕДАГОГИЧЕСКИЕ НАУКИ	
А.Г. Бекетт ЭФФЕКТИВНОСТЬ САМООБУЧЕНИЯ В ИЗУЧЕНИИ ИНОСТРАННОГО ЯЗЫКА	56
Висенте М. С. ИННОВАЦИОННОЕ РАЗВИТИЕ СФЕРЫ ДОПОЛНИТЕЛЬНОГО ОБРАЗОВАНИЯ ДЕТЕЙ В РЕГИОНЕ (на примере Орловской области)	57
Воронин Д. И., Ковачев Д.А. МЕТОДОЛОГИЧЕСКАЯ ОСНОВА ТЕХНОЛОГИИ ФОРМИРОВАНИЯ КОМПЕТЕНТНОСТИ МЕДИАЦИИ РУКОВОДИТЕЛЯ СПОРТИВНОЙ ОРГАНИЗАЦИИ	61
Е.Р. Галимов, Н.А. Колбин, С.А. Дюкина, А.Н. Кузнецова ОСОБЕННОСТИ И УСЛОВИЯ НРАВСТВЕННОГО ВОСПИТАНИЯ МЛАДШИХ ШКОЛЬНИКОВ	63
Ефимова О. Н., Шаповалова И.П., Савченко В.В. «ПЕСОЧНАЯ ТЕРАПИЯ – МЕТОД ПСИХОЛОГИЧЕСКОЙ ПОМОЩИ РЕБЕНКУ»	65
ИЛЬИНСКАЯ Е. Н., ФЕОФАНОВА Т. И., МОВЧАН Н. В. ОСОБЕННОСТИ ОБЩЕНИЯ ДЕТЕЙ В ПОДГОТОВИТЕЛЬНОЙ К ШКОЛЕ ГРУППЕ	67
Карасева А.Н. ОСОБЕННОСТИ ИЗУЧЕНИЯ СКАЗКИ КАК ЖАНРА В НАЧАЛЬНЫХ КЛАССАХ	69

Ломова О.С., Зайцева Н.В. КОМПЕТЕНТНОСТНЫЙ ПОДХОД В СИСТЕМЕ СРЕДНЕГО МЕДИЦИНСКОГО ОБРАЗОВАНИЯ ПРИ ИЗУЧЕНИИ ПРОФИЛЬНЫХ И ОБЩЕПРОФЕССИОНАЛЬНЫХ ДИСЦИПЛИН	72
Мордвинцева А. М. МЕТОДИКА ПРИМЕНЕНИЯ ЭЛЕМЕНТОВ ФУНКЦИОНАЛЬНОЙ ГРАМОТНОСТИ В ОБУЧЕНИИ ШКОЛЬНИКОВ БИОЛОГИИ	74
Сенченко С.С., Сангаджиева Е. В., Дарковский С. Н., Воронков Д. Я. НАВЫК КАК ФУНДАМЕНТАЛЬНОЕ ПОНЯТИЕ СПОРТИВНОЙ ТЕОРИИ	77
Сун Цзыцзя ТЕХНИЧЕСКАЯ ПОДГОТОВКА МОЛОДЫХ ПИАНИСТОВ В МУЗЫКАЛЬНЫХ ШКОЛАХ КНР	82
Францева Е.В., Лебедеко А.В. ВОПРОСЫ О НЕОБХОДИМОСТИ ПРИМЕНЕНИЯ МУЛЬТИМЕДИЙНЫХ ТЕХНОЛОГИЙ В ПРЕПОДАВАНИИ ИНОСТРАННОГО ЯЗЫКА	84
Францева Е.В., Лебедеко А.В. ПЕДАГОГИЧЕСКИЙ ОПЫТ БЕЛГОРОДСКОЙ ОБЛАСТИ ПО ПРОБЛЕМЕ ИСПОЛЬЗОВАНИЯ ТЕОРИИ ВОСПИТАНИЯ КОЛЛЕКТИВА А. С. МАКАРЕНКО В СОВРЕМЕННОЙ ШКОЛЕ	87
Хаустова В. Н., Солошенко Н.Н., Савоненко М.Н. О ЗДОРОВЬЕ РУССКОГО ЯЗЫКА	91
Хаустова В. Н., Солошенко Н.Н., Савоненко М.Н. ИГРОВЫЕ УПРАЖНЕНИЯ ДЛЯ РАЗВИТИЯ ВЕРБАЛЬНОЙ ПАМЯТИ	93
Хаустова В. Н., Солошенко Н.Н., Савоненко М.Н. ТРЕНАЖЕРНЫЕ СРЕДСТВА ПРИ ОБУЧЕНИИ ЧТЕНИЮ	95
Хаустова В. Н., Полякова М.А., Мерцалова О.Д. ПУТИ СТАНОВЛЕНИЯ МЕХАНИЗМА ЧТЕНИЯ	96
Хаустова В. Н., Полякова М.А., Мерцалова О.Д. МНОГОФУНКЦИОНАЛЬНЫЕ ЗАДАНИЯ ДЛЯ ФОРМИРОВАНИЯ НАВЫКА ЧТЕНИЯ	98
Хаустова В. Н., Полякова М.А., Мерцалова О.Д. РАЗВИТИЕ РЕЧЕВОГО АППАРАТА МЛАДШЕГО ШКОЛЬНИКА	100
Гладкова Н.А., Хаустова В. Н., Полякова М.А. КОЛЛЕКТИВНАЯ ГРУППОВАЯ ДЕЯТЕЛЬНОСТЬ В ШКОЛЕ	102
Гладкова Н.А., Хаустова В. Н., Полякова М.А. РАЗВИТИЕ ШКОЛЬНИКОВ С ПОМОЩЬЮ ИНТЕГРАЦИИ	103

МЕДИЦИНСКИЕ НАУКИ

- Морозова Т.А.
ОСОБЕННОСТИ ЛЕЧЕНИЯ
НЕЙРОПАТИИ ЛИЦЕВОГО НЕРВА У ДЕТЕЙ 107

ИСКУССТВОВЕДЕНИЕ

- Ван Цзэяо
КОНТРАСТ НАСЛЕДСТВЕННОСТИ И НОВАТОРСТВА
ТРАДИЦИОННОГО НАРОДНОГО МУЗЫКАЛЬНОГО ИСКУССТВА
КИТАЯ И БЕЛАРУСИ 111

СОЦИОЛОГИЧЕСКИЕ НАУКИ

- Андреев И. В., Германович А. С.
АНАЛИЗ СТАТИСТИКИ ДЕЛ
ОБ АДМИНИСТРАТИВНЫХ ПРАВОНАРУШЕНИЯХ,
СОВЕРШЕННЫХ ВОДИТЕЛЯМИ ТРАНСПОРТНЫХ СРЕДСТВ,
НАПРАВЛЕННЫХ НА РАССМОТРЕНИЕ В СУД 118

Международные и
Национальные
(Всероссийские)
научно-
практические
конференции

По итогам конференций в электронном виде бесплатно:

- Сертификат участника конференции
- Сборник статей конференции (УДК, ББК, ISBN, eLibrary)
- Программа научно-практической конференции
- Благодарность научному руководителю (при наличии)

Сроки публикации и рассылки:

- в течение 3 дней размещение на сайте;
- в течение 7 дней рассылка электронных изданий;
- в течение 5 дней рассылка (при заказе) печатных изданий;

Стоимость:

90 руб. за 1 страницу. Минимальный объем 3 страницы

С информацией и полным графиком конференций Вы можете ознакомиться на нашем сайте <https://os-russia.com>

Международный
научный журнал
«Символ науки»

ISSN 2410-700X

Свидетельство о
регистрации СМИ
№ ПИ ФС77-61596

Договор о размещении в НЭБ (elibrary.ru) №153-03/2015

Договор о размещении в "КиберЛенинке" №32509-01

Формат издания: Печатный журнал формата А4.
Периодичность: 2 раза в месяц (прием до 11 и 26 числа)
Минимальный объем: 3 страницы.
Стоимость: 150 руб. за страницу.

Авторам бесплатно

- Экземпляр журнала (в печатном и электронном виде),
- Свидетельство о публикации в электронном виде
- Благодарность научному руководителю (при наличии) в электронном виде.

Научный
электронный
журнал «Матрица
научного
познания»

ISSN 2541-8084

Договор о размещении в НЭБ (elibrary.ru) №153-03/2015

Формат издания: электронный научный журнал
Периодичность: 2 раза в месяц (прием до 16 и 30 числа)
Минимальный объем: 3 страницы.
Стоимость: 80 руб. за страницу.

Авторам бесплатно в электронном виде

- Экземпляр журнала,
- Свидетельство о публикации
- Благодарность научному руководителю (при наличии)

Научное издание

АНАЛИЗ ПРОБЛЕМ ВНЕДРЕНИЯ РЕЗУЛЬТАТОВ ИННОВАЦИОННЫХ ИССЛЕДОВАНИЙ И ПУТИ ИХ РЕШЕНИЯ

Сборник статей
Международной научно-практической конференции
27 сентября 2022 г.

В авторской редакции

Издательство не несет ответственности за опубликованные материалы.

Все материалы отображают персональную позицию авторов.

Мнение Издательства может не совпадать с мнением авторов

Подписано в печать 29.09.2022 г. Формат 60x84/16.

Печать: цифровая. Гарнитура: Times New Roman

Усл. печ. л. 7,40. Тираж 500. Заказ 675.



Отпечатано в редакционно-издательском отделе
Международного центра инновационных исследований
OMEGA SCIENCE

450057, г. Уфа, ул. Пушкина 120

<https://os-russia.com>
+7 960-800-41-99

mail@os-russia.com
+7 347-299-41-99