



**СИНТЕЗ НАУКИ И ОБРАЗОВАНИЯ  
КАК МЕХАНИЗМ ПЕРЕХОДА  
К ПОСТИНДУСТРИАЛЬНОМУ ОБЩЕСТВУ**

**Сборник статей  
Международной научно-практической конференции  
17 марта 2023 г.**

УДК 00(082) + 001.18 + 001.89  
ББК 94.3 + 72.4: 72.5  
С 387

**С 387**  
**СИНТЕЗ НАУКИ И ОБРАЗОВАНИЯ КАК МЕХАНИЗМ ПЕРЕХОДА**  
**К ПОСТИНДУСТРИАЛЬНОМУ ОБЩЕСТВУ: сборник статей Международной**  
**научно-практической конференции (17 марта 2023 г, г. Новосибирск). - Уфа:**  
**OMEGA SCIENCE, 2023. – 132 с.**

ISBN 978-5-907712-07-2

**Настоящий сборник составлен по итогам Международной научно-практической конференции «СИНТЕЗ НАУКИ И ОБРАЗОВАНИЯ КАК МЕХАНИЗМ ПЕРЕХОДА К ПОСТИНДУСТРИАЛЬНОМУ ОБЩЕСТВУ», состоявшейся 17 марта 2023 г. в г. Новосибирск. В сборнике статей рассматриваются современные вопросы науки, образования и практики применения результатов научных исследований**

Сборник предназначен для широкого круга читателей, интересующихся научными исследованиями и разработками, научных и педагогических работников, преподавателей, докторантов, аспирантов, магистрантов и студентов с целью использования в научной работе и учебной деятельности.

Все статьи проходят рецензирование (экспертную оценку). **Точка зрения редакции не всегда совпадает с точкой зрения авторов публикуемых статей.** Статьи представлены в авторской редакции. Ответственность за точность цитат, имен, названий и иных сведений, а так же за соблюдение законов об интеллектуальной собственности несут авторы публикуемых материалов.

**При перепечатке материалов сборника статей Международной научно-практической конференции ссылка на сборник статей обязательна.**

Полнотекстовая электронная версия сборника размещена в свободном доступе на сайте <https://os-russia.com>

Сборник статей постатейно размещён в научной электронной библиотеке eLibrary.ru по договору № 981 - 04 / 2014К от 28 апреля 2014 г.

ISBN 978-5-907712-07-2  
УДК 00(082) + 001.18 + 001.89  
ББК 94.3 + 72.4: 72.5

© ООО «ОМЕГА САЙНС», 2023  
© Коллектив авторов, 2023

**Ответственный редактор:**  
Сукиасян Асатур Альбертович, к.э.н.

**В состав редакционной коллегии и организационного комитета входят:**

Абидова Гулмира Шухратовна, д.т.н	Курманова Лилия Рашидовна, д.э.н.
Авазов Сардоржон Эркин угли, д. с. - х.н	Ларионов Максим Викторович, д.б.н.
Агафонов Юрий Алексеевич, д.м.н.	Кондрашихин Андрей Борисович, д.э.н.
Алейникова Елена Владимировна, д. гос. упр.	Конопашкова Ольга Михайловна, д.м.н.
Алиев Закир Гусейн оглы, д. фил. агр.н.	Мальшкіна Елена Владимировна, к.и.н.
Бабаян Анжела Владиславовна, д.пед.н.	Маркова Надежда Григорьевна, д.п.н.
Баишева Зилия Вагизовна, д.фил.н.	Мещерякова Алла Брониславовна, к.э.н.
Байгузина Люза Закиевна, к.э.н.	Мухамедеева Зинфира Фанисовна, к.с.н.
Булатова Айсылу Ильдаровна, к.соц.н.	Мухамедова Гулчехра Рихсибаевна, к.п.н.
Бурак Леонид Чеславович, к.т.н.	Набиев Тухтамурод Сахобович, д.т.н.
Ванесян Ашот Саркисович, д.м.н.	Нурдавлятова Эльвира Фанизовна, к.э.н.
Васильев Федор Петрович, д.ю.н., член РАЮН	Песков Аркадий Евгеньевич, к.полит.н.
Вельчинская Елена Васильевна, д.фарм.н.	Половения Сергей Иванович, к.т.н.
Виневская Анна Вячеславовна, к.п.н.	Пономарева Лариса Николаевна, к.э.н.
Габрусь Андрей Александрович, к.э.н.	Почивалов Александр Владимирович, д.м.н.
Галимова Гузалия Абикадировна, к.э.н.	Прошин Иван Александрович, д.т.н.
Гетманская Елена Валентиновна, д.п.н.	Саттарова Рано Кадьровна, к.б.н.
Гимранова Гузель Хамидулловна, к.э.н.	Сафина Зилия Забировна, к.э.н.
Григорьев Михаил Федосеевич, к.сх.н.	Симонович Надежда Николаевна, к.псих.н.
Грузинская Екатерина Игоревна, к.ю.н.	Симонович Николай Евгеньевич, д.псих.н., ак. РАЕН
Гулиев Игбал Адилевич, к.э.н.	Сирик Марина Сергеевна, к.ю.н.
Датий Алексей Васильевич, д.м.н.	Смирнов Павел Геннадьевич, к.п.н.
Долгов Дмитрий Иванович, к.э.н.	Старцев Андрей Васильевич, д.т.н.
Дусматов Абдурахим Дусматович, к.т.н.	Танаева Замфира Рафисовна, д.пед.н.
Ежкова Нина Сергеевна, д.п.н.	Терзиев Венелин Кръстев, д.э.н., д.воен.н., член РАЕ
Екшикеев Тагер Кадырович, к.э.н.	Умаров Бехзод Тургунпулатович, д.т.н.
Елхиева Марина Константиновна, к.п.н.	Хайров Расим Золимхон угли, д.фил.пед.н.
Ефременко Евгений Сергеевич, к.м.н.	Хамзаев Иномжон Хамзаевич, к.т.н.
Закиров Мунавир Закиевич, к.т.н.	Хасанов Сайдинаби Сайдивалиевич, д.сх.н.
Зарипов Хусан Баходирович, PhD	Чернышев Андрей Валентинович, д.э.н.
Иванова Нионила Ивановна, д.сх.н.	Чиладзе Георгий Бидзиевич, д.э.н., д.ю.н., член РАЕ
Калужина Светлана Анатольевна, д.х.н.	Шилкина Елена Леонидовна, д.с.н.
Касимова Дилара Фаритовна, к.э.н.	Шкирмонтов Александр Прокопьевич, д.т.н.
Киракосян Сусана Арсеновна, к.ю.н.	Шляхов Станислав Михайлович, д.ф. - м.н.
Киркимбаева Жумагуль Слямбековна, д.вет.н.	Шошин Сергей Владимирович, к.ю.н.
Кленина Елена Анатольевна, к.ф.н.	Юсупов Рахимьян Галимьянович, д.и.н.
Козлов Юрий Павлович, д.б.н., засл. эколог РФ	Яковичина Татьяна Федоровна, д.т.н.
Куликова Татьяна Ивановна, к.псих.н.	Янгиров Азат Вазирович, д.э.н.
Курбанаева Лилия Хамматовна, к.э.н.	Яруллин Рауль Рафаэлович, д.э.н., член - корр. РАЕ



ТЕХНИЧЕСКИЕ НАУКИ

**Жакыпджанова В.С.**

доцент кафедры «ЭТиУТ» Ошского технологического университета  
имени М.М Адышева, Кыргызская Республика

**Сыдыков Н.А.**

преподаватель кафедры «ЭТиУТ» Ошского технологического университета

**Саали у.Т.**

магистрант группы ТПП - 1 - 21 (М) Ошского технологического университета  
имени М.М Адышева, Кыргызская Республика

**Рахманов У.М.**

магистрант группы ТПП - 1 - 21 (М) Ошского технологического университета  
имени М.М Адышева, Кыргызская Республика

## **СНИЖЕНИЕ КОЛИЧЕСТВА ДОРОЖНО - ТРАНСПОРТНЫХ ПРОИСШЕСТВИЙ С УЧАСТИЕМ ДЕТЕЙ ПУТЕМ ПРОВЕДЕНИЯ ПРОПАГАНДЫ БЕЗОПАСНОСТИ ДОРОЖНОГО ДВИЖЕНИЯ**

*Аннотация.* В этой статье предусмотрено снижение количества дорожно - транспортных происшествий с участием детей путем проведения пропаганды безопасности дорожного движения в дошкольных, начальных, учебных, средних и высших учебных заведениях. С этой целью были проведены работы по проведению пропаганды в детских садах и школах по правилам безопасности дорожного движения. Определены причины и количество дорожно - транспортных происшествий с участием детей с семи до семнадцати лет, проводился обследования характеристики движения транспортного потока. Приведены причины роста детского травматизма и смерти от несоблюдения правил дорожного движения водителями, а также детьми пешеходами.

Определены причины возникновения дорожно - транспортных происшествий, которые зависят от интенсивности движения, состава транспортного потока, скорости потока, ширины городской автодороги, скорости ветра, нарушения правил эксплуатации, износ и старения транспортных средств. Предлагается программа по снижению количества дорожно - транспортных происшествий не только с участием детей, но и в целом.

**Ключевые слова:** дорожно - транспортные происшествия, транспортные средства, интенсивность движения, состав транспортного потока.

## **REDUCING ROAD ACCIDENTS INVOLVING CHILDREN THROUGH ROAD SAFETY PROMOTION**

*Annotation.* This article provides for the reduction of the number of road traffic accidents involving children through the promotion of road safety in preschool, primary education, secondary and higher education. To this end, work was carried out to conduct propaganda in kindergartens and schools on the rules of road safety. The causes and number of traffic accidents involving children from seven to seventeen years old were determined, a survey was conducted on the characteristics of the traffic flow. The reasons for the growth of child injuries and death from non - compliance with traffic rules by drivers, as well as children by pedestrians, are given.

The causes of traffic accidents are determined, which depend on the intensity of traffic, the composition of the traffic flow, the speed of the flow, the width of the city road, wind speed, violation of the rules of operation, wear and tear and aging of vehicles. A program is proposed to reduce the number of road accidents not only involving children, but in general.

**Key words:** traffic accidents, vehicles, traffic intensity, traffic flow composition.

Обеспечение безопасности дорожного движения является одним из наиболее приоритетных направлений развития нашей страны. В связи с ростом автомобилизации, загруженность транспортной сети становится настоящей проблемой, к решению которой следует подходить системно.

Ежегодно на дорогах страны регистрируется огромное количество дорожно - транспортных происшествий, в которых гибнут люди. Причиной столь неутешительных данных является недостаточный уровень правосознания участников дорожного движения, многие из которых не знают Правил дорожного движения, остальные – не считают нужными соблюдать.

Печальная статистика касается детского дорожно - транспортного травматизма. Немаловажную роль в решении данной проблемы играет обучение детей грамотному поведению в дорожных условиях, а также воспитание культуры вождения(рисунк1).



Рисунок 1. Анализ аварийности по городу Ош с участием детей с 7 до 17 лет за 2021 - 2022 год

Снижение детского дорожно - транспортного травматизма, а также повышение уровня подготовки будущих водителей необходимо начинать со школьного возраста.

Чаще всего дети являются пешеходами или пассажирами, поэтому статистические данные по этим категориям наиболее неблагоприятны. Данная проблема давно привлекла к себе внимание и существует множество идей на пути ее решения. К примеру, для безопасности детей - пассажиров предусмотрено детское удерживающее устройство. Обучение детей основам Правил дорожного движения ведется уже в дошкольных образовательных учреждениях и продолжается в общеобразовательных учреждениях в рамках курса «Основы безопасности жизнедеятельности», где на данную тему отводится незначительное количество академических часов. Особое внимание уделяется обязанностям пешеходов, правилам перехода через проезжую часть и правилам вождения велосипеда. Считается, что данные разделы ПДД наиболее актуальны для юных участников дорожного движения.

В статистике детского дорожно - транспортного травматизма на третьем месте по числу жертв в результате дорожно - транспортных происшествий дети - водители автомобилей. Согласно ПДД полноправными водителями могут являться лица, достигшие 18 лет. Но в статистике детского дорожно - транспортного травматизма ведется учет детей,

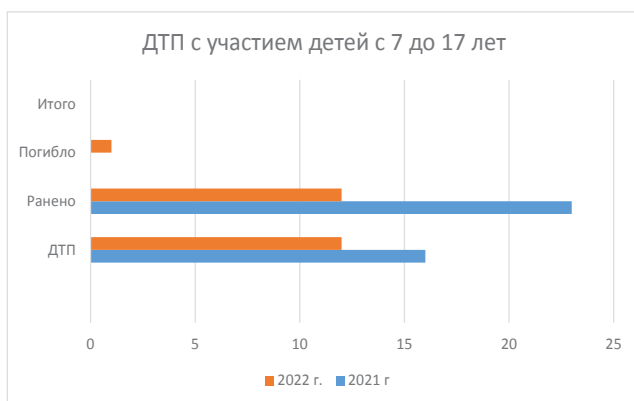
пострадавших в ДТП, в возрасте до 16 лет. Следовательно, нарушая закон, дети садятся за руль автомобиля.

В школе детям должно прививаться уважение к Закону. Ребенок должен знать, что за его противоправные действия будут отвечать родители, либо он сам. Правила дорожного движения – это Закон.

Для предотвращения подобных случаев необходимо создать условия для изучения Правил дорожного движения в полном объеме в рамках школьной программы. Младших школьников целесообразно обучать в форме беседы, сюжетно - ролевой игры и т.д., что, несомненно, заинтересует ребенка и станет мотивацией к дальнейшему изучению ПДД.

Результаты такого обучения положительно проявятся не только в поведении детей на дорогах, но и в других сферах жизни. Грамотный юный гражданин осознает последствия своих действий с точки зрения Закона и после окончания школы ему легче будет вписаться в окружающий мир.

Последствия грамотного правового воспитания отразятся на уровне преступности, на безопасности дорожного движения.

#### **Список источников:**

1. Волошин, Г. Я. Анализ ДТП / Г. Я. Волошин, А. Г. Романов, В. П. Мартынов.–М.: Транспорт, 1987.–239с.

2. Дорожно - транспортные происшествия: нормативные акты, материалы судебной практики, образцы документов / под ред. М. Ю. Тихомирова. – М.: Издание Тихомирова М. Ю., 2006. – 352с.

© Жакыпджанова В.С., Сыдыков Н.А., Саали у. Т., Рахманов У.М. 2023

**УДК625.72**

**Жакыпджанова В.С.**

доцент кафедры «ЭТиУТ» Ошского технологического университета  
имени М.М.Адышева, Кыргызская Республика

**Алибаев К.К.**

преподаватель кафедры «ЭТиУТ» Ошского технологического университета

**Саали у.Т.**

магистрант группы ТПП - 1 - 21 (М) Ошского технологического университета  
имени М.М.Адышева, Кыргызская Республика

**Рахманов У.М.**

магистрант группы ТПП - 1 - 21 (М) Ошского технологического университета  
имени М.М.Адышева, Кыргызская Республика

### **ПОВЫШЕНИЯ БЕЗОПАСНОСТИ ДОРОЖНОГО ДВИЖЕНИЯ ПУТЕМ СОКРАЩЕНИЯ КОЛИЧЕСТВА КОНФЛИКТНЫХ ТОЧЕК**

*Аннотация. В этой статье, пересечения автомобильных дорог на одном уровне представлены как источники дорожно - транспортных происшествий. С этой целью были проведены работы по подсчету конфликтных точек на круговых пересечениях города Ош. Определены количества конфликтных точек на круговых пересечениях. Причины и количество дорожно - транспортных происшествий, проводился обследования характеристики движения транспортного потока. Приведены пути сокращения*

количества и уменьшение степени опасности конфликтных точек путем организации кругового движения на пересечениях.

Определены интенсивность движения, состав транспортного потока, скорость потока, ширина городской автодороги, количества конфликтных точек, степень опасности перекрестка. Предлагаются путисокращения количества и уменьшение степени опасности конфликтных точек путем организации кругового движения на пересечениях.

**Ключевые слова:** транспортный узел, перекресток, круговое движение на пересечениях, интенсивность движения, конфликтные точки.

## IMPROVING ROAD SAFETY BY REDUCING THE NUMBER OF CONFLICT POINTS

**Annotation.** In this article, road crossings at the same level are presented as sources of traffic accidents. For this purpose, work was carried out to count the conflict points at the roundabouts of the city of Osh. The number of conflict points at circular intersections is determined. causes and number of traffic accidents, a survey was conducted on the characteristics of traffic flow. Ways are given to reduce the number and reduce the degree of danger of conflict points by organizing roundabouts at intersections.

The intensity of traffic, the composition of the traffic flow, the speed of the flow, the width of the city road, the number of conflict points, the degree of danger of the intersection are determined. Ways are proposed to reduce the number and reduce the degree of danger of conflict points by organizing roundabouts at intersections.

**Key words:** transport hub, intersection, roundabouts at intersections, traffic intensity, conflict points.

В настоящее время одним из транспортных проблем города Ош является повышение пропускной способности и уровня загрузки дороги. Центральные улицы города эксплуатируются повышенной нагрузкой. В связи с этим ухудшаются условия движения, увеличивается число дорожно - транспортных происшествий, возрастают потери времени, снижается эффективность работы дороги. В таких условиях особую актуальность приобретает проблема совершенствования сети автомобильных дорог. Одними из наиболее опасных участков автомобильных дорог являются их простые крестообразные пересечения и примыкания в одном уровне, на которых сосредотачиваются дорожно - транспортные происшествия, наблюдается снижение скорости движения автомобилей изначательно уменьшается пропускная способность дорог.

**Сокращение количества и уменьшение степени опасности конфликтных точек** может быть достигнуто уменьшением количества действующих пересечений дорог, запрещением некоторых маневров, канализированием движения, введением принципа кругового движения или принудительного регулирования. Такая мера, как устройство развязок в разных уровнях, здесь не рассматривается, так как это может быть реализовано лишь при капитальном строительстве.

Конфликтными точками следует считать не только места взаимодействия транспортных потоков между собой, но и места пересечения транспортных и пешеходного движения и надежное разделение путей движения транспортных средств и пешеходов полностью относятся к реализации рассматриваемого принципа.

Источниками конфликтных ситуаций являются различные помехи для движения, которые вынуждают водителей маневрировать. К таким помехам можно отнести местные



разрушения покрытия, выступающие и слишком утопленные люки колодцев на проезжей части сооружения и предметы. Временными помехами являются также стоящие на проезжей части и у края дороги транспортные средства. Для устранения этих помех важное значение имеет организация временных автостоянок и правильное размещение и оборудование остановочных пунктов пассажирского транспорта, в частности устройство заездных "карманов" на остановках.

Четко организованная информация водителей о расстояниях, направлении маршрутов, расположении объектов обслуживания на дороге позволяют также предупредить многие остановки водителей на дороге для расспросов и ориентировки, а также маневрирование, которое часто является результатом ошибок в выборе маршрута. Примером использования принципа сокращения конфликтных точек является также запрещение обгона на опасных участках дорог с узкой проезжей частью. Эта мера в данном случае ликвидирует наиболее опасные конфликтные точки, возникающие из-за помех движения при вынужденной остановке транспортных средств на проезжей части. Поэтому их быструю эвакуацию необходимо также рассматривать как оперативную задачу организации дорожного движения.

Сокращение числа конфликтных точек на пересечении может быть достигнуто запрещением некоторой части поворотов или отнесением их за пределы перекрестка. Если рассмотреть обычный четырехсторонний перекресток с односторонним движением по каждому направлению, то можно установить изменения в количестве конфликтных точек в зависимости от принятой схемы организации движения.

Одной из распространенных мер сокращения числа и степени опасности конфликтных точек является организация кругового (кольцевого) движения на пересечениях в одном уровне. Распространенность этого метода в международной практике велика и, в частности, подтверждается включением в Конвенцию о дорожных знаках и сигналах предписывающего знака «Круговое движение», предусмотренного также в большинстве национальных правил дорожного движения.

Круговое движение применяют:

- в узлах автомобильных дорог,
- на пересечениях городских улиц
- на площадях со сложной конфигурацией
- на площадях примыканием многих улиц.



Рисунок 1. Методы схемы кругового движения

Рисунок 2. Схема элементов развязки с круговым движением:

Основными признаками организации кругового движения является отсутствие конфликтных точек пересечения и замена их слияниями и разветвлениями потоков (рисунок 1), благодаря чему исключается необходимость регулирования движения транспортных средств и обеспечивается принудительное снижение скорости. В связи с этим развязки с такой организацией движения часто называют саморегулируемыми. Для кругового движения характерно устройство центрального островка, вокруг которого происходит одностороннее движение транспортного потока. Таким образом, организация кругового движения является односторонним движением на пересечениях дорог.

Важным преимуществом саморегулирования является стабильная надежность работы развязки движения в отличие от регулирования светофорами, подверженного отказам, во время которых нарушается четкость взаимодействия водителей и, как следствие, возможны случаи столкновения транспортных средств.

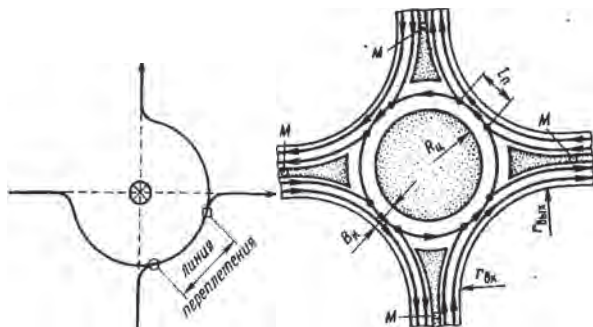
Основные элементы узла с круговым движением показаны на рисунке 2. Центральный островок может иметь форму не только круга, но и другие формы в зависимости от конфигурации площади и числа, входящих на такой узел проездов (обычно более четырех).

В крупнейших городах мира известны площади с круговым движением, на которые выходят до 10 - 12 улиц.

По мере роста интенсивности транспортных потоков на площадях с круговым движением может вводиться принудительное регулирование в местах въезда на площадь и даже на самой площади. В этом случае по существу теряется основное свойство кругового движения - непрерывность и саморегулирование потока и остается лишь круговая схема траекторий движения по площади.

Таким образом, узлы с круговым движением характеризуются:

- отсутствием конфликтных точек пересечения;
- снижением скорости по сравнению с прямолинейными участками движения;
- сокращением остановок и непрерывностью транспортного потока;
- отсутствием расходов на введение принудительного регулирования.

Анализ условий и безопасности движения показывает, что благодаря названным особенностям узлы с круговым движением отличаются значительно более высокой безопасностью, чем другие нерегулируемые узлы.

За последние два года (2021 - 2022года) количество дорожно - транспортных происшествий (ДТП) на дорогах Кыргызстана выросло почти на 60 %. При этом в Кыргызстане число погибших в три раза выше, тяжесть последствий в 10 - 12 раз выше, чем в других развитых странах.

Анализ статистических данных по дорожно - транспортным происшествиям показывает, что на пересечениях в одном уровне сосредоточивается около 40 % всех дорожно - транспортных происшествий, регистрируемых на дорогах.

Как показывает опыт европейских и других стран, существенное повышение безопасности дорожного движения и пропускной способности на пересечениях автомобильных дорог может быть достигнуто путем применения кольцевых нерегулируемых пересечений. Так, исследование результатов модернизации обычных пересечений в одном уровне в кольцевые (Германия, земля Эрфткрайс) показали, что количество ДТП уменьшилось на 30 %, число легко раненых стало меньше на 60 %, число

тяжело раненых и погибших уменьшилось соответственно на 87 и 88 %. Причем, следует отметить, что организация кругового движения позволяет снизить количество происшествий с травматизмом на 25 - 35 %. Это относится как к пересечениям, которые ранее регулировались обязанностью уступить дорогу, так и к пересечениям, которые ранее регулировались светофорами. Риск ДТП с человеческими травмами при круговом движении (количество ДТП на 1млн, въезжающих на кольцевое пересечение транспортных средств) гораздо ниже, чем для любого другого типа пересечения в одном уровне (Gjaever, 1990), но увеличивает число происшествий с материальным ущербом.



Рисунок 3. Количество дорожно - транспортных происшествий по г. Ош

Статистика дорожно - транспортных происшествий на кольцевых пересечениях в Германии показывает, что за последние 15 лет они вызвали большой резонанс в Германии. В результате все чаще происходит реконструкция простых пересечений в одном уровне на кольцевые. Центр исследования безопасности движения на дорогах Германии накопил большой опыт в области кольцевых пересечений.

В настоящее время в городе Ош расположены семь круговых. На этих кольцевых дорогах, условия для контроля движений, такие как распределение на полосы (островок) и защитные ограждения хорошо развиты. Тем временем, было наблюено, что загруженность парковочных мест на круговой Барсбека, которая находится на дороге Ош - Араван и на Кольцевой дороге (ул. Осмонова) и круговой Манаса составляли 70 – 100 %. Автомашины парковались не только на угловых срезках, но также парковались на «островке» внутри круговой дороги. Такие нерегулируемы еповедения ведут к пробкам движений из - за проблем при выходе машин и парковке машину подхода и выхода круговой.

Круговая Барсбека считается узким проходом. Сотрудниками кафедры «Эксплуатация транспорта и устойчивая технология» факультета «Автомобильный транспорт и технологии сервиса» Ошского технологического университета было проведено на этих круговых пересечениях исследования по облегчению больших пробок. Обоснованныерешения исследования были таковы:

- Увеличить масштаб круговой посредством заема на приобретение земли на окружающих ее местностях

- Установить дорожные знаки у входа круговой
- Создать новую подъездную дорогу между автодорогами Ош - Баткен - Исфана и Ош - Араван для объезда автомобилей большой грузоподъёмности.

Группа исследования провела изучение движения и инженерно - геологические исследования на круговой дороге Барсбека и обнаружили следующие факторы дорожных пробок:

- Пролив транспортных средств в верх по течению движения в южном направлении из - за пешеходных переходов, остановки маршрутов и такси у перекрестков и въезд и выезд к / из нерегулируемых Т - образных пересечений.
- Уменьшение вместимости транспортов (только одна полоса на выходе из круговой), из - за парковок на улицах общественного пользования



Рисунок 4. Круговое движение «Барсбек» по автодороге Ош – Араван

Эффективность функционирования кольцевого пересечения зависит от грамотного применения узлов данного типа, от правильного выбора проектных решений и от условий эксплуатации кольцевого пересечения.

Кольцевые пересечения могут эффективно работать только при соблюдении комплекса требований к их вертикальной планировке, плану и методам организации движения. Несоблюдение этих требований приводит к снижению эффективности кольцевых пересечений, чем частично объясняется ограниченность их применения в некоторых странах.

Исходя из транспортных и местных условий, хорошая функциональность и безопасность движения на кольцевом пересечении будет достигнута при применении рекомендуемых и нормативных значений наиболее важных проектных элементов:

- наружного диаметра кольца;
- ширины полосы движения на кольцевой проезжей части и на въездах (выездах);
- устройство разделительной полосы на подъезде к кольцу.

Кроме того, правильная организация кольцевого движения полностью или частично исключает пересечение транспортных потоков, заменяя его последовательным слиянием и разветвлением в короткой зоне - зоне переплетения. Происходящие при этом дорожно - транспортные происшествия отличаются незначительными последствиями, в связи с чем этот вид пересечений в одном уровне считается малоопасным.

#### Списокисточников:

1. Методические указания по проектированию кольцевых пересечений автомобильных дорог / Минавтодор РСФСР. – М.: Транспорт, 1979. – 104с.

2. Гохман, В. А. Пересечения и примыкания автомобильных дорог: учеб. пособие для авт. - дор. спец. вузов / В. А. Гохман, В. М. Визгалов, М. П. Поляков.–2 - е изд.–М.: Высшая школа,1989.–319с.

3. Сильянов, В. В. Методические указания по проектированию кольцевых пересечений автомобильных дорог / В.В.Сильянов, Б.К.Каюмов.–М.:Транспорт,1980.–69 с.

© Жакыпджанова В.С., Алибаев К.К., Саали у. Т., Рахманов У.М. 2023

**УДК: 629.33**

**А.Ф. Зубков**, преподаватель  
ВУНЦ ВВС «ВВА им. профессора Н.Е. Жуковского и Ю.А. Гагарина»  
г. Воронеж, Россия  
**Б.А. Бузько**, курсант  
ВУНЦ ВВС «ВВА им. профессора Н.Е. Жуковского и Ю.А. Гагарина»  
г. Воронеж, Россия

## **УСТРОЙСТВА БЕССТУПЕНЧАТОГО (НЕПРЕРЫВНОГО) РЕГУЛИРОВАНИЯ ФАЗ ГАЗОРАСПРЕДЕЛЕНИЯ ВПУСКНЫХ КЛАПАНОВ**

### **Аннотация**

В статье рассмотрены наиболее распространенные устройства бесступенчатого (непрерывного) регулирования фаз газораспределения впускных клапанов двигателей внутреннего сгорания.

### **Ключевые слова**

Распределительный вал, гидромеханическое устройство, впускные клапаны, гидравлический натяжитель.

В современных двигателях внутреннего сгорания механизмы газораспределения все в большей степени обеспечивают формирование внешней скоростной характеристики и оперативное управление работой двигателя, как при оптимизации наполнения цилиндров, так и при регулировании его мощности на нагрузочных режимах. Это достигается использованием в конструкции газораспределительного механизма устройств управления фазами газораспределения и регулирования высоты подъема клапанов.

Традиционные конструкции газораспределительного механизма с постоянными фазами газораспределения и высотой подъема клапанов обеспечивают высокие значения крутящего момента в ограниченной области частот вращения коленчатого вала. Для преодоления этого обстоятельства ряд современных двигателей внутреннего сгорания имеет специальные устройства, регулирующие фазы газораспределения и высоту подъема клапанов по командам электронного блока управления двигателем (ЭБУ), обеспечивающего получение желаемых характеристик двигателя.

Одними из таких устройств являются устройства бесступенчатого (непрерывного) регулирования фаз газораспределения впускных клапанов. Они обеспечивают большие возможности формирования характеристик двигателей внутреннего сгорания. Наиболее распространенные из них - это гидромеханическое устройство непрерывного изменения фазы газораспределения впускных клапанов и гидромеханическое устройство взаимного изменения углового положения валов приводов впускных и выпускных клапанов.

Схема гидромеханического устройства непрерывного изменения фаз газораспределения впускных клапанов приведена на рисунке 1. Привод распределительного вала 1, управляющего работой выпускных клапанов, осуществляется двухрядной роликковой цепью от коленчатого вала, а привод распределительного вала 3, управляющего работой впускных клапанов, производится от распределительного вала 1 с помощью цепной передачи 2. Для изменения фаз газораспределения впускных клапанов одна из ветвей схемы увеличивается, а другая уменьшается с помощью гидравлического натяжителя 4 за счет его перемещения вверх - вниз в неподвижной направляющей 5. В результате происходит изменение относительного углового положения впускного кулачкового вала.

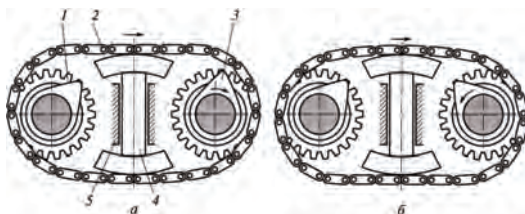

- 1 – кулачковый распределительный вал выпускных клапанов; 2 – роликковая цепь привода впускного распределительного вала; 3 – впускной распределительный вал;  
4 – гидравлический натяжитель; 5 – направляющая натяжителя

Рисунок 1. Принципиальные схемы гидромеханического устройства непрерывного регулирования фаз газораспределения впускных клапанов при максимальном (а) и минимальном (б) перекрытии клапанов.

Гидромеханическое устройство взаимного изменения углового положения валов приводов впускных и выпускных клапанов приведено на рисунке 2.

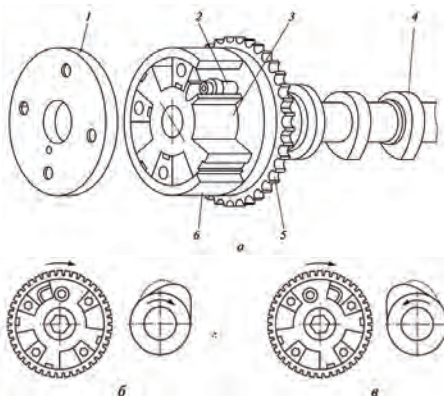

- а – общий вид; б, в – соответственно положение раннего и позднего открытий впускного клапана; 1 – крышка устройства; 2 – стопорный палец; 3 – ротор с лопатками;  
4 – распределительный вал впускных клапанов; 5 – звездочка привода вала 4;  
6 – корпус устройства

Рисунок 2. Гидромеханическое устройство взаимного изменения углового положения впускных и выпускных клапанов

Исполнительный механизм такого устройства расположен на конце впускного распределительного вала, приводимого от выпускного распределительного вала. Ротор с лопатками закреплен неподвижно на впускном распределительном валу, а корпус устройства — на звездочке привода этого вала. По сигналу от ЭБУ масло из системы смазывания двигателя по каналам в распределительном валу подается в пространство между лопастями ротора и корпусом устройства. В результате РВ поворачивается на угол, заданный регулятором, после чего вал фиксируется гидроуправляемым стопорным пальцем до поступления очередной команды.

#### **Список использованной литературы:**

1. Стуканов В. А., Леонтьев К. Н. Устройство автомобилей. М., 2013, 495с.
2. Тарасик В.П. Теория автомобилей и двигателей: Учебное пособие / В.П. Тарасик, М.П. Бренч. - Мн.: Новое знание, 2008, 400 с.

© Зубков А.Ф., 2023

© Бузько Б.А., 2023

**УДК 621.7**

**Мищенко К.С.**

инженер кафедры СМКТ СГТУ имени Гагарина Ю.А.

г.Саратов, РФ

**Научный руководитель: Королёв А.В.**

Д.т.н, профессор кафедры ТМС СГТУ имени Гагарина Ю.А.

г.Саратов, РФ

### **ФОРМИРОВАНИЕ ДОРОЖЕК КАЧЕНИЯ СПОСОБОМ РАСКАТКИ ПОДШИПНИКА В СБОРЕ**

**Аннотация.** Рассмотрена схема формирования локальных дорожек. Предложена методика определения рациональных условий процесса раскатки. Изучен механизм распределения внешней нагрузки между раскатными шариками.

**Ключевые слова:** шариковые подшипники, раскатка, нагрузка, локальная дорожка.

**Mishchenko K.S.**

department engineer BMTS Yu.A. Gagarin State Technical University

Saratov, Russian Federation

**Scientific adviser: Korolev A.V.**

dts, professor of the department of TMS Yu.A. Gagarin State Technical University

Saratov, Russian Federation

### **FORMATION OF ROLLING RAYS BY THE METHOD OF ROLLING BEARING ASSEMBLY**

**Annotation.** The scheme of formation of local tracks is considered. A method for determining the rational conditions of the rolling process is proposed. The mechanism of external load distribution between rolling balls has been studied.

**Keywords:** ball bearings, rolling, loading, local track.

Методы изготовления деталей с помощью пластического деформирования применительно к подшипниковому производству почти не исследованы, и никем ранее не использовались, поэтому исследование новых методов получения деталей является наиболее актуальной задачей.

В качестве объекта исследований использовались подшипники 1118 - 2902840 - 01. Подшипник предназначен для восприятия радиальных и осевых нагрузок в верхней опоре стойки передней подвески автомобилей семейства ВАЗ - 1118 (Калина) и ВАЗ 2170 (Приора). На рисунке 1 приведена схема раскатки подшипника в сборе с шариками (RU 2581408). Подшипник устанавливают на оправке, имеющей привод вращения. К подшипнику прикладывают внешнюю нагрузку. Внешнюю нагрузку определяют из условия, что шарики воздействуют на дорожки качения с силой, вызывающей пластическую деформацию поверхности дорожек качения. Одному из колец придают вращение.



Рисунок 1 - Схема формирования локальных дорожек способом раскатки подшипника в сборе

В результате такой обработки на дорожках качения под действием пластической деформации формируются локальные дорожки качения, ширина которых составляет 0,1 - 0,4 от диаметра шарика.

После обработки шарики из подшипника удаляются, а подшипник подвергается обычной сборке с шариками, диаметр которых равен диаметру шариков, используемых при раскатке.

Локальные дорожки качения формируются всего за несколько оборотов подшипника. Но, если после этого осуществить еще 15 - 20 оборотов, то в это время с поверхности дорожки качения снимаются остаточные напряжения, что предотвращает деформацию подшипника. В дальнейшем на данном раскатанном подшипнике проводились экспериментальные исследования.

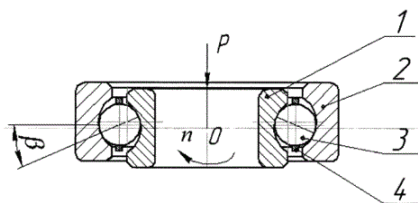
Для того чтобы обеспечить рациональный режим процесса раскатки, необходимо установить характер влияния внешней нагрузки  $P$  и угла  $\alpha$ , под которым она действует на оправку 4, на величину нагрузки на шарики. Очевидно, что если угол  $\alpha = 0$ , то внешняя нагрузка  $P$  между шариками распределяется равномерно (разноразмерность шариков при этом считаем равной нулю). Но так как эта нагрузка действует под углом  $\alpha$ , то нагрузка на каждый шарик будет различна в зависимости от положения шариков относительно направления действия составляющей  $R$ . Механизм воздействия на шарики комбинированной внешней нагрузки гораздо более сложен, чем при воздействии однонаправленной чисто радиальной или чисто осевой нагрузки. Найдем распределение внешней нагрузки между шариками при действии внешней нагрузки на оправку под углом



$\alpha$ . Приближенное решение задачи о распределении внешней комбинированной нагрузки между шариками дал Белянчиков М.П. Однако, он сложил нагрузки на шарики чисто механически без учета упругой деформации шариков, что приводит к существенной погрешности расчета. Однако на результатах этого расчета построена вся современная методика расчета эквивалентной силы при комбинированной нагрузке на шарикоподшипник.

Выполним уточненные расчеты распределения внешней комбинированной нагрузки между шариками с учетом упругих перемещений колец подшипника.

На рисунке 2 приведена увеличенная часть зоны контакта шарика с дорожками качения.



Рисунок 2 – Геометрия зоны контакта тел и дорожки качения:  
а) внутреннего кольца; б) наружного кольца

Обозначим нагрузку на шарик, действующую вдоль линии контакта с дорожкой качения, через  $p_i$ , осевую нагрузку, действующую вдоль оси кольца, через  $P_{oi}$ , а радиальную нагрузку  $P_{ri}$ . Рассмотрим распределение этих сил, возникающих от действия внешней нагрузки  $P$ , между шариками.

Внешняя нагрузка  $P$ , действующая под углом  $\alpha$  к оси вращения кольца подшипника, раскладывается на две составляющие (рисунок 2.1):

осевую  $A$ , равную

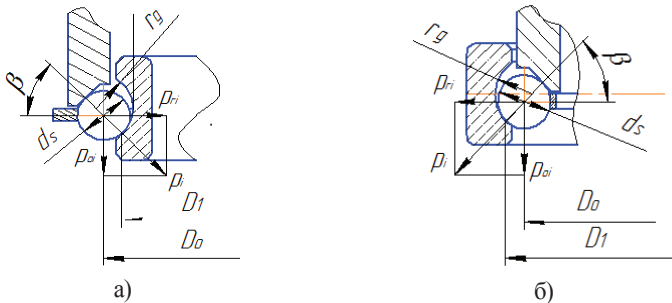
$$A = P \cdot \cos \alpha$$

и радиальную  $R$ , равную

$$R = P \cdot \sin \alpha.$$

Момент этой силы  $P$  относительно центра симметрии шариков равен нулю, так как линия действия вектора силы  $P$  проходит через эту точку (направлена в этот центр).

Составляющие внешней нагрузки  $R$  и  $A$  передаются на шарики под углом контакта  $\beta$  и  $\pi / 2 - \beta$  соответственно. Под действием этой нагрузки шарики и дорожки качения деформируются.

Внешняя нагрузка, действующая вдоль оси подшипника  $A$ , по условию, равномерно распределяется между шариками. Поэтому под действием внешней осевой нагрузки на каждый шарик передается нагрузка, равная

$$P_{iA} = \frac{A}{z \cdot \sin \beta}, \tag{1}$$

где  $p_{iA}$  – нагрузка, действующая на шарик вдоль линии его контакта с дорожками качения, вызванная внешней осевой нагрузкой;

$A$  – внешняя осевая нагрузка;

$z$  – число шариков в подшипнике;

$\beta$  – угол контакта между шариком и дорожкой качения.

Под действием нагрузки  $p_{iA}$ , вызванной внешней осевой нагрузкой и которая действует на шарик вдоль линии его контакта с дорожками качения, возникает упругая деформация, равная [128]:

$$\delta_A = 0.655K\sqrt[3]{\eta^2 \sum \rho \cdot p_m^2}, \quad (2)$$

где  $\delta_A$  – суммарная деформация шарика с дорожкой качения кольца и с оправкой от действия осевой нагрузки;

$\eta$  – коэффициент упругих свойств материала контактирующих тел, зависящий от модуля упругости  $m_i$  и коэффициента Пуассона  $E$ , для контактирующих тел, выполненных разных материалов, определяется по формуле:

$$\eta = \frac{1 - m_1^2}{E_1} + \frac{1 - m_2^2}{E_2},$$

$m_1$  и  $m_2$  – массы выглаживателя и обрабатываемой детали соответственно, кг;

$E_1$  и  $E_2$  – модуль Пуассона для первого и второго тела соответственно, МПа;

$\sum \rho$  – сумма главных кривизн поверхностей в месте соприкосновения тел, в месте их первоначального контакта, 1 / мм.,

$$\sum \rho = \frac{2}{d_s} \pm \frac{2}{D_g} - \frac{1}{r_g}$$

$d_s$  – диаметр шариков, мм;

$r_g$  – радиус профиля дорожки качения, мм;

$D_g$  – диаметр дорожки качения, мм;

$k_p$  – табличный коэффициент, зависящий от соотношения размеров тел и дорожки качения и упругих свойств их материалов;

$$\cos \tau = \frac{\frac{1}{r_g} \pm \frac{1}{D_g}}{\sum \rho}.$$

Знак «плюс» в указанных выше равенствах соответствует внутреннему кольцу подшипника, знак «минус» – наружному кольцу подшипника.

Обозначим

$$K_g = 0.655K\sqrt[3]{\eta^2 \sum \rho}. \quad (3)$$

С учетом (2.3) выражение (2.2) примет вид

$$\delta_A = K_g \sqrt[3]{p_A^2}. \quad (4)$$

Если разложить силу  $p_A$  (2.1), действующую вдоль линии контакта, на две составляющие, то получим

$$p_{rA} = p_A \cdot \cos \beta = \frac{A}{z \cdot \operatorname{tg} \beta}; \quad (5)$$

$$p_{oA} = p_A \cdot \sin \beta = \frac{A}{z},$$

где  $p_{rA}$  – составляющая нагрузки на шарик, возникающая под действием осевой нагрузки и действующая в радиальном направлении;

$p_{oA}$  – составляющая нагрузки на шарик, возникающая под действием осевой нагрузки и действующая в осевом направлении.

Соответственно и величину деформации  $\delta_A$  шарика и дорожки качения можно разложить на две составляющие:

$$\delta_{rA} = \delta_A \cdot \cos \beta = K_g \sqrt[3]{\frac{A^2}{z^2 \cdot \operatorname{tg}^2 \beta}} \cdot \cos \beta; \quad (6)$$

$$\delta_{oA} = \delta_A \cdot \sin \beta = K_g \sqrt[3]{\frac{A^2}{z^2}} \cdot \sin \beta,$$

где  $\delta_{rA}$  – составляющая деформации шарика и дорожки качения, возникающей под действием осевой нагрузки и действующая в радиальном направлении;

$\delta_{oA}$  – составляющая деформации шарика и дорожки качения, возникающей под действием осевой нагрузки и действующая в осевом направлении.

Если действует комбинированная нагрузка, то нагрузка между шариками распределяется неравномерно. Механизм распределения нагрузки между шариками при комбинированной внешней нагрузке в упорно - радиальном шариковом подшипнике рассмотрен в работах Королева А.В. и его учеников [152, 153 и др.]. Этот же механизм действует и в процессе шариковой раскатки. Воспользовавшись результатами указанных выше исследований, имеем:

$$p_i = p_o \cdot \left( \frac{c \cdot \cos \varphi_i + 1}{c + 1} \right)^{\frac{3}{2}}, \quad (7)$$

где  $p_i$  – нагрузка на  $i$  – й шарик, расположенный под углом в плане  $\varphi_i$ , отсчитанным от направления действия радиальной нагрузки, Н;

$p_o$  – максимальная нагрузка, действующая на шарик, расположенный под углом  $\varphi = 0$ ;

$c$  – коэффициент, определяемый по специальной таблице в зависимости от значений коэффициента:

$$k_c = \frac{R \cdot \sin \beta}{A \cdot \cos \beta} = \operatorname{tg} \alpha \cdot \operatorname{tg} \beta. \quad (8)$$

Значения коэффициента  $c$  в зависимости от величины  $k_c$  представлены в таблице 1.

Таблица 1 – Значения коэффициента  $c$  в зависимости от значения  $k_c$

$c$	0	0,1	0,2	0,3	0,4	0,5	0,6	0,7	0,8	0,9	1,0
$k_c$	0	0,075	0,149	0,221	0,290	0,355	0,417	0,472	0,521	0,565	0,599

Равенство (7) показывает распределение внешней нагрузки между шариками. Как видно, оно существенно зависит от значения  $c$ . При  $c = 0$ , что соответствует  $\alpha = 0$ , нагрузка между шариками распределяется равномерно. С увеличением значения « $c$ » неравномерность нагрузки на шарiki возрастает. При  $c > 0$  нагрузка на шарiki уменьшается при увеличении угла их расположения  $\varphi_i$  от нуля до  $\varphi_i = \pi$ . При дальнейшем увеличении угла  $\varphi_i$  нагрузка на шарiki возрастает.

Величину  $p_o$  в выражении (2.7) можно определить по общепринятой методике исходя из эквивалентной нагрузки на подшипник.

Для радиально упорных шариковых подшипников эквивалентную нагрузку определяют по формуле

$$P = (XVR + YA)k_b k_t; \quad (9)$$

где  $X$  – табличное значение коэффициента радиальной нагрузки, зависящее от угла контакта и типа подшипника (однорядные, двухрядные, радиальные, радиально - упорные);

$Y$  – коэффициент осевой нагрузки, зависящий от тех же факторов, что и коэффициент  $X$ ;  $V$  – коэффициент вращения (при вращении внутреннего кольца  $V = 1$ , при вращении наружного кольца  $V = 1,2$ );  $k_b$  – коэффициент безопасности, выбираемый из таблицы в зависимости от условий работы подшипника (спокойная, толчки, ударная нагрузка);  $k_t$  – температурный коэффициент, выбираемый по таблице в зависимости от рабочей температуры подшипника.

Величина эквивалентной статической нагрузки для радиально упорных и радиальных шариковых подшипников определяется как наибольшее значение из двух выражений:

$$P_f = XR + YA; \quad (10)$$

$$P_f = R,$$

где  $X$  и  $Y$  – коэффициенты радиальной и осевой нагрузок, выбираемые из таблицы в зависимости от угла контакта и типа подшипника (однорядный или двухрядный).

Эквивалентную статическую нагрузку для упорно - радиальных подшипников определяют по формуле

$$P_f = 2,3 \cdot R \cdot \operatorname{tg} \beta + A. \quad (11)$$

Исходя из понятия эквивалентной нагрузки нагрузка на наиболее нагруженный шарик равен

$$p_o = \frac{P_f}{z}. \quad (12)$$

В дальнейшем моделирование процесса формирования локальных дорожек качения будем осуществлять на основе представленного в формуле (2.12) значения нагрузки на наиболее нагруженный шарик.

### Список литературы

1. Королев, А.А. Точная холодная торцевая раскатка деталей типа колец подшипников / Ал.А. Королев, А.В. Королев, Ан.А. Королев. – Саратов: Сарат. гос. техн. ун - т, 2004.– 168 с.
2. Полухин, П.И. Обработка металлов давлением в машиностроении / П.И. Полухин, В.А. Тюрин, П.И. Давидков, Д.Н. Витанов. – М.: Машиностроение, София: Техника, 1983. – 279 с.
3. Мищенко, К.С. Раскатка колец подшипников, как эффективная технология подшипникового производства / К.С. Мищенко, А.В. Королёв // Развитие науки и техники: механизм выбора и реализации приоритетов: сб. статей Междун. научно - практической конф. – Омск. – 2017. – С.134 - 136.

© Мищенко К.С., Королёв А.В., 2023



ЭКОНОМИЧЕСКИЕ НАУКИ

**Бажутова В.А.**

бакалавр 3 курса ННГУ,  
г. Нижний Новгород, РФ

**Кратович И.Ф.**

бакалавр 3 курса ННГУ,  
г. Нижний Новгород, РФ

**Королёв А.О.**

бакалавр 3 курса ННГУ,  
г. Нижний Новгород, РФ

**Научный руководитель: Ширяева Ю.С.**

кандидат эконом. наук,  
доцент кафедры менеджмента и государственного управления,  
г. Нижний Новгород, РФ

## **ОБЪЕКТЫ ГОСУДАРСТВЕННОГО УПРАВЛЕНИЯ В СФЕРЕ СОЦИАЛЬНОЙ ЗАЩИТЫ ПЕНСИОНЕРОВ**

### **Аннотация**

В данной статье граждане старше трудоспособного возраста рассматриваются как наиболее уязвимая часть населения, которая нуждается в социальной поддержке со стороны государства. Целью реализации системы социальной защиты является создание благоприятных, комфортных и безопасных условий жизнедеятельности пожилых людей. Текст статьи раскрывает особенности пожилого возраста и способы решения проблем, возникающих в этот период.

### **Ключевые слова**

Социальная защита, пенсионеры, старость, государственное управление, адаптация.

Объектами государственного управления в сфере социальной защиты пенсионеров выступают одинокие престарелые граждане, пенсионеры по возрасту, инвалиды и участники Великой Отечественной войны, блокадники и иные лица старше трудоспособного возраста.

На сегодняшний день в Российской Федерации совершенствуется вопрос социальной поддержки и безопасности граждан пожилого возраста.

Обязательство государства предоставлять социальные услуги, в том числе пожилым людям, закреплено Конституцией Российской Федерации и Федеральным законом от 28 декабря 2013 г. № 442 - ФЗ «Об основах социального обслуживания граждан в Российской Федерации».[2] Конституция РФ устанавливает гарантию социальной защиты граждан пожилого возраста, регулирует вопросы здравоохранения, выплаты государственных пенсий и социальных пособий данной категории граждан. [1] Старость как психологический возраст является заключительной стадией жизни человека, которая включает изменение его положения в социуме и играет значительную роль в жизненном пути.

На данный момент определение хронологических границ старческого возраста является сложным, так как процесс проявления признаков старения у всех людей индивидуальный и осуществляется в разном диапазоне.

Период старения человека обуславливается наступлением пенсионного возраста и сопровождается возрастанием уязвимости организма, потребностью в медицинских социальных услугах, чувства одиночества, снижением качества психического функционирования, а также потерей социальных ролей человека в мире. Основными формами социального обслуживания граждан пожилого возраста являются социальное обслуживание на дому, в полустационарной форме, в стационарной форме.

Необходимость в социальном обслуживании пожилых граждан вызвана ухудшением состояния их здоровья, снижением мобильности, одиночеством и другими биологическими факторами, для устранения или уменьшения действий которых необходима помощь со стороны.

Люди пожилого возраста, которым тяжело самостоятельно проживать дома, поступают на постоянное проживание в стационарные учреждения социального обслуживания.

По правилам действующего законодательства граждане могут получить как государственную социальную помощь, так и частную. К государственным домам престарелых относятся:

- центры социального обслуживания граждан пожилого возраста и инвалидов;
- психоневрологические интернаты;
- дома милосердия и дома - интернаты для инвалидов;
- социальные дома для престарелых;
- хосписы. [3]

В учреждениях, предназначенных для социальной поддержки пожилых граждан, человек сталкивается с непривычными для него ситуациями и на первый план выступают проблемы социальной адаптации.

Кроме изменений психофизиологических и социальных особенностей человека, при поступлении в дома престарелых он переживает смену привычного окружения, разрыв с прежним образом жизни. [6]

Перечисленные выше проблемы указывают на необходимость модернизации системы социального обслуживания граждан пожилого возраста, внедрения инновационных технологий и методов в учреждениях социального обслуживания. [5] Также способом совершенствования системы социального обслуживания пожилых людей является проведение мероприятий, повышающих эффективность взаимодействия друг с другом, улучшающих взаимопонимание, снижающих риск возникновения конфликтов между людьми.

Потребность граждан обрести новые социальные связи или возобновить контакты со значимыми в прошлом людьми возрастает и отличным решением этой проблемы является взаимодействие через социальные сети, но зачастую у пожилых людей нет желания овладевать навыками работы с компьютером. Они испытывают некоторый страх и дискомфорт перед чем - то новым. Но именно возможности компьютера и глобальной сети «Интернет» помогли бы им с поиском новых знакомств.



Также неоспоримым фактом является то, что большинство пожилых людей не могут вести активный образ жизни, у них отсутствует желание и возможности, состояние здоровья не позволяет улучшать свое самочувствие за счет физических упражнений и длительных прогулок на свежем воздухе, а ведь физическая активность очень важна в жизни каждого человека. [4]

Ключевым в социальной защите пенсионеров является материальный фактор. Многие из пенсионеров получают минимальную пенсию, поэтому приходится экономить буквально на всем, включая питание. Скудное и несбалансированное питание влияет на здоровье пожилых людей. Получить достойную медицинскую помощь также бывает затруднительно, если покупку необходимых лекарств приходится оплачивать. В таких условиях сложно говорить об отдыхе и развлечениях. При этом пенсионеры, которые получают более высокую пенсию, могут позволить себе хорошее питание, нормальное медицинское обслуживание, некоторые могут позволить себе путешествовать.

Колоссальной поддержкой в такой ситуации становится поддержка детей или других родственников. Но, к сожалению, многие пенсионеры являются одинокими людьми. Они не могут получить ту самую заветную поддержку от близких и родных, и это усугубляет их социальные проблемы.

Исходя из вышесказанного, можно сделать вывод, что основными мерами социальной поддержки и повышения уровня жизни российских пенсионеров являются: увеличение среднего размера пенсий населению, повышение эффективности функционирования пенсионной системы, проведение различных мероприятий для лиц пенсионного возраста, повышение качества оказания услуг, привлечение к более активному образу жизни и содействие в этом.

### **Список использованной литературы:**

1. Конституция Российской Федерации (принята всенародным голосованием 12.12.1993 с изменениями, одобренными в ходе общероссийского голосования 01.07.2020) // Консультант Плюс
2. Федеральный закон "Об основах социального обслуживания граждан в Российской Федерации" от 28.12.2013 N 442 - ФЗ (последняя редакция) // Консультант Плюс
3. Воронцова, М. В. Социальная защита и социальное обслуживание населения: учебник / М. В. Воронцова, В. Е. Макаров; под редакцией М. В. Воронцовой. — Москва: Издательство Юрайт, 2023. — 330 с.
4. Гимазова, Ю. В. Государственное и муниципальное управление: учебник для вузов / Ю. В. Гимазова; под общей редакцией Н. А. Омельченко. – Москва: Издательство Юрайт, 2021. – 453 с.
5. Иванов, В. В. Государственное и муниципальное управление с использованием информационных технологий / В.В. Иванов, А.Н. Коробова. – Москва: ИНФРА - М, 2020. – 383 с.
6. Роик, В. Д. Пенсионный возраст и модернизация пенсионных систем: отечественный и зарубежный опыт: монография / В. Д. Роик. — Москва: Издательство Юрайт, 2023. — 336 с.

**Вьюнова С.А.**

магистрант 2 курса СПбГАСУ,  
г. Санкт - Петербург, РФ

**Попова А.А.**

магистрант 2 курса СПбГАСУ,  
г. Санкт - Петербург, РФ

**Норин В.А.**

доцент, СПбГАСУ  
г. Санкт - Петербург, РФ

## **СИСТЕМА МЕНЕДЖМЕНТА КАЧЕСТВА В СТРОИТЕЛЬНЫХ ОРГАНИЗАЦИЯХ**

### **Аннотация**

Приведено описание системы менеджмента качества строительной организации. Описаны семь принципов менеджмента качества, на которые может опираться любое предприятие, этапы поддержания продуктивности работы предприятия, действия, необходимые для успешного получения сертификата на соответствие системы менеджмента качества требованиям стандарта.

### **Ключевые слова**

Система менеджмента качества, качество продукции, руководство по качеству

**Vyunova S. A.**

2nd year Master's student of SPbGASU,  
St. Petersburg, Russia

**Popova A. A.**

2nd year Master's student of SPbGASU,  
St. Petersburg, Russia

**Norin V. A.**

Associate Professor, SPbGASU  
St. Petersburg, Russia

## **QUALITY MANAGEMENT SYSTEM IN CONSTRUCTION ORGANIZATIONS**

### **Annotation**

The description of the quality management system of the construction organization is given. Seven principles of quality management are described, on which any enterprise can rely, the stages of maintaining the productivity of the enterprise, the actions necessary to successfully obtain a certificate of compliance of the quality management system with the requirements of the standard.

### **Keywords**

Quality management system, product quality, quality manual

Строительство является одной самых крупных отраслей народно - хозяйственной деятельности и порождает рост конкуренции среди строительных организаций, который в

свою очередь приводит к увеличению требований к результатам их деятельности. Высокое качество продукции и услуг является важнейшим преимуществом перед другими компаниями, гарантируя безопасность конечного продукта и обеспечивая удовлетворенность потребителей.

Строительно - монтажные работы предполагают собой наличие сложных взаимосвязей и процессов, где задействовано большое количество поставщиков, заказчиков, органов материально - технического снабжения строительных площадок и требуют огромного количества ресурсов: проектную документацию, материалы, транспорт и т.д. Проектировщики должны быть ознакомлены с нормативными требованиями по оформлению и содержанию документации, чтобы на выходе получался качественный продукт. Эти знания минимизируют риски неприятия заказчиком документации и позволяют быстрее приступить к этапу строительства. Материалы поставщиков должны иметь соответствующий документ о качестве и при необходимости подвергаться испытаниям, результаты которых фиксируются в актах входного контроля. Также в процессе строительства должен проводиться операционный контроль текущих работ, предполагающий измерительный метод и технический осмотр, а его итоги регистрируют в отчетах и журналах. Качество построенного объекта будет характеризоваться не только высокой производительностью строительно - монтажных работ, но и правильно оформленной исполнительной документацией, которая является составляющей приемочного контроля. Она дает информацию об ответственных производителях работ и отражает фактическое исполнение проектных решений, включает в себя исполнительные чертежи, акты промежуточной приемки конструкций, акты освидетельствования скрытых работ, акты испытаний, сертификаты и т.д. в зависимости от вида осуществляемых работ.

Стоит иметь в виду, что «качество» — это всеобъемлющее понятие, которое описывает продуктивность всех сторон деятельности: разработку стратегии, организацию процесса, управление предприятием и т.д. Все эти составляющие должны подвергаться систематическому контролю и непрерывному улучшению. С этой целью были созданы международные стандарты ИСО серии 9000, которые предполагают создание систем менеджмента качества как способа повышения эффективности деятельности организаций.

Документ ИСО 9000 - 2015 формулирует 7 принципов менеджмента качества, на которые может опираться любое предприятие:

- первый из них – «ориентация на потребителя», согласно которому устанавливается взаимосвязь производителя с желаниями и интересами целевой аудитории
- вторым принципом является «лидерство», что означает умение руководства расставлять приоритетные задачи в целях обеспечения высокого уровня качества функционирования предприятия
- третий принцип «взаимодействие работников» указывает на необходимость вовлеченности всех сотрудников в процесс достижения цели организации
- четвертый принцип «процессный подход» определяет, что его использование приведет к быстрому эффекту при условии наличия взаимосвязей между процессами;
- пятый принцип «Улучшение» устанавливает постоянное совершенствование как основную цель предприятия;

– шестой принцип «Принятие решений, основанное на свидетельствах» свидетельствует о том, что желаемый результат достигается на основе анализа и оценки свидетельств, фактов и данных;

– седьмой принцип «Менеджмент взаимоотношений» говорит о том, что весомое влияние на результаты деятельности организации влияют ее взаимодействия с партнерами и поставщиками.

Согласно ГОСТ Р 9001 - 2015 основополагающим документом СМК является руководство по качеству, включая в себя политику и цели в области качества, организационную структуру, разделение полномочий и обязанностей, а также перечень процессов, переданных партнёрам.

Для успешного получения сертификата на соответствие системы менеджмента качества требованиям стандарта, строительной организации необходимо провести ряд действий:

- разработать необходимую документацию, отвечающую принципам ИСО;
- внести изменения в производственные и управленческие операции, наладить систему контроля качества на всех этапах проектирования и строительства;
- определить компетенцию кадров в условиях соблюдения политики в области качества;
- наладить взаимоотношения с генеральными / субподрядными организациями и поставщиками, разработать механизм оперативного реагирования на претензии, своевременно предотвращать обнаруженные недостатки.

Постоянный мониторинг системы менеджмента качества является следующим этапом поддержания продуктивности работы предприятия и предполагает постоянный контроль и осуществление внутреннего аудита. Также необходимо проводить измерения и анализ данных, что послужит основанием для корректирующих или предупреждающих действий.

В заключении можно отметить, что разработка и сертификация системы менеджмента качества дает ряд конкурентных преимуществ, среди которых: повышение деловой репутации, возможность участия в государственных и международных тендерах, минимизация производственных рисков, сокращение затрат за счет более рационального потребления ресурсов, более эффективная система управления, повышение кадрового потенциала и гарантия качества выпускаемой продукции и услуг.

#### **Список использованной литературы:**

1. Ю. Л. Попов Управление качеством в строительстве. Учебное пособие; Министерство образования и науки Российской Федерации, Волгоградский государственный архитектурно - строительный университет — Волгоград: ВолгГАСУ, 2013.
2. Мазаник Н. Т., Басин Б. М. Система менеджмента качества строительных организаций: учебное пособие. — Хабаровск: Изд - во ТОГУ, 2010.
3. ГОСТ ISO 9000 - 2015 «Системы менеджмента качества. Основные положения и словарь».
4. ГОСТ ISO 9001 - 2015 «Системы менеджмента качества. Требования».

5. Шитова, А.Д. Система менеджмента качества и необходимость её внедрения в строительстве / А.Д. Шитова, К.О. Свиридова // Инновационная наука. - 2016. - №5 / 1 (17). - С. 202 - 204.

© Выюнова С.А., Попова А.А., Норин В.А., 2023

УДК 364

**Королёв А.О.**

бакалавр 3 курса ННГУ,  
г. Нижний Новгород, РФ

**Бажутова В.А.**

бакалавр 3 курса ННГУ,  
г. Нижний Новгород, РФ

**Кратович И.Ф.**

бакалавр 3 курса ННГУ,  
г. Нижний Новгород, РФ

**Научный руководитель Ширяева Ю.С.**

кандидат эконом. наук,  
доцент кафедры менеджмента и государственного управления,  
г. Нижний Новгород, РФ

## **ОБЪЕКТЫ ГОСУДАРСТВЕННОГО УПРАВЛЕНИЯ В СФЕРЕ МИГРАЦИИ НАСЕЛЕНИЯ**

### **Аннотация**

Статья посвящена в целом мигрантам, выступающими в качестве объектов государственного управления. Авторами приводится, законодательная база, регулирующая миграционные процессы, а также отношения между мигрантами и государством, а также действующие на сегодняшний день международные договоры.

### **Ключевые слова**

Миграция, Эмиграция, Иммиграция, Миграционная политика, Объект государственного управления.

Миграция – перемещение людей через административно - территориальные границы, связанное с их переселением из одного места в другое, часто с переменой места жительства на длительное время или навсегда; при пересечении государственных границ – международная миграция населения. Чаще всего, миграционные процессы носят экономический характер. [4]

Миграционные процессы вносят позитивный вклад в устойчивое развитие региона. Один из важных глобальных эффектов — сдерживание перенаселения менее развитых регионов за счет переселения жителей в более развитые, но с тенденцией к депопуляции. В Российской Федерации должен быть эффект сдерживания перенаселения в более развитых регионах за счет переселения населения в менее развитые регионы.

Основным объектом государственного управления в области миграции населения является непосредственно сам мигрант (эмигрант или же иммигрант)

Конституция и законодательство России закрепляют личные, экономические, социальные и культурные права и свободы мигрантов. Мигранты не являющиеся гражданами РФ не имеют никаких политических прав. Они не имеют права участвовать в выборах, референдумах или быть членами политических партий. Политические права принадлежат только гражданам России, которые могут иметь статус эмигранта.

Группа личных прав и свобод мигрантов включает: право на жизнь; право на защиту достоинства личности; право на свободу и личную неприкосновенность; право на неприкосновенность частной жизни; право на защиту своей чести и доброго имени; право на неприкосновенность жилища; право на свободу передвижения и выбора места пребывания и прописки; свободу совести и религиозных убеждений; свободу мысли и слова; право на информацию; право на объединение; право вступать в брак и создавать семью; право приобретать гражданство Российской Федерации; право защищать свои права и свободы.

К группе экономических прав и свобод мигрантов относятся: право на свободное использование своих способностей и имущества для предпринимательской и иной не запрещенной законом экономической деятельности; право иметь имущество в собственности, владеть, пользоваться и распоряжаться им; право наследования; право свободно распоряжаться своими способностями к труду, выбирать род деятельности и профессию.

К группе социальных прав мигрантов относятся: право на государственные социальные пособия в установленных законами случаях; право на охрану здоровья и медицинскую помощь; право на благоприятную окружающую среду; право на образование.

К группе культурных прав и свобод мигрантов относятся: свобода литературного, художественного, научного, технического и других видов творчества; право на участие в культурной жизни и пользование учреждениями культуры, на доступ к культурным ценностям.

Для того чтобы мирно и бесконфликтно жить и работать в России, среди других людей, мигрант должен выполнять определенные обязанности.

Эти обязанности закреплены в Конституции, федеральных законах, законах субъектов РФ и во многих других правовых актах.

Целесообразно выделить три группы обязанностей мигрантов: 1) конституционные (основные) обязанности; 2) обязанности, общие для всех людей, закрепленные в законах; 3) специальные обязанности, адресованные только мигрантам.

Обязанности мигрантов, общие для всех людей, закреплены в законах. Например, обязательство не курить в общественных местах, а также не нарушать покой других людей ночью.

Специальные обязанности, адресованные только мигрантам: обязанность получить и заполнить миграционную карту при въезде в РФ; обязанность соблюдать сроки пребывания в России; обязанность иметь полис медицинского страхования; обязанность иметь средства для проживания на территории РФ и последующего выезда из РФ; обязанность сдать миграционную карту должностному лицу органа пограничного контроля в пункте пропуска

через Государственную границу РФ при выезде из РФ; обязанность выехать из РФ в случае сокращения срока проживания или временного пребывания, в случае аннулирования разрешения на временное проживание или вида на жительство.

В Российском законодательстве регулируются все права и обязанности мигрантом, которые приезжают в РФ. Все иммигранты обязаны действовать в рамках Российского законодательства и отвечать в соответствии с Российским законодательством.

К основным законам регулирующие отношения и правовой статус мигранта относятся:

Федеральный закон от 15.08.1996 N 114 - ФЗ (ред. от 04.03.2022) «О порядке выезда из Российской Федерации и въезда в Российскую Федерацию»

Постановление Правительства РФ от 9 апреля 2001 г. N 274 «О предоставлении временного убежища на территории Российской Федерации»

Приказ МВД России от 17.08.2020 N 576 «Об утверждении Порядка репатриации с территории Российской Федерации моряков - иностранных граждан и моряков - лиц без гражданства, входящих в состав экипажей судов, плавающих под Государственным флагом Российской Федерации, а также моряков - иностранных граждан и моряков - лиц без гражданства, входящих в состав экипажей судов, плавающих под иностранным флагом»

Все эти законы и приказы регулируют правоотношения людей, которые выезжают в Россию (иммигрантов).

В некоторых странах правовые нормы, определяющие правовой статус иностранцев, традиционно включены в международное частное право (например, во Франции). В большинстве государств материально - правовые нормы, определяющие правовой статус иностранцев, содержатся в различных законодательных актах, главным образом административно - правового характера, устанавливающих особые условия или ограничения прав, которыми могут пользоваться иностранцы. Они касаются, в частности, владения земельными участками (например, в Польше, Литве, Латвии, Эстонии). В ряде стран действуют отдельные законы об иностранцах, содержащие административные и правовые нормы (например, в Германии).

Российские граждане, находящиеся за границей, пользуются защитой и покровительством России. Согласно ч. 2 ст. 61 Конституции РФ «Российская Федерация гарантирует своим гражданам защиту и покровительство за ее пределами».

Большое значение для обеспечения соблюдения законных прав и интересов граждан и соотечественников за границей имеют положения международных договоров РФ с иностранными государствами. Предоставление в договорном порядке на основе взаимности определенного режима преследует цель предотвращения какой бы то ни было дискриминации российских граждан, изменения их правового положения в одностороннем порядке.

Было заключено большое число как многосторонних, так и двусторонних договоров, направленных на обеспечение прав и свобод человека в государствах СНГ. К ним относятся прежде всего документы многостороннего характера: Соглашение о создании СНГ 1991 г., Декларация о международных обязательствах в области прав человека и основных свобод 1993 г., Конвенция СНГ о правах и основных свободах человека 1995 г., конвенции о правовой помощи и правовых отношениях по гражданским, семейным и уголовным делам 1993 г. и 2002 г.

### Список литературы:

1. Конституция Российской Федерации (принята всенародным голосованием 12.12.1993 с изменениями, одобренными в ходе общероссийского голосования 01.07.2020) // Консультант Плюс
2. Федеральный закон от 15.08.1996 N 114 - ФЗ (ред. от 04.03.2022) «О порядке выезда из Российской Федерации и въезда в Российскую Федерацию»
3. Постановление Правительства РФ от 9 апреля 2001 г. N 274 «О предоставлении временного убежища на территории Российской Федерации»
4. Приказ МВД России от 17.08.2020 N 576 «Об утверждении Порядка репатриации с территории Российской Федерации моряков - иностранных граждан и моряков - лиц без гражданства, входящих в состав экипажей судов, плавающих под Государственным флагом Российской Федерации, а также моряков - иностранных граждан и моряков - лиц без гражданства, входящих в состав экипажей судов, плавающих под иностранным флагом»
5. Ткаченко А. А. МИГРАЦИЯ НАСЕЛЕНИЯ // Большая российская энциклопедия. Том 20. Москва, 2012, стр. 220 - 221  
© Королёв А.О., Кратович И.Ф., Бажутова В., А. Ширяева Ю.С. 2023

УДК 364

**Кратович И.Ф.**

бакалавр 3 курса ННГУ,  
г. Нижний Новгород, РФ

**Королёв А.О.**

бакалавр 3 курса ННГУ,  
г. Нижний Новгород, РФ

**Бажутова В.А.**

бакалавр 3 курса ННГУ,  
г. Нижний Новгород, РФ

**Научный руководитель: Ширяева Ю.С.**

кандидат эконом. наук,  
доцент кафедры менеджмента и государственного управления,  
г. Нижний Новгород, РФ

## ОБЪЕКТЫ ГОСУДАРСТВЕННОГО УПРАВЛЕНИЯ В ОБЛАСТИ СОЦИАЛЬНОЙ ЗАЩИТЫ ИНВАЛИДОВ

### Аннотация

Статья посвящена лицам с ограниченными возможностями здоровья, выступающими в качестве объектов государственного управления. Авторами приводится статистика по группам инвалидности, законодательная база, регулирующая отношения лиц данной категории, рассматриваются наиболее важные функции, осуществляемые органами



государственной власти в отношении инвалидов, а также действующие на сегодняшний день проекты и программы.

### **Ключевые слова**

Инвалид, группа инвалидности, объект государственного управления, Национальный проект “Здравоохранение”.

В качестве основного объекта государственного управления в области социальной защиты инвалидов можно выделить человека с ограниченными возможностями по здоровью, то есть инвалида.

На начало 2022 года на территории Нижегородской области по данным Росстата зарегистрировано 287 968 инвалидов. Из них: инвалидов I группы - 28414 человек, II группы – 144 527 человек, III группы 102 476 человек, детей инвалидов – 12 551 человек. [7]

Ежегодно, лишь 2 % трудоспособных людей с инвалидностью в России трудоустраиваются. Причинами являются следующие: специфическое отношения общества в целом, в том числе работодателей, касаясь данной категории работников. Помимо этого, рабочие места попросту не предназначены и не имеют необходимого оборудования для комфортного осуществления рабочих функций инвалидами. [3]

На данный момент в российском законодательстве действует масса отраслевых законов, в которых прописаны дополнительные права инвалидов. Основными кодексами являются: Трудовой, Семейный, Жилищный, Уголовный и другие. В настоящее время государство через законодательство Российской Федерации закрепляет положения, согласно которым оно стремится обеспечить защиту прав инвалидов.

Рассмотрим более детально Трудовой кодекс Российской Федерации [1]. В качестве основных положений, связанных с социальной защитой инвалидов, можно выделить следующие: недельная продолжительность трудовых часов составляет 35. Работодатель обязан выплачивать заработную плату в полном размере, как для обычного работника, работающего в течение 8 часов в день. Инвалид имеет право на отпуск в течение 30 дней, который предоставляется раз в год. Более того, работник с ограниченными возможностями может воспользоваться бесплатным отпуском, длительность которого не должна превышать 30 дней в год. Обязательным требованием является и то, что работодатель обязан надлежащим образом оборудовать место для осуществления трудовых обязанностей инвалидом, причем с учетом его особенностей по здоровью. Запрещается использовать труд инвалидов в сверхурочных, ночных работах, в праздничные и выходные дни.

Помимо этого, государство в соответствии со статьей 20 Федерального закона от 24.11.1995 N 181 - ФЗ "О социальной защите инвалидов в Российской Федерации" [2] предусматривает систему мероприятий по улучшению взаимодействия работодателей с инвалидами, а также повышения конкурентоспособности лиц с ограниченными возможностями здоровья. В качестве основных шагов можно выделить следующие:

- государство проводит льготную финансово - кредитную политику в отношении специализированных предприятий, применяющих труд инвалидов;
- предусматривается установление квот для приема на работу инвалидов и минимального количества специальных рабочих мест для инвалидов;

- резервируются рабочие места по профессиям, наиболее подходящим для трудоустройства инвалидов;
- стимулируется создание организациями дополнительных рабочих мест (в том числе специальных) для трудоустройства инвалидов;
- создаются условия труда в соответствии с индивидуальными программами реабилитации инвалидов;
- создаются условия для предпринимательской деятельности инвалидов;
- организуется обучение инвалидов новым профессиям

Трудовая деятельность составляет неотъемлемую часть жизни человека. Соответственно, регулирование данного вида деятельности нуждается в постоянном контроле со стороны государства, в первую очередь, устанавливающего и гарантирующего соблюдение прав человека, а также недопущение актов дискриминации в области труда. Дискриминация работников возможна по различным основаниям. Наиболее типичными и распространенными являются: половая дискриминация; дискриминация по поводу возраста; дискриминация, связанная с оплатой труда; дискриминация, связанная с состоянием здоровья (инвалиды – в том числе). Данный принцип является одним из основополагающих отраслевых принципов.

Кроме осуществления инвалидами трудовой деятельности государство заинтересовано в предоставлении доступного образования для лиц с ограниченными возможностями по здоровью. В соответствии со статьей 19 Федерального закона от 24.11.1995 N 181 - ФЗ "О социальной защите инвалидов в Российской Федерации" государство поддерживает получение инвалидами образования и гарантирует создание инвалидам необходимых условий для его получения. Поддержка общего образования, профессионального образования и профессионального обучения инвалидов направлена на:

- 1) осуществление ими прав и свобод человека наравне с другими гражданами;
- 2) развитие личности, индивидуальных способностей и возможностей;
- 3) интеграцию в общество.

Согласно статье 28 этого же закона государство реализует социально - бытовое обслуживание инвалидов. Инвалидам, нуждающимся в постороннем уходе и помощи, предоставляются медицинские и бытовые услуги на дому либо в стационарных организациях. Условия пребывания инвалидов в организации социального обслуживания, предоставляющей социальные услуги в стационарной форме, должны обеспечивать возможность реализации инвалидами их прав и законных интересов. Они обеспечиваются необходимыми средствами телекоммуникационного обслуживания, специальными телефонными аппаратами. Ремонт технических средств реабилитации инвалидов производится вне очереди с освобождением от оплаты или на льготных условиях.

Рассматривая социальную защиту инвалидов в контексте прокурорского надзора за деятельностью Федеральной службы исполнения наказаний Российской Федерации следует отметить, что доступная среда для отбывающих наказание осужденных - инвалидов в учреждениях уголовно - исправительной системы на данный момент практически не обеспечена и требует детальной законодательной проработки [6].

Способствовать позитивным изменениям в социализации инвалидов и лиц с ОВЗ могут такие направления работы в деятельности субъектов государственного управления в

области социальной защиты инвалидов как: профилактические меры по предотвращению инвалидизации населения; социальная реабилитация и абилитация (то есть направленность на социализацию больного) инвалидов и лиц с ОВЗ; комплексная доступность и безбарьерная / доступная среда; доступность образования на разных его уровнях; экономическая самостоятельность и качественная занятость инвалидов; качественные доступные социальные услуги [5].

На данный момент государство не остается в стороне и активно участвует в вышеуказанных направлениях, путем реализации следующих проектов и программ, которые связаны с инвалидами: Национальный проект “Здравоохранение”, рассчитанный на 2019 - 2024 годы; Государственная программа Российской Федерации «Социальная поддержка граждан», рассчитанная на 2013 - 2024 годы; Государственная программа «Доступная среда», рассчитанная на 2011 - 2025 годы и другие.

Наиболее эффективным шагом со стороны государства может являться устранение фиктивного характера «прожиточного минимума» и придание ему содержательной реалистичности, что скажется на повышении его правового положения и значения в целом для общества. Помимо этого, необходимо дополнить пенсионное законодательство Российской Федерации нормой, в которой закреплялось бы увеличение размера пенсий инвалидов пропорционально числу лиц, находящихся на иждивении у людей с ограниченными возможностями здоровья [4].

Согласно многочисленным опросам респондентов–инвалидов отмечается, что актуальными остаются вопросы организации здравоохранения, адаптированности городского и общественного транспорта, безопасного нахождения на улице, возможность посещения магазинов, аптек и других общественных мест, а также оборудование остановок общественного транспорта минимальными необходимыми средствами для облегчения посадки, высадки из транспорта.

### **Список литературы:**

1. Трудовой кодекс Российской Федерации от 30.12.2001 N 197 - ФЗ (ред. от 22.11.2021) (с изм. и доп., вступ. в силу с 30.11.2021)
2. Федеральный закон от 24.11.1995 N 181 - ФЗ "О социальной защите инвалидов в Российской Федерации"
3. Васильева, В. М. Государственная политика и управление: учебник и практикум для вузов / В. М. Васильева, Е. А. Колеснева, И. А. Иншаков. – Москва: Издательство Юрайт, 2021.
4. Государственная и муниципальная служба: учебник для вузов / Е. В. Охотский [и др.]; под общей редакцией Е. В. Охотского. – 2 - е изд., перераб. и доп. – Москва: Издательство Юрайт, 2021.
5. Государственная политика и управление в 2 ч. Часть 1. Концепции и проблемы: учебник для вузов / Л. В. Сморгунев [и др.]; под редакцией Л. В. Сморгунова. – 2 - е изд., испр. и доп. – Москва: Издательство Юрайт, 2021.
6. Государственная политика и управление в 2 ч. Часть 2. Уровни, технологии, зарубежный опыт: учебник для вузов / А. П. Альгин [и др.]; под редакцией Л. В. Сморгунова. – 2 - е изд., стер. – Москва: Издательство Юрайт, 2021

7. Территориальный орган Федеральной службы государственной статистики по Нижегородской области URL: <https://nizhstat.gks.ru/contacts>

© Кратович И.Ф., Ширяева Ю.С., Королёв А.О., Бажутова В. А. 2023

УДК - 33

**Merkulova N. V.**

Ph.D., A.p.

Voronezh State Technical University

Voronezh, Russia

**Zhikharev M. S.**

Voronezh State Technical University

Voronezh, Russia

**Motyleva Ya. S.**

Voronezh State Technical University

Voronezh, Russia

## STRATEGIC ASPECTS OF CORPORATE CULTURE DEVELOPMENT

### **Annotation**

The problems of the formation and the development of organizational culture are topical. A peculiar attention is paid to some individual elements, including the moral and psychological climate, work routines and the alignment of organizational processes with strategic priorities and core values.

### **Keywords**

organizational culture, mission, organizational strategy, corporate ethics, internal communications

In today's world, the situation is in favour of those organizations that form their own ideology, focused on meeting market needs and strengthening their position in the competition.

The term «organizational culture» refers to small and medium size enterprises (SMEs) with a short - and medium - term perspective. Corporate culture characterizes internal relationships oriented towards a strategic perspective.

The term «organizational culture» refers to all formally created groups of people. It is the strategic aspect of organizing internal employee interaction that is the subject of this article.

The relevance of studying the topic: strategic aspects of corporate culture development, is caused by the fact that material methods of influencing personnel behaviour are not always effective, especially in a highly competitive environment for qualified employees. Remote working and the digitalization of many processes in the organization have had an impact on the formation and the development of corporate culture.

Modern technology facilitates the performance of many functions, on the one hand, but, on the other hand, it changes the requirements for the employees' competences. In a dynamically evolving

world, competition is forcing organizations to actively change, which is only possible with the appropriate behaviour of the employees. Therefore, the role of the competences which ensure that employees are willing and motivated to improve continuously is increasing [0].

The strategic success of any organization depends on the competencies of its staff and their willingness to implement them in the workplace. It is the corporate culture that influences what decisions will be made and what kind of behaviour employees will demonstrate.

Corporate culture depends entirely on the manager, who alone chooses the strategy, the main lines of the work and the model of behaviour with the employees. The culture can also be developed by the team itself, which can have negative consequences for the organization and its future [2].

The corporate philosophy reflects the organization's system of views on the world around it. The available philosophy helps the organization to form a sustainable ideological platform.

The mission is an important aspect of an organization's existence and reflects the main goals the organization seeks to achieve. The mission is an important part of the corporate philosophy [3].

Corporate ethics reflect the standards of conducting within the organization, the ways of communicating with the other organizations, as well as with some external partners.

The image of the organization as an employer also affects the general impression of the public.

One method of shaping the corporate image is considered to be corporate identity - the image of the mission. The purpose of the corporate identity is to shape the originality of the organization, to distinguish it from all other organizations [4].

There are several types of corporate culture models available in the world today:

1. The role model is one of the toughest in terms of organization. The model has a hierarchy of all the employees, the work is coordinated by a legal framework, the rules and the schedules are established.

This model is characteristic for many large organizations because clear rules allow the large numbers of the staff to work efficiently. It is characterized by rationality, stability and practicality. An important disadvantage of this model is its sluggishness; due to its rigid structure and established rules, it is difficult to change things in a rapidly changing market environment.

2. The team model has no clear hierarchy; employees are equal to each other and work in an informal and friendly way.

The model is suitable for start - ups, companies that work with projects. The main characteristics are creativity, free - lance and teamwork.

3. The family model is defined by a friendly atmosphere, a high level of cohesion. Everyone within the organization is equal, the head of the organization can be seen as a senior friend, the heads of the departments are treated as mentors who are ready to help in any situation.

4. The market model is defined by the degree of market capture, the will to achieve goals, high profits, leadership, a positive reputation and image in the market, and willingness to take risks.

Organizations with this model should employ motivated and energetic employees who are willing to come up with new ideas, take on fresh projects and increase their level of competitiveness.

The market model is characterized by the following aspects: power to capture the market, high willpower, high profit, high KPI.

It should be noted that, in practice, organizations rarely apply only one model, more often they combine several models at once. In order to work effectively for the organization, to improve its performance in the marketplace, and to work in line with its mission, goals and objectives, it is important that the type of corporate culture is consistent with the strategic priorities.

Thanks to the main objectives of the organization, the three most important factors in shaping corporate culture can be identified: selection of the employees, influence of the organization's management and adaptation of the staff.

Corporate culture is a strong tool that ensures the achievement of the main strategic goals, forms principles and methods to achieve them. The strategy of the organization is a system of definite methods and tools to achieve the set goals of the organization [5].

The culture of the organization, coinciding with the strategy, motivates and becomes a driving force for more productive work. The result is an increase in the employees' loyalty, a good relationship to the work being done, and most importantly, the employees feel themselves as a part of the company. If the organization's strategies do not coincide with the corporate culture, it does not allow the employees to perceive new goals and objectives and to implement them.

One of the main tasks in improving the corporate culture is to create a common communication space. All employees should feel a sense of unity and belonging to the team. Internal communications, the degree of interconnection between the employees, and the quality of communication between the subordinates and the managers play a special role in an organization. The better people understand each other, the more effectively they work and the better could be their performance [6]. Motivation and personnel assessment may be also referred to key - factors of the effective work and functioning of an organization [7].

Let us consider the features of the corporate culture formation of a business entity operating in the global and the national markets. The corporate culture of the enterprise in question is quite strong. The main values of the organization are upheld and clearly defined. The main guideline of the corporate culture is personal, individual approach and contribution to common future.

It should be noted that an analysis of the staff engagement indicators has been carried out in the organization. Engagement refers to the willingness of the employees to exceed their workload and step out of their comfort zone.

An analysis of the corporate culture showed an outward orientation combined with fairly tight internal control and a desire for stability.

It should be noted that the company operates in an industry where innovation is a key success factor.

A transformation of the corporate culture is due to ensure better adaptation to the changing environment.

For this purpose, several activities are planned in three main areas: recruitment, training and motivation. Since the organization is not yet expanding its production, recruitment is not mass - scale, so methods can be used to assess the creativity of the candidates and their readiness for self - development. In terms of personnel training, modern methods should be applied to make the employees receptive to the need for change.

The company management is currently focusing on the employees' training and motivation and is developing projects to engage all the employees in the corporate culture. It is suggested that the

employees' training and development programs be designed to support creative initiative and interest in the organization as a whole.

The main objectives of the corporate culture development will increase the employees' engagement, which will ensure a higher level of competitiveness in today's unstable world.

#### References:

1. Management. Challenges of the New Time: IT and Digitalization, Institutional Transformation of Economic Systems: Monograph / Afanasyeva L.A., Galchenko S.A., Grebennikova M.A. [etc.]; under general editorship of S.A. Galchenko. – Kursk: Kursk State University, 2022. - 156 p.
2. Ivanova E.A. Corporate Governance: Textbook: [16+] / E.A. Ivanova; Rostov State University of Economics (RINH). - Rostov - on - Don: Publishing and Printing Complex of Russian State University of Economics (RINH), 2020. - 174 p.
3. Panov A.I. Strategic Management: Textbook / A.I. Panov, I.O. Korobeinikov, V.A. Panov. – 3 - rd ed. revised and supplemented. – Moscow: Unity - Dana, 2017. - 304 p.
4. Kafidov V.V. Modern Management Concepts=Modern Management Concepts: Textbook / V.V. Kafidov. – Moscow: Creative Economy, 2020. - 442 p.
5. Kurlikova A.V. Strategic Aspects of Organizational Culture Formation [Electronic Resource] / A.V. Kurlykova // Intellect. Investments. - 2016. - № 1. - P. 27 - 31.
6. Seleznev V.A., Orekhov S.A. Theory of Corporate Governance: Textbook / V.A. Seleznev V.A., Orekhov S.A. – Moscow: Eurasian Open Institute, 2011. - 199 p.
7. Voronova M.V., Merkulova N.V. Methods of Personnel Assessment // Уральский научный вестник. - 2017. - Т. 5. - № 1. - P. 6 - 8.

© Merkulova N.V., Zhikharev M.S., Motyleva Ya. S., 2023



ФИЛОЛОГИЧЕСКИЕ НАУКИ



## ИСПОЛЬЗОВАНИЕ ИНФОГРАФИЧЕСКИХ ТЕКСТОВ ПРИ ОБУЧЕНИИ РУССКОМУ ЯЗЫКУ КАК ИНОСТРАННОМУ В ВОЕННОМ ВУЗе

### Аннотация

В данной статье предлагаются рекомендации по использованию инфографики для формирования языковых компетенций у иностранных военнослужащих. Новый материал всегда лучше не только объяснить, но и показать. Инфографические тексты на занятиях по РКИ в военном ВУЗе могут быть эффективным средством обучения, источником информации, материалом для отработки навыков рецептивных и продуктивных видов речевой деятельности, материалом для ввода и анализа лексики и грамматики.

### Ключевые слова

русский язык как иностранный, военный ВУЗ, креолизованный текст, инфографика, средство наглядности, смысловая нагрузка

Принцип наглядности как средство обучения, к которому следует отнести и инфографику, осуществляется преподавателем специальным подбором зрительно - слуховых образцов, которые помогают обучающимся овладеть нормами языка, научиться понимать речь и выражать свои мысли в рамках изучаемых тем и предагаемых ситуаций.

Для этого используются звукозаписи, схемы, таблицы, ситуативные картинки, видео, кино и т. п.

Наиболее важной функцией наглядности из четырёх известных (информирующая, обучающая, контролирующая и организующая) является обучающая. Она проявляет себя прежде всего путём стандартизации материала, воссоздает ситуацию общения, стимулирует высказывание, способствуя облегчению процесса порождения речи. Обучающийся может сосредоточиться на отборе языковых средств для высказывания.

Наглядность следует рассматривать как создание таких условий, в которых могла бы функционировать речь, передающая информацию в коммуникативных целях. Примеры такой наглядности — умело организованные дискуссии, игры, решение задач, активизирующих умственную деятельность обучающихся, их рассказы о себе и пр.

Российские специалисты в области РКИ рекомендует использовать на занятиях в военных учебных заведениях все виды наглядности: внешнюю и внутреннюю, статичную и динамичную, зрительную, слуховую, зрительно - слуховую, натуральную и абстрактную. Символика, в особенности для военнослужащих, выгоднее простых рисунков, так как каждая деталь несет в ней смысловую нагрузку; карта с нанесенной обстановкой обладает образной формой, которая хорошо раскрывает смысл явления; диаграммы, схемы, цифры и даты имеют под собой конкретные факты, поэтому при помощи данных опор легко управлять высказыванием.

Существует еще один способ представления информации, способный являться и средством, и способом обучения на занятиях по РКИ - инфографика. Под данным термином следует понимать способ представления информации, сведений или знаний с помощью сочетания вербального и иллюстративного компонентов. Инфографика связывает воедино элементы разных семиотических систем, графического, вербального, числового рядов.

Учитывая сказанное, вполне закономерно рассматривать инфографику как разновидность креолизованного текста, т.е. текста, который содержит в себе вербальные и невербальные знаки (чаще всего изображения). Примерами креолизованных текстов являются тексты рекламы, комиксов, афиши и плакаты.

В полностью креолизованных текстах невербальный компонент является обязательным и неотделимым от вербального (напр., в научно - технических текстах). В данном случае текст зависит от изображения, которое выступает в качестве необходимого элемента текста. В текстах научных, особенно – научно - технических, изобразительный ряд имеет познавательное назначение. Это такой элемент текста, без которого текст утрачивает свою познавательную сущность, то есть в конечном счете свою текстuality.

Для того чтобы подчеркнуть лингвистический аспект описываемого явления, инфографику можно рассматривать как инфографический текст.

Инфографические тексты не просто передают готовую информацию, которая не всегда откладывается в памяти обучаемых, но позволяют им самим добывать и интерпретировать ее, опираясь при этом не только на вербальный компонент, но и на оформление иллюстрации, главную образную идею (замысел) креолизованного текста. Работая с инфографикой, читая и рассматривая ее, обучаемые воспринимают текст одновременно рационально и эмоционально, что, безусловно, способствует более быстрому запоминанию, более глубокому пониманию информации. Исходя из опыта работы с иностранными военнослужащими, следует отметить, что работа с инфографическими текстами имеет особую эффективность при изучении текстов по специальности, когда обучающимся особенно важно и видеть, читать анализировать предлагаемый для изучения материал. С опорой на инфографический текст и послетекстовая работа становится более разнообразной и плодотворной.

При использовании инфографических текстов на занятиях по РКИ необходимо использовать и традиционные печатные тексты, поскольку это может быть хорошим приемом для семантизации незнакомой лексики (предтекстовые задания) и последующей работы с информацией текстов (послетекстовые задания).

ИТ также хорошо подходят для проектного метода работы: работая над проектом в группе, учащиеся могут распределить обязанности и использовать для обработки и представления информации как традиционные способы, так и инфографические тексты.

Таким образом, использование инфографических текстов на занятиях по РКИ в военном ВУЗе является непосредственным применением принципа наглядности, а также позволяет реализовать все цели и задачи, которые обычно ставятся при работе с текстовым материалом. Кроме того, инфографика может повысить интерес обучаемых к языку, обогатить их новыми знаниями, создать дополнительную мотивацию к обсуждению темы.

В целом, инфографика — это способ, позволяющий по - новому, своеобразно поработать с изучаемым материалом как преподавателю, так и обучающемуся.

### Список литературы

1. Вохмина Л. Л. Некоторые проблемы использования наглядности в обучении иностранным языкам / Л. Л. Вохмина // Русский язык за рубежом. —1978. —№5. — с. 60
2. Гез Н. И. Некоторые вопросы теории урока иностранного языка / Н. И. Гез // Общая методика обучения иностранным языкам: хрестоматия. — Москва: Русский язык, 1991. — С. 123–136.
3. Данилевская Т.А. Визуальные средства обучения на уроках русского языка как иностранного: новые технологии для нового поколения. - Филологические науки. Вопросы теории и практики, № 3 (45) 2015, часть 3
4. Сорокин Ю.А., Тарасов Ю. Ф. Креолизованные тексты и их коммуникативная функция // Оптимизация речевого воздействия. М., 1990.

© Кутузова И.Н. 2023



ЮРИДИЧЕСКИЕ НАУКИ

**Барышникова М. В.**,  
студент, 3 курс  
ФКОУ ВО «Самарский юридический институт ФСИН России»,  
г. Самара, РФ  
**Научный руководитель: Родионова О. Р.**,  
старший преподаватель  
ФКОУ ВО «Самарский юридический институт ФСИН России»,  
г. Самара, РФ

## **КОРРУПЦИЯ: ПРОЯВЛЕНИЕ, ПРОБЛЕМЫ И ПУТИ РЕШЕНИЯ**

### **Аннотация**

Коррупция с криминалистической точки зрения выделяется как отдельный вид преступной деятельности или же элемент организованной преступной деятельности, проявляющий себя в злоупотреблениях должностными лицами своим служебным положением, вопреки законным интересам общества и государства.

Научная статья направлена на рассмотрение возможностей выработки, а также совершенствования законодательства в целях борьбы с таким явлением как коррупция.

### **Ключевые слова**

коррупция, преступность, уголовно - правовые нормы, криминалистика, исследования, преступление, характеристика, методика.

Из предложенного определения коррупции в ст. 1 федерального закона от 25.12.2008 г. № 278 - ФЗ «О противодействии коррупции» неясно, нечетко выражены признаки, которые содержат понятие, тем самым не дают его индивидуализировать, отграничить от других преступных деяний.

Как нам известно, криминалистика изучает явления на основе объекта и предмета своего исследования. Объектом выступает преступная деятельность и действия по ее раскрытию, расследованию и предупреждению. Однако объектом изучения является совсем не это, а ее род, виды и группы. Предмет криминалистического изучения составляют черты, содержащие в себе сведения, необходимые для формирования криминалистической характеристики, и процесса отражения любой преступной деятельности.

Если рассматривать со стороны практического применения в работе правоохранительных органов совокупности данных, именуемых как криминалистическая характеристика группы коррупционных преступлений, выделяют несколько весомых недостатков:

1. Во - первых, сложность преподнесения информации, большое количество материала;
2. Во - вторых, не оптимальный методологический подход, мешающий правоприменителю осознать сущность современной криминальной коррупции, в свою очередь это мешает найти эффективные подходы по борьбе с ней.

По первому существуют пути решения по устранению недостатка. В этом случае идет речь о кратком изложении криминалистической характеристики в форме классификации и типологии преступлений.

Второй же до сих пор пребывает в состоянии «застоя», все что связано с изложением данной тематики в учебниках и пособиях, вызывает скептическое отношении к реальности. В криминалистике до сих пор ничего не предпринято в целях глубоких исследований методологического характера, посвященных криминалистической коррупции.

Если рассматривать период перелома политической и социально - экономической ситуации в 90 - е гг. коррупция получила настолько широкое распространение, переплетаясь со всеми сферами жизни. В организованной преступной деятельности она играла роль вспомогательного элемент.

Характеризуя ее А.Н. Митин утверждал, что «все слова уже сказаны, ее классификация описана, законодательство издано, научных статей написано достаточное количество, но к сожалению, механизм противодействия коррупции в России до сих пор не устранена, и данное явление не вписывается ни в какие рамки». В свою очередь хочется отметить, насколько не были бы эффективные меры предупредительного характера, они все же не работают, поэтому следует направить все силы на пресечение такого явления, как коррупция, при помощи улучшения действующих норм УК РФ, а также разработка новых. Именно эффективность применения уголовного законодательства при реализации деятельности сотрудников в свою очередь зависит от уровня обеспечения ее криминалистическими методиками расследования преступлений.

Благодаря использованию этих методик, содержащих в себе все знания о уголовном законодательстве и других смежных науках, создаются необходимые условия установления истины по определенному преступлению и помогает оценить его со стороны абстрактных норм действующего УК РФ. Такая наука как криминалистика неразрывна связана с уголовным процессом. Методики направлены всегда на расследование определенных преступных деяний, их содержание напрямую зависит от того, насколько правильно сформулирована сама уголовно - правовая норма. Сведения, содержащиеся в норме, ориентируют на оценку собранной информации и решение вопросов, связанных с квалификацией события и деяний причастных к нему лиц, и направляют следователя на установление обстоятельств, участников, мотивов и т.д. Даже на сегодняшний день понятие «коррупция» до сих пор не нашло свое место в статьях, попадающих под категорию «коррупционные преступления», так же и не появилась отдельная норма, которая могла бы объединить преступления такого рода в общую группу.

Все методики должны быть объединены в одну, более высокого уровня общности – это базовая методика расследования коррупционных преступлений. Внедрение этой методики является приоритетным направлением для будущих разработок, для этого разработать подходы к сущности и содержанию криминалистической характеристики данных преступных посягательств.

Существуют множество проблем, связанных с пробелом в законе, в связи с отсутствием такого термина, который не остается без внимания со стороны ученых, юристов. Если в начале работ активно оперируют термином «коррупция», считая ее «явлением», то в дальнейшем постепенно переходят к использованию старой терминологии, закрепленной в

нормах уголовного законодательства. Коррупция имеет отличительные черты, например, она отличается от взятки и злоупотреблением служебного положения тем, что она содержит в себе все эти составляющие, поэтому ее можно отнести к преступлениям, совершаемым организованными преступными группами. Коррупция содержит в себе не только корыстные мотивы, но и представляет собой способ жизни, при помощи которого люди получают незаконные доходы. Если сравнивать обычную организованную преступную группу и коррупцию, то во втором случае руководитель государственной или иной структуры не всегда является организатором коррупционной системы, он может устраняться от управления, передавая эти функции другим сотрудникам, ограничиваясь получением выгоды. В каждом сообществе присутствуют свое начальство, в лице организаторов и исполнителей, выполняющие свою деятельность осознанно. При формировании кадров первым делом учитываются личностные, деловые и коммуникативные качества, основанные на ответственности. Именно родственные и дружеские связи способствуют развитию коррупционных отношений, следовательно, при подборе персонала играют значительную роль.

Современное положение с разработкой криминалистических методик и расследованием дает основания полагать, что равным счетом до появления четкого определения коррупции в нормах УК РФ криминалистические методики будут создаваться и совершенствоваться в рамках определенных преступлений из ряда «коррупционных». Возможно данное понятие заменят и введут в законодательство именно видоизменное, но на практике все также будут продолжать расследование обычных взяток и других подобных преступлений, включенных в Федеральный закон.

На основании выше сказанного можно сделать вывод:

- коррупция является разновидностью организованной преступности, при которой для достижения цели используются государственные и иные управленческие системы;
- основополагающим преступлением коррупции считается взятка, образующая источник дохода участников преступной группы и создает так называемую преступную систему, участниками которой будут взяточполучатель и взятодатель.
- усовершенствование уголовно - правового законодательства в этом направлении, и введение четко выраженного определения с закреплением его в законе;
- создание криминалистических методик, направленных на расследование коррупции, и совершенствование их.

### **Список использованной литературы:**

1. Букаев, Н. М. Особенности методики расследования должностных преступлений коррупционной направленности [Текст]: монография / Н. М. Букаев, В. В. Крюков. – Москва: Юрлитинформ, 2020. – 176 с.
2. Иванов, А. С. Модернизация антикоррупционного законодательства России: проблемы и перспективы [Текст] / А. С. Иванов // Вестник Волгоградской академии МВД России. – 2018. – Выпуск 3 (38). – С. 67–69.
3. Кузнецов, П. У. Коррупция в социальной, информационной и правовой реальности [Текст] / П. У. Кузнецов, А. Н. Митин // Коррупция: коллективная монография с

иностранным участием; отв. ред. профессор В. А. Бублик. – Екатеринбург: Издательский дом Уральского государственного юридического университета, 2017. – С. 113–127.

4. Бахин В.П. Коррупция: Кому и как с ней бороться / В.П. Бахин, И.С. Карпов // Российский следователь. —2019. —№10. — С. 19.

5. Лашко Н.Н. Криминалистическая характеристика и первоначальный этап расследования взятничества и коррупции: дис. ... канд. юрид. наук / Н.Н. Лашко — М., 2009.

© М.В. Барышникова, 2023

**УДК - 34**

**Будилов Г.М.,**

аспирант, руководитель юридического отдела

ООО «СоюзТрансСервис».

Научный руководитель: Смирнов В.И., к.ю.н., доцент,

заведующий кафедрой ГиКП СПбГЭУ

## **СРАВНИТЕЛЬНО - ПРАВОВОЙ АНАЛИЗ ТОРГОВ ПО БАНКРОТСТВУ**

### *Аннотация:*

Институт банкротства для российской правовой системы - явление относительно новое, со множеством пробелов и спорных мест в законодательстве. Имущественные торги это сфера, которая наиболее нуждается в построении четких правил и зон ответственности для недопущения злоупотреблений со стороны должников, кредиторов или управляющих.

Данная работа посвящена анализу отечественной правовой системы торгов по банкротству, а также сравнению ее сильных и слабых сторон по отношению к другим законодательствам.. Автором был сделан вывод о том, что государство возложило на арбитражных управляющих обязанности, однако не подготовило для них надлежащей нормативно - правовой базы. Сложившаяся в настоящее время организация ведения процедуры банкротства и банкротных торгов крайне неэффективна и оказывает негативное влияние на добросовестных экономических субъектов и стабильность делового оборота (т.е. именно на те публично - значимые институты, которые государство призвано защищать). В рамках данной статьи автором предложены конкретные меры по совершенствованию системы торгов по банкротству в России с заимствованием удачного опыта из различных правовых систем.

### *Annotation:*

The institution of bankruptcy is a relatively new phenomenon for the Russian legal system, with many gaps and controversial places in legislation. Property auctions are an area that most needs to build clear rules and areas of responsibility to prevent abuse by debtors, creditors or managers.

This work is devoted to the analysis of the domestic legal system of bankruptcy auctions, as well as the comparison of its strengths and weaknesses in relation to other legislations.. The author concluded that the state imposed duties on arbitration managers, but did not prepare a proper



regulatory framework for them. The current organization of bankruptcy proceedings and bankruptcy auctions is extremely inefficient and has a negative impact on bona fide economic entities and the stability of business turnover (i.e. it is on those publicly significant institutions that the state is called upon to protect). Within the framework of this article, the author proposes specific measures to improve the bankruptcy bidding system in Russia with the borrowing of successful experience from various legal systems.

Российское банкротное право как часть континентальной правовой системы имеет явную склонность к германской модели. Анализируя данную модель мы можем увидеть тенденции, а также возможные пути развития отечественных торгов по банкротству. В немецкой правовой системе существует аналог торгов по банкротству, а именно процедура принудительной продажи недвижимости - *Zwangsversteigerung*.

После начала процедуры банкротства, ведомственный суд региона *Amtsgericht*, по территориальной подсудности нахождения недвижимости, выносит решение о проведении аукциона.<sup>1</sup> Однако, сроки данной процедуры зависят от загруженности чиновников, ожидание может продлиться до нескольких лет прежде чем торги состоятся.

*Amtsgericht* публикует информационное сообщение о проведении торгов на доске объявлений, в самом суде или в другой специально приспособленной площадке. Многие газеты и сайты, также на коммерческой основе публикуют эту информацию для читателей, также создавая онлайн ресурсы данных для поиска текущих аукционов. Официальные публикации суда содержат минимум информации, что напоминает российский ЕФРСБ. Самое важное отличие это то, что там же публикуется экспертное заключение стоимости недвижимости *Verkehrswert*.<sup>2</sup> Такое заключение делается оценщиком, назначенным судом. Такое заключение позволяет привлечь больше потенциальных покупателей и дать им достоверную информацию об объекте торгов.

*Zwangsversteigerung* в отличие от российских онлайн - торгов, проходит здании суда, либо недалеко от него. Оффлайн формат торгов позволяет избежать многих недобросовестных спекуляций, а также ускорить процесс возврата кредиторам денежных средств. В случае если *Zwangsversteigerung* проведены повторно либо предложенная сумма выше чем 70 % от оценочной стоимости, аукцион признаётся состоявшимся, а участник, предложивший наибольшую сумму может заключить договор купли - продажи и стать новым собственником - *Zuschlagsbeschluss*. Такая система позволяет сделать торги более эффективными.

В Великобритании особенность такова, что управляющий процедурой банкротства подотчетен Государственному секретарю. В его полномочия входит организация банкротства физических лиц и принудительная ликвидация компаний. Официальный управляющий конкурсной массой - в отличие от других людей, обеспечивающих организацию процедуры банкротства, не является "практикующим специалистов по несостоятельности (*insolvency practitioner*)". Его основные функции связаны с ведением процедуры и управлением ею. Зачастую данное лицо обладает специальными экономическими познаниями и в течение процедуры он докладывает суду и кредиторам о своей деятельности. Однако в любом случае первое заседание кредиторов созывается в течение трех месяцев с даты своего назначения или с даты создания комитета. После этого

---

<sup>1</sup> Harz M., Baumgartner U., Conrad G. Kriterien der Zahlungsunfähigkeit und der Uber - schuldung // *ZInsO*. 2005. Nr. 24.

<sup>2</sup> Bork R. Grundfragen der Zahlung sunfähigkeit (§ 17 InsO) // *Zeitschrift ffor Insolvenz - recht*. 2005. Nr. 3. Heft 1

заседания кредиторов созываются по инициативе управляющего либо одного / нескольких кредиторов

Отличительной чертой подхода в США является то, что банкротство граждан может осуществляться в порядке «Liquidation» (аналог российской процедуры реализации имущества) или в порядке «Adjustment of debts of an individual with regular income» (аналог российской процедуры реструктуризации долгов). Единственное, что его выбор должен быть обусловлен материальным положением.<sup>3</sup> Существует несколько различных вариантов выбора, два из которых используется в большинстве случаев. Первый, являющийся фактически аналогом конкурсного производства в России, подразумевает, что имущество должника направляется на реализацию с целью последующего удовлетворения кредиторов. Если вырученных средств не хватает в полном объеме, то оставшая задолженность списывается. Следующий сценарий развития процедуры банкротства - должник возвращает деньги в течение пяти лет по специально оговоренному конкретному плану - графику, одобряемому судом. При этом точка зрения кредиторов при предоставлении этого плана может не учитываться. Если должник в течение пяти лет не смог удовлетворить все требования кредиторов, оставшаяся часть долга так же будет списана.<sup>4</sup>

Также в США кредитор или имеющий интерес в имуществе (реализуемого, проданного либо сданного в аренду управляющим) в любое время может обратиться с требованием в суд о запрете распоряжаться вещью, если это необходимо для обеспечения прав интересанта в данном имуществе.

На основании изложенного можно сказать, что в Германии, США и Великобритании данная процедура просуществовала уже большее количество времени, чем в России и процедура банкротства намного более законодательно проработана. Заимствование подходов к процедурам в целом представляется разумным и целесообразным. Указанные подходы к процедуре банкротства способны увеличить эффективность процедуры банкротства и банкротных торгов.

© Будилов Г.М., 2023

## УДК 347.91

**Гасанов Э. С. оглы**

магистр 3 - его курса факультета «Юриспруденция»,  
Московский государственный  
гуманитарно - экономический университет, Москва

## СРЕДСТВА Внесудебного разрешения корпоративных споров

### Аннотация

Статья посвящена изучению отдельных аспектов института досудебного урегулирования споров, и, в частности, средствам разрешения конфликтов путем переговоров, медиации и претензии, как наиболее распространенных в юридической практике средств (способов) урегулирования правовых конфликтов. В работе выделяются и исследуются общие

<sup>3</sup> Roxana Hetes - Gavra, Personal Bankruptcy Regulations in Central and Eastern Europe / Roxana Hetes - Gavra // Ovidius University Annals: Economic Sciences Series. – Ovidius University of Constanta, 2016. – P - 543.

<sup>4</sup> Основные институты гражданского права зарубежных стран. Сравнительно - правовое исследование / Под ред. В. В. Залесского. – М.: НОРМА, 1999. – С.175 - 220

вопросы применения на практике механизма претензионного порядка, переговорных и медиативных процедур, предлагаются практические рекомендации применения данных способов разрешения конфликтов. В процессе анализа теоретического и правоприменительного материала, делается вывод о преимуществах перед судебным разрешением спора

### **Ключевые слова**

Досудебные процедуры, соглашение, медиатор, переговоры, претензия, урегулирование спора

Участники корпоративного спора о взыскании денежных средств по требованиям, возникшим из договоров, других сделок, вследствие неосновательного обогащения, могут быть переданы на разрешение арбитражного суда после принятия сторонами мер по досудебному урегулированию по истечении тридцати календарных дней со дня направления претензии (требования), если иные срок и (или) порядок не установлены законом или договором (п. 5 ст. 4 АПК РФ [1]).

Под досудебным урегулированием следует понимать деятельность сторон спора до обращения в суд, осуществляемую ими самостоятельно (переговоры, претензионный порядок) либо с привлечением третьих лиц (например, медиаторов, финансового уполномоченного по правам потребителей финансовых услуг), а также посредством обращения к уполномоченному органу публичной власти для разрешения спора в административном порядке (п. 2 ст. 11 ГК РФ, ч. 4 ст. 3 ГПК РФ, ч. 5 ст. 4 АПК РФ). Данная деятельность способствует реализации таких задач гражданского и арбитражного судопроизводства, как содействие мирному урегулированию споров, становлению и развитию партнерских и деловых отношений (ст. 2 ГПК РФ, п. 6 ст. 2 АПК РФ).

Наиболее актуальными средствами разрешения корпоративных конфликтов являются переговоры, направление претензии и медиация:

1) **переговоры** – это наиболее простой и «гуманный» метод разрешения споров. Условия переговоров устанавливаются сами участниками юридического лица (ст. 138.3 АПК РФ). Для большей эффективности можно воспользоваться услугами профессионального переговорщика.

Переговоры представляют собой альтернативную форму разрешения конфликта, применяемый, когда противоборствующие стороны стремятся каким - либо образом решиться на совместную деятельность и при этом они отказываются от односторонних действий и начинают искать посредника.

Переговоры имеют место тогда, когда стороны понимают, что проблема может быть решена только совместно, когда у сторон есть стремление прекратить существующее положение, которое они считают неприемлемым. Тогда каждая из сторон признает претензии другой стороны, и они совместно начинают разрешать возникший конфликт.

Важным здесь является процесс ведения переговоров. Он может разделяться на несколько этапов:

- подготовительный период - здесь разрешаются следующие вопросы: устанавливается перечень проблем, которые подлежат разрешению; определяется состав участников переговоров, т.е. кто будет представлять команду, если в переговорах участвует большая группа людей, а также время и место осуществления переговоров, в том числе, если

предстоит несколько встреч (необходимо определять время и место каждой из них). Кроме того, здесь также еще раз уточняются все позиции сторон, то есть те цели, которые непосредственно преследуют оппоненты, имеющие проблемы, определяется повестка встречи. Здесь стороны могут выбрать посредника, то есть третье лицо, которое будет производить урегулирование конфликта за них (в качестве посредника могут выступать, например, медиаторы). Наличие третьего лица, повестки встречи, определения времени и места переговоров говорит о дальнейшей перспективе взаимоотношений. На начальной стадии переговоров вырабатывается общий язык переговоров, в том числе уточняются различные понятия;

- процесс организации переговоров – на стадии самих переговоров анализируют имеющиеся проблемы, юридические лица торгуются при необходимости. Данная стадия приобретает особое значение тогда, когда необходимо провести переговоры в каких-либо пропагандистских целях. Переговоры должны закончиться либо принятием итогового решения, либо их прерыванием при отсутствии каких-либо результатов. Существует несколько выходов из подобной ситуации. Первый заключается в том, что она выбирает одно из альтернативных решений, переходит к односторонним действиям. Однако переговоры предполагают, что стороны стремятся найти обоюдный для всех вариант. Именно поэтому особое внимание уделяется разработке приемов, направленных на общее взаимодействие сторон. Другой прием заключается в проведении официальных встреч консультаций, где стороны получают возможность расслабиться, отойти от жестких правил. В данном случае взаимодействие делается более гибким.

На стадии переговоров особое значение приобретает аргументация. Те стороны, которые высказывают свою позицию, обязаны ее аргументировать. Без аргументов оппоненту достаточно сложно будет судить о правдивости высказанной позиции. Кроме того, в ходе переговоров обсуждается само соглашение, намечаются его общие контуры. Первоначально вырабатывается общая формула, затем согласовываются детали. Общая формула предусматривает определение всех условий соглашения, а под детализацией понимается его конкретная разработка и редактирование текста;

- подписание заключенных документов и выполнение достигнутых договоренностей [7].

Данные стадии могут не следовать друг за другом в названном порядке, могут меняться местами. Однако общая последовательность принятия решений сохраняется. Несоблюдение данной последовательности может привести к затягиванию переговоров или их срыву. Данный феномен неоднократно наблюдался учеными. Кроме того, стороны должны периодически приостанавливать диалог, для того чтобы обсудить какие-либо важные, интересующие субъекты моменты.

**2) претензия** составляется на бумажном носителе в свободной форме. В документе излагается ее суть и последствия неисполнения условий. Далее направляется заказное письмо на адрес стороны - нарушительницы. Рассмотрение письменных претензий и жалоб осуществляется в соответствии с корпоративным договором в срок от 10 до 30 дней. Выход за рамки указанного срока считается автоматическим отклонением предложения урегулировать спор до суда.

Претензию составляют в свободной форме, однако нужно указать полные реквизиты участников конфликта. Если компания подает обращение другому юридическому лицу, то

его нужно зафиксировать в журнале исходящих документов и поставить на претензии номер и дату отправления. Рекомендуем приложить к претензионному письму чеки или квитанции по договору, первичные акты.

Следует обозначить некоторые нюансы по составлению претензий:

- нельзя подавать претензионное письмо и исковое заявление в разные организации - ответчик должен совпадать, иначе будет сложно доказать нарушения договора. Например, если вы подаете претензию магазину, проверьте его реквизиты. Именно наименование компании (обычно в форме ООО) будет считаться официальным, но не название магазина;

- следует сделать грамотный расчет и указать в иске и претензии одинаковую сумму долга, иначе суд может вернуть заявление обратно истцу;

- проведение переговоров вместо претензионного письма не считается досудебным порядком урегулирования споров, даже если стороны обратились к медиации, но забыли ее указать в основном договоре как преимущественный способ решения конфликтов. Поэтому заранее следует указывать претензионный порядок в контракте, а еще рекомендуется указывать конкретный суд, в который подается заявление в случае возникновения разногласий;

- претензию необходимо направлять либо лично с отметкой на втором экземпляре о вручении, либо по почте ценным письмом с описью вложения всех документов в конверте. Если в последнем случае контрагент уклоняется от вручения, стоит отправить письмо по адресу регистрации компании, а его реальное место нахождения определит суд;

- если имеется ошибка в расчетах долговых требований, то в этом нет ничего страшного, поскольку в суде можно написать ходатайство, где сумму иска можно уточнить [3];

3) **медиация** - данный способ представляет собой переговоры, в которые привлекается посредник – медиатор, сам процесс урегулирования спора через посредника называется медиацией. Процедура эта регулируется Федеральным законом от 27 июля 2010 г. № 193 -ФЗ «Об альтернативной процедуре урегулирования споров с участием посредника (процедуре медиации)» [2]. Медиатор - частный юрист, который предлагает услуги по составлению письменного медиативного соглашения. Такое соглашение носит характер гражданско - правовой сделки и содержит информацию об участниках и предмете спора, о самом медиаторе и условиях решения конфликта.

Медиация - один из древних способов разрешения конфликта. Медиация - не менее древнее понятие, чем сам конфликт. Оно существовало еще в Китае, в странах Африки, где в качестве медиаторов выступали старейшины племени. Как общественно значимая деятельность медиация возникла в США в начале 1960 - х годов. Сейчас это специальный вид деятельности, заключающийся в оптимизации с участием третьей стороны процесса поиска конфликтующими сторонами решения проблемы, которое позволило бы прекратить конфликт [5].

В масштабе государства ключевые преимущества медиации, как и любой другой согласительной процедуры, - это снижение нагрузки на судебные органы и, следовательно, экономия бюджетных средств, связанных с судопроизводством, а также сокращение времени рассмотрения дел судами.

Однако, несмотря на множество преимуществ «на бумаге», на практике медиативный метод урегулирования конфликтов между субъектами гражданских правоотношений

работает далеко не всегда. Так, согласно статистике Верховного суда РФ, по итогам семи лет примирительные процедуры с участием медиаторов использовались лишь при рассмотрении около 0,008 % дел судами общей юрисдикции и около 0,002 % дел - арбитражными судами.

Одна из основных проблем заключается в том, что само по себе медиативное соглашение не гарантирует исполнения прописанных в нем обязательств. Здесь работает так называемый принцип добровольности следования сторон выработанному в результате медиативной процедуры решению. Каждая сторона в любой момент времени может неожиданно изменить свое мнение и перестать следовать ранее зафиксированным договоренностям. Если такое происходит, медиация теряет смысл, и спор решается уже в судебном порядке [6].

Таким образом, досудебный порядок урегулирования споров в основном имеет ряд преимуществ перед судебным разрешением спора [4], среди которых применяются на практике переговоры, медиация и претензия:

- применяемые средства направлены на укрепление деловых отношений между сторонами, способствуют продолжению продуктивного и взаимовыгодного сотрудничества;
- участники спора не несут лишние денежные затраты;
- применяемые средства в досудебной процедуре позволяют избежать репутационных рисков;
- конфликтующие стороны экономят время;
- принятое решение отвечает интересам всех сторон;
- при досудебном разрешении спора не наступают негативные последствия.

### **Список использованной литературы**

1. Арбитражный процессуальный кодекс Российской Федерации от 24.07.2002 №95 - ФЗ (ред. от 29.12.2022) // Собрание законодательства Российской Федерации от 29 июля 2002 г. № 30. ст. 3012.
2. Об альтернативной процедуре урегулирования споров с участием посредника (процедуре медиации): Федер. закон [принят Гос. Думой 27.07.2010] // Собрание законодательства Российской Федерации от 2 августа 2010 г. № 31. ст. 4162.
3. Договорные споры: причины возникновения и процесс урегулирования [Электронный ресурс]. – Режим доступа: [https://www.darinsky.ru/blog/dogovornye\\_spory\\_\\_prichiny\\_vozniknoveniya\\_i\\_protseess\\_uregulirovaniya/](https://www.darinsky.ru/blog/dogovornye_spory__prichiny_vozniknoveniya_i_protseess_uregulirovaniya/), свободный. – (дата обращения: 17.03.2023).
4. Дьякова Е. Когда досудебное урегулирование спора является обязательным? [Электронный ресурс]. – Режим доступа: <https://www.advgazeta.ru/ag-expert/advice/kogda-dosudebnoe-uregulirovanie-spora-yavlyetsya-obязatelnym/>, свободный. – (дата обращения: 17.03.2023).
5. Коваленко В.И., Лобанов К.Н., Брагин А.А., Максимов И.С. Конфликтология: учебник. Белгород: ООНИ и РИД Белгородского юридического института МВД России, 2009. 138с.

6. Медиативное соглашение: как решить спорный правовой вопрос без суда [Электронный ресурс]. – Режим доступа: <https://tass.ru/obschestvo/7446699>, свободный. – (дата обращения: 17.03.2023).

7. Особенности переговорного процесса при урегулировании конфликтов [Электронный ресурс]. – Режим доступа: [https://spravochnick.ru/konfliktologiya/osobennosti\\_peregovornogo\\_processa\\_pri\\_uregulirovanii\\_konfliktov/](https://spravochnick.ru/konfliktologiya/osobennosti_peregovornogo_processa_pri_uregulirovanii_konfliktov/), свободный. – (дата обращения: 17.03.2023).

© Гасанов Э.С. оглы, 2023

**УДК 347.1**

**Гасанов Э. С. оглы**  
магистр 3 - его курса факультета «Юриспруденция»,  
Московский государственный  
гуманитарно - экономический университет, Москва

## **ФОРМЫ И СПОСОБЫ ЗАЩИТЫ ПРАВ И ЗАКОННЫХ ИНТЕРЕСОВ ЮРИДИЧЕСКИХ ЛИЦ**

### **Аннотация**

Статья посвящена изучению отдельных аспектов форм и способов защиты прав и интересов юридических лиц, что является в настоящее время актуальным вопросом и комплексно неизученным. Многие работы ученых посвящены отдельным аспектам и сферам защиты субъектов предпринимательства, не выработаны единые понятия «форм защиты» и «способов защиты» прав и интересов. В работе предпринята попытка выработать единое понятие форм и способов защиты прав и интересов юридических лиц.

### **Ключевые слова**

Формы защиты, способы защиты, права и интересы юридических лиц, юрисдикционные и неюрисдикционные формы

Способы и формы защиты прав соотносятся между собой как часть и целое. Форма защиты права - это определенная законом деятельность компетентных органов по установлению фактических обстоятельств, применению норм права, определению способа защиты права и вынесению решения.

Под защитой прав и законных интересов юридических лиц следует понимать совокупность нормативно установленных механизмов по восстановлению или признанию нарушенных или оспариваемых прав и интересов их обладателей, которые осуществляются в определенных формах, определенными способами, в законодательно определенных границах, с применением к нарушителям мер юридической ответственности, а также механизма по практической реализации (исполнимости) этих мер [2].

В работе Дачаева Заура Бадрудиевича «Особенности форм и способов защиты прав юридического лица как участника гражданско - правовых отношений» [1] представлен



анализ точек зрения ученых, относительно классификаций форм и способов защиты прав и интересов юридических лиц:

- Г.П. Арефьев проводит классификацию, ставя разграничение в зависимости от круга субъектов, которыми осуществляется защита, выделяя государственную (судебную, арбитражную и административную), общественную, самозащиту, смешанную и третейскую формы;

- Д.М. Чечот проводит разделение по природе юрисдикционного органа и выделяет судебную, арбитражную, административную, нотариальную и общественную формы защиты;

- Ю.К. Осипов указывает на существование государственной, общественной, смешанной и третейской формы разрешения юридических дел;

- В.С. Белых проводит классификацию в зависимости от субъекта, реализующего охранительную функцию права. Так он указывает, что защита может осуществляться органами специальной юрисдикции, органами общей, отраслевой и межотраслевой компетенции, а также непосредственная защита;

- А. П. Сергеев определяет юрисдикционную и неюрисдикционную форму защиты.

Неюрисдикционная форма защиты прав и интересов юридических лиц представляет собой совокупность регламентируемых законом и (или) не запрещенных им процедур, направленных на пресечение правонарушения и восстановление нарушенных прав самостоятельно, без привлечения третьих лиц. К данным процедурам следует отнести самозащиту, претензионный порядок урегулирования спора, медиацию, переговоры.

Юридическое лицо, как субъект защиты вправе задействовать собственные резервы и использовать предоставленные ему законом средства и способы правовой защиты нарушенных субъективных прав. Тем самым будет использована форма защиты, которую принято именовать неюрисдикционной формой защиты прав.

Привлечение субъектами защиты сторонних лиц, не обладающих полномочиями выносить обязательное для сторон решение (медиаторов, независимых экспертов, арбитров), не изменяет форму защиты прав – это будет неюрисдикционная форма, при которой защита прав осуществляется путем урегулирования (ликвидации) спора самими спорящими сторонами с помощью сторонних лиц.

Юрисдикционная форма представляет собой совокупность регламентируемых законодательством процедур, направленных на пресечение правонарушения и восстановление нарушенных прав юридических лиц посредством обращения в уполномоченный орган.

Данная форма имеет несколько специфических признаков:

- во - первых, защита нарушенных прав осуществляется посредством обращения в уполномоченный орган, который не является субъектом спорного материального правоотношения;

- во - вторых, защита прав осуществляется посредством властного вмешательства уполномоченного органа в правоотношения с целью защиты нарушенных или оспариваемых прав [3].

Механизм правовой защиты субъективных прав представляет собой сложное системное и динамичное явление. Именно взаимодействие его элементов



определяет динамику охранительной функции права. Итак, механизм правовой защиты субъективных прав определяется как система правовых средств, обеспечивающая восстановление нарушенных субъективных прав, защиту охраняемых законом интересов, разрешение правовых споров и устранение иных препятствий в реализации субъективных прав.

С.С. Алексеев предлагает выделять следующие составные элементы такого механизма: 1) юридические нормы; 2) правоотношения; 3) акты реализации прав и обязанностей. А.П. Сергеев определяет способы защиты прав как закрепленные законом материально - правовые меры принудительного характера, посредством которых производится восстановление (признание) нарушенных (оспариваемых) прав и воздействие на правонарушителя. В.В. Витрянским под способами защиты гражданских прав понимаются предусмотренные законодательством средства, направленные на пресечение, предотвращение, устранение нарушений права, а также на их восстановление и (или) компенсация потерь, вызванных нарушением права [1].

В науке гражданского права выделяют материально - правовой и процессуальный способы защиты нарушенного (оспариваемого) права [3].

Материально - правовой способ защиты как целое состоит из конкретных мер. В зависимости от целей, которые перед ними ставятся, данные меры подразделяются на восстановительные, пресекательные и штрафные.

Восстановительными являются меры, ставящие своей целью признание за субъектами имеющихся у них прав, а также направленные на восстановление положения, имевшего место до момента нарушения права. К восстановительным мерам следует относить: восстановление первоначального положения; признание права; возмещение убытков и компенсация морального вреда; признание оспоримой сделки недействительной; присуждение к исполнению обязанности в натуре и др.

К пресекательным следует относить меры, которые направлены на принудительное прекращение противоправных действий, причиняющих правообладателю какой - либо вред (любые негативные последствия) либо создающих угрозу такого вреда. Такими мерами могут являться: пресечение действий, нарушающих право или создающих угрозу его нарушения; неприменение судом акта государственного органа или органа местного самоуправления, противоречащего закону; признание недействительным акта государственного органа или органа местного самоуправления, противоречащего закону; прекращение правоотношений; приостановление работ и т.д.

Штрафные меры - это меры юридической ответственности, применяемые к правонарушителям. Данные меры (санкции) могут быть нормативно закреплены в законе либо предусматриваться договором между субъектами хозяйственной деятельности. Несмотря на некоторую схожесть ряда штрафных мер с правовосстановительными, отождествлять их нельзя, ибо у данных мер изначально разные цели. Штрафные меры не предусматривают восстановления положения, имевшего место до нарушения права. Данной цели они просто не могут достигнуть. Цель штрафных санкций - заставить нарушителя претерпеть негативные последствия за свое противоправное поведение. Наиболее распространенными

штрафными мерами являются: взыскание неустойки (штрафа); взыскание процентов за пользование чужими денежными средствами; обращение незаконно полученного по сделке в доход государства; конфискация и т.д.

Нормативный перечень указанных выше восстановительных, пресекательных и штрафных мер содержится в ст. 12 ГК РФ. Данный перечень не является исчерпывающим и оставляет возможность для использования иных мер, предусмотренных в законодательстве. Что касается процессуального способа защиты прав хозяйствующих субъектов, то действиями, составляющими его суть, являются: установление самими сторонами (в договорном порядке) органа, компетентного рассматривать спор (третейский суд, коммерческий арбитраж и т.д.); обращение в соответствующий орган либо к должностному лицу, осуществляющему защиту нарушенных прав и интересов предпринимателей (Уполномоченный по защите прав предпринимателей и т.п.).

В случае прямого указания в законе способа защиты нарушенного права для конкретного правоотношения применяется способ, указанный в законе, и в таких случаях отпадает как таковая возможность выбора. Если в законе не определен конкретный способ защиты, то необходимо учитывать характер нарушения и особенности защищаемого права. Согласно ст. 10 ГК РФ выбор способа защиты должен осуществляться на основе соблюдения принципов разумности, добросовестности, недопустимости злоупотребления правом и исходя из пределов осуществления субъективного права на защиту [3].

Таким образом, резюмируя все вышеизложенное можно сделать следующие выводы:

- под формами защиты прав и интересов юридических лиц следует понимать совокупность регламентируемых законодательством процедур, направленных на пресечение нарушения и восстановление нарушенных прав предпринимателей;
- способ защиты гражданских прав и интересов юридического лица представляет собой ни что иное как установленные охранительной нормой закона или договора допустимые действия и (или) бездействия, которые направлены на предупреждение, пресечение нарушения прав, а также на их восстановление, способ защиты гражданского права охватывается таким элементом механизма правовой защиты субъективных прав как юридическая норма.

### **Список использованной литературы**

1. Дачаев З.Б. Особенности форм и способов защиты прав юридического лица как участника гражданско - правовых отношений // Инновации. Наука. Образование. 2020. № 21. С. 892 - 898.
2. Карлина Т.Д. К вопросу защиты прав субъектов предпринимательской деятельности // Инновации в гражданской авиации. 2017. Т. 2, № 2. С. 5 - 10.
3. Мещерякова А.Ф. Защита юридических лиц и индивидуальных предпринимателей: учебник. Пенза: Изд - во ПГУ, 2021. 356 с.

© Гасанов Э.С. оглы, 2023

## ПОНЯТИЕ «АВТОМАТИЗАЦИЯ» В ИНФОРМАЦИОННЫХ СИСТЕМАХ ОПЕРАТИВНО - КРИМИНАЛИСТИЧЕСКОГО НАЗНАЧЕНИЯ

**Аннотация:** Автоматизация – процесс использования средств информационно - коммуникационных технологий для оптимизации создания, поиска, сбора, накопления, хранения, обработки, получения, использования, преобразования, отображения, распространения и предоставления информации. В статье рассмотрены понятие «Автоматизация», потенциал автоматизации фоноскопического учета в раскрытии и расследовании преступлений.

**Ключевые слова:** Автоматизация, автоматизированные информационные системы (АИС), оперативно - криминалистические подразделения (ОКП), фоноскопический учет

В XIX в. термин «автоматизация» на первых этапах своего этимологического становления рассматривался исключительно в рамках классической прикладной механики в учении об автоматических устройствах, как обособленных, разрозненных механизмов. Первые труды, посвященные автоматизации устройств были опубликованы Дж. К. Максвеллом, И.А. Вышнеградским и А. Стодоль [1], в которых человек и машина были рассмотрены как единая система. Что послужило в последствии появлению среднего звена между автоматическим и ручным процессом.

Законодатель Республики Казахстан определил автоматизацию как процесс использования средств информационно - коммуникационных технологий для оптимизации создания, поиска, сбора, накопления, хранения, обработки, получения, использования, преобразования, отображения, распространения и предоставления информации [2]. В виду общей классификации информационных систем (далее – ИС) в научной литературе по степени автоматизации выделяют два вида: автоматические и автоматизированные. В автоматических – вмешательство человека не требуется, либо требуется эпизодически, в автоматизированных – характеризуются постоянным вмешательством человека (оператора). Примером автоматических систем является система автоматической идентификации судов в море, представленная в виде специального устройства, работающего на основе приема и передачи ультракоротких волн, позволяющих производить оперативный обмен между судами и береговыми станциями в автоматическом режиме.

В словаре Д.Н. Ушакова «автоматизация» понимается как процесс перевода в автоматический режим производства «Сделать (делать) автоматическим» [3], согласно также данному словарю автоматизм понимается как «Бессознательное, произвольное. ... движение совершенное автоматически» [3]. Дефиниции, выходящие из данной трактовки обуславливают выше приведенную классификацию информационных систем на автоматические и автоматизированные.

Исходя из определения ИС данного в Законе Республики Казахстан от 24 ноября 2015 года № 418 - V ЗРК «Об информатизации», в которую включено понятие, обслуживающий персонал, является автоматизированной системой. Соответственно система является не просто информационной, а *автоматизированной информационной системой*. Однако И.Л. Чудинов и В.В. Осипова считают, что понятия «автоматизированная информационная система», «компьютерная информационная система» и просто «информационная система» являются синонимами [4, с. 8], что является весьма оправдано.

Необходимо отметить, что на сегодняшний день в системе учетной регистрационной деятельности оперативно - криминалистических подразделений МВД РК, существует только автоматизированные системы, где основная роль по обработки информационных массивов остается за человеком. К таковым относятся система обработки дактилоскопической информации АДИС «Папилон», баллистической АБИК «Evofinder», габитоскопической АИС «Образ ++», трасологической АИС «Трасология» и т.д. Ключевой позицией в аббревиатуре криминалистических систем является наличие понятия автоматизация, которую с точки зрения криминалистической науки можно охарактеризовать как возможность повышения эффективности использования криминалистически значимой информации систематизированных ОКП МВД РК в целях своевременного информационного обеспечения процессов раскрытия, расследования и предупреждения преступлений. Также не маловажным фактом в автоматизированном процессе имеет аппаратно - программные комплексы, которые разрабатываются под определенный вид криминалистических объектов. Изучая статистические отчеты Оперативно - криминалистического департамента МВД РК, установлено, что автоматизированы были в Казахстане всего пять криминалистических учетов (дактилоскопический, баллистический, трасологический, портретный и геномный). Ежегодно при помощи вышеупомянутых автоматизированных информационных систем раскрывается в среднем около 11 % преступлений от общего числа зарегистрированных преступлений в стране [5].

Анализируя опыт зарубежных стран, отмечается более глобальное внедрение автоматизированных систем в учетно - регистрационную деятельность криминалистических подразделений. Например, в Российской Федерации ведение фоноскопического учета автоматизировано с помощью аппаратно - программных комплексов «Диалект», «ФОНЭКСИ», «Диалект - М» и «Облик» [6]. В Республике Казахстан фоноскопический учет носит номинальный характер, если в центральном аппарате МВД учет хоть как - то работает, то в региональных криминалистических подразделениях прослеживается иная ситуация. Учет фонограммы голоса и речи подучетных лиц обрабатывается вручную при помощи стационарного персонального компьютера (ПК), рабочего места специалиста. В виду ограниченности ресурсов ПК, фонограмма голоса и речи записывается на CD – диски и просто складировются.

На сегодняшний день большое количество преступлений совершается путем обмана и злоупотребления доверием граждан путем интернет связи сопровождаемого телефонными звонками, основной следовой информации которых можно считать аудио запись, полученную при соединении преступников и потерпевших. Однако сведения зарегистрированных уголовных правонарушений указывает на тот факт, что большая часть

криминалистически значимой информации, одной из которых является аудиозапись разговора подозреваемых и потерпевших, не используется в полном объеме. Практика показывает, что фоноскопический учет в подразделениях МВД РК проводит проверку аудиозаписи лишь по преступлениям о заведомо ложном сообщении, об акте терроризма (статья 273 УК РК), а аудиозапись полученная при «Интернет» мошенничестве зачастую всего лишь приобщается к материалам уголовного дела [7].

Формальный подход к ведению фоноскопического учета в ОКП МВД РК обусловлен отсутствием в регионах автоматизированной системы и специального программного обеспечения накопления, хранения, обработки, получения, использования, преобразования, отображения, распространения и предоставления фоноскопической информации.

Подводя итог, выше сказанному необходимо отметить, что понятие «Автоматизация» законодательно определено исчерпывающе, практическая реализация автоматизации криминалистических учетов в Республике Казахстан остановилась на пяти основных учетах ОКП МВД РК. По нашему мнению в связи с участвовавшими случаями «Интернет - мошенничеств», необходимо уделить особое внимание на неиспользуемому потенциалу фоноскопического учета. Рассмотреть возможность интегрирования фоноскопического учета с работой операторов сотовой связи в целях раскрытия, расследования и предупреждения интернет мошенничеств.

#### **Список использованной литературы**

[1] Максвелл Д. К., Вышнеградский И. А., Стодола А.; Ред. и коммент. акад. А. А. Андропова и чл. - кор. АН СССР И. Н. Вознесенского. - Москва: Изд - во и 2 - я тип. Изд - ва Акад. наук СССР, 1949. - 431 с.

[2] Закон Республики Казахстан от 24 ноября 2015 года № 418 - V ЗРК «Об информатизации».

[3] Толковый словарь Д.Н. Ушакова (дата обращения 24.05.2022 г.) [Электронный ресурс]. – Режим доступа: <https://ushakovdictionary.ru>.

[4] Чудинов И.Л. Информационные системы и технологии: учебное пособие / И.Л. Чудинов, В.В. Осипова; Томский политехнический университет. – Томск: Изд - во Томского политехнического университета, 2013. – 8.

[5] Информационный сервис Комитет по правовой статистике и специальным учетам Генеральной прокуратуры Республики Казахстан (дата обращения 24.05.2022 г.) [Электронный ресурс]. – Режим доступа: <https://www.qamqor.gov.kz>.

[6] Россинская Е.Р. Теория судебной экспертизы (Судебная экспертология): учебник Е.Р. Россинская, Е.И. Гляшина, А.М. Зинин; под ред. Е.Р. Россинской. 2 – е изд. Перераб. и доп. – М.: 2017. С. 368

[7] Кокушев, А.Б. Отдельные направления использования специальных знаний сотрудников оперативно - криминалистических подразделений МВД Республики Казахстан в раскрытии и расследовании интернет - мошенничеств / А.Б. Кокушев // Криминалистическая техника: Сборник научных трудов / Одобрено редакционно - издательским советом Волгоградской академии МВД России, редакционная коллегия: А.П. Блинков (председатель), О.Б. Дронова (зам. председателя), В.В. Весёлин (ответственный секретарь), Д.В. Кайргалиев, Е.В. Прокофьева, И.В. Харченко, Н.Ю. Дусева. – Волгоград:

УДК 343.98

**Кубицки А.В.**,  
лейтенант полиции,  
адъюнкт адъюнктуры  
Волгоградской академии МВД России,

### **СОВРЕМЕННОЕ СОСТОЯНИЕ ПРОТИВОДЕЙСТВИЯ НЕЗАКОННОМУ ОБОРОТУ ВИНОДЕЛЬЧЕСКОЙ ПРОДУКЦИИ НА ТЕРРИТОРИИ РЕСПУБЛИКИ МОЛДОВА**

**Аннотация:** В статье приведены сведения о криминогенной ситуации в области незаконного оборота винодельческой продукции в Республике Молдова. Проанализирована степень эффективности современных защитных средств, применяемых в отношении винодельческую продукцию на внутреннем рынке страны. В целях обеспечения прослеживаемости товарооборота данного вида продукции было предложено применение отдельных элементов защиты, а также сформированы ряд рекомендаций по совершенствованию комплекса рассмотренных средств защиты указанной продукции, предложено создание информационно - справочных систем предназначенных для всех участников винодельческого рынка для повышения уровня взаимодействия всех структур, которые отвечают за контроль качества и прослеживаемость на рынке данного вида продукции.

**Ключевые слова:** винодельческая продукция, средства защиты, прослеживаемость, акцизная марка.

В Республике Молдова (далее по тексту – РМ) винодельческая продукция занимает особое место в жизни населения, являясь частью национальной культурной традиции, а также центральной частью экономического сектора и ежегодно экспортируется в 63 стран, на общую сумму 2727900 лей (11194207,85 рублей). По данным Национального офиса вина и винограда, в десятку стран - импортеров молдавского вина входят – Румыния 13,8 % (6 млн. л), Польша 12,8 % (5,63 млн. л), Россия 12,7 % (5,6 млн. л), Китай – 11,9 % (5,2 млн. л), Чехия – 11,5 % (5 млн. леев), Украина и Беларусь - по 5,9 % (2,6 млн. л), Казахстан – 3,8 % (1,6 млн. л), Канада – 3,4 % (1,4 млн. л) и США – 2 % (863 тыс. л) [1]. В связи с переходом к рыночным отношениям и распадом Советского Союза, была утрачена монополия на производство и реализацию винодельческой продукции, что повлияло на изменение общей криминогенной ситуации в РМ, в связи с чем данная сфера деятельности в значительной степени ушла в теневой сектор. По статистическим данным Генерального инспектората полиции, количество преступлений в сфере незаконного оборота алкогольной продукции за

период с 2017 г. по 2022 г. в РМ в целом составляли в 2017 г. — 113; 2018 г. — 97; 2019 г. — 105; 2020 г. — 110; 2021 г. — 95; 2022— 93; преступлений [2] (см. рис. 1).



Рисунок 1. Динамика преступлений в сфере незаконного оборота алкогольной продукции в Республике Молдова за 2017 - 2022 г.

Следует отметить, что первую декаду 2000 - х годов масштабы фальсификации винодельческой продукции грозили закрытием внешних рынков сбыта молдавских вин и банкротством предприятий виноделия. В 2010 г в ходе проверок Роспотребнадзора экспортированной из Молдовы винодельческой продукции, было выявлено около 1,3 млн. л. недоброкачественного вина, коньяка и виноматериалов. В результате лабораторных исследований было выявлено несоответствие 114 партий вина, коньяков (бренди) и виноматериалов гигиеническим нормативам (3 - по органолептическим показателям, 111 - по содержанию пластификатора дибutilфталата, в том числе, три партии по содержанию пестицида металаксилла) [3].

Ужесточение государственного контроля производственно - коммерческой деятельности винодельческих предприятий не привило к существенному сокращению количества контрафактной винодельческой продукции.

В борьбе за качественный рынок винодельческой продукции, а также в целях обеспечения прослеживаемости товарооборота данного вида продукции применяется метод маркировки каждой единицы товара соответствующими видами марок. Акцизные марки на молдавскую алкогольную продукцию представлены двумя видами специальной продукции, предназначенной для экономических агентов из РМ и для экономических агентов из восточных районов РМ (Приднестровья). При этом наблюдается некоторое разделение в степени защиты той или иной винодельческой продукции, к примеру на внутреннем рынке РМ вина местных производителей не оснащаются акцизными марками.

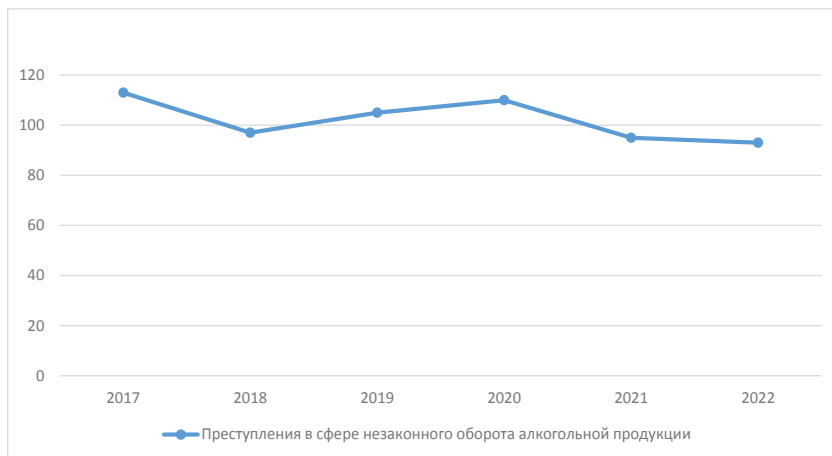
В этой связи в целях обеспечения прослеживаемости товарооборота данного вида продукции, необходимо дополнительное внедрение современных технологии QRGL (QRGL – этикетка – защитный элемент, изготавливаемый из бумаги, наклеиваемый

непосредственно на тару и содержащий QR - код), который предназначен для проверки товара до покупки в магазине посредством смартфона. Более того, возникает необходимость в создании систем, способных контролировать происхождение винодельческой продукции и защищающих уникальность вина. Такие системы должны быть устойчивы к постоянно меняющейся экономико - технологической среде, должны способствовать выработке правовых мер, направленных на сближение винодельческих рынков стран - партнёров и должны выдвигать на передний план инновационных методы и средства, позволяющие повысить результативность в борьбе с преступностью. Апробация и внедрение информационно - справочных систем в деятельность системы позволит: 1. обеспечивать полноту и достоверность учёта производства и оборота винодельческой продукции, с возможностью детализации до населённого пункта РМ, производителя, вида, наименования продукции, крепости, объёма, правильности начисления акциза; 2. обеспечивать ведение учёта импорта винодельческой продукции с контролем правильности начисления акциза; 3. обеспечивать государственный учёт акцизных марок и т.д.

При этом, также необходимо включение полезных моделей и изобретений, наряду с использованием оптических приборов и источников инфракрасных и ультрафиолетовых лучей, применяемых в основном для изучения свойств акцизных марок, голограмм, этикеток, которые могут способствовать эффективному противодействию нарушениям на винодельческом рынке. Среди наиболее перспективных можно выделить «Аутентификация географического происхождения вин с помощью спектрофлуориметрического и многоэлементного анализа с многомерным статистическим моделированием», «Тест - систему для определения наличия синтетических красителей в напитках», «Способ экспресс - диагностики натуральности винных изделий», «Оптико - электронное устройство экспресс - контроля подлинности защитных голограмм» [4, с.63] и т.д.

Расширение возможностей технико - криминалистического сопровождения процесса выявления, раскрытия и расследования преступлений, связанных незаконным производством и оборотом винодельческой продукции, позволит пресечь противоправные деяния, связанные с нарушением правовых режимов оборота винодельческой продукции – контрабанду и иные таможенные преступления, недобросовестную конкуренцию, несоблюдение юридических, технических и технологических требований, предъявляемых к производству, хранению, перевозке и реализации винодельческой продукции, а также требований к сопровождающим его документам, в том числе фальсификацию документов о сертификации товаров, результатов исследований продукции, нарушение правил осуществления торговли.

В заключений, следует отметить, что помимо внедрения современных технологий, полезных моделей и изобретений, а также информационно - справочных систем предназначенных для всех участников винодельческого рынка (производителей, реализаторов, потребителей), правоохранительных органов, лабораторий и учреждений осуществляющих надзор за качеством винодельческой продукцией, в целях противодействия незаконному обороту винодельческой продукции, в современных условиях возрастает необходимость тесного взаимодействия всех структур, которые отвечают за контроль качества и прослеживаемость на рынке РМ данного вида продукции,



а также контроль каждого этапа лицами, обладающими специальными знаниями, позволит получить комплекс криминалистически значимой информации.

### Список использованной литературы

1. RAPORT ANUAL ONVV [Электронный ресурс]. URL: <https://wineofmoldova.com/wp-content/uploads/2021/10/RAPORT-ANUAL-ONVV-pentru-anul-2020.pdf> (дата обращения: 10 марта 2023 года).
2. Отчётные данные Генерального инспектората полиции Республики Молдова. URL: <https://politia.md/> (дата обращения: 10 марта 2023 года).
3. «Роспотребнадзор» с начала 2010 г. выявил недоброкачественное вино из Молдовы [Электронный ресурс]. URL: <https://point.md/ru/novosti/ekonomika/rospotrebнадзор-s-nachala-2010-g-viyavil-okolo-13-mln-1-nedobrokachestvennogo-vina-konjyaka-i-vinomaterialov-iz-moldo> (дата обращения: 10 марта 2023 года).
4. Дронова О. Б., Прокофьева Е. В. Инновационные разработки, предназначенные для технико - криминалистического сопровождения процесса выявления и расследования преступлений в сфере потребительского рынка // Вестник Казанского юридического института МВД России. – 2016. – №. 4 (26), С.60 - 64.

© Кубицки А.В., 2023

УДК 343.137.9

Кудайбергенова Е.А.,  
Волгоградской академия МВД России,  
Россия, г. Волгоград

## СОГЛАСИТЕЛЬНЫЕ ПРОЦЕДУРЫ В УГОЛОВНОМ ПРОЦЕССЕ РЕСПУБЛИКИ КАЗАХСТАН

**Аннотация:** в настоящее время в юридической литературе все большее внимание уделяется вопросам компромисса в казахстанском уголовном судопроизводстве. Именно поэтому широкое распространение получила такая терминология как «медиация», «примирительные и согласительные процедуры», в связи, с чем в данной работе автор раскрывает понятие согласительных процедур и рассматривает особенности их применения в казахстанском уголовном судопроизводстве.

**Ключевые слова:** согласительные процедуры, соглашение о сотрудничестве, уголовное судопроизводство.

Развитие современного мира оказало влияние на социально - экономические и политические трансформации, повлекли за собой изменения во всех сферах общественных отношений, в том числе и в уголовном судопроизводстве многих стран. Стремление Казахстана стать социально - правовым государством может быть достигнуто только при условии безусловного соблюдения прав и законных интересов человека и гражданина.

Именно поэтому проводимая последние несколько лет судебная реформа направлена на использование в уголовном судопроизводстве альтернативных форм разрешения конфликтов, а именно, согласительных процедур основанных на договоре.

В юридической литературе под «согласительными процедурами принято понимать регламентированную законом совместную деятельность субъектов по устранению возникающих между ними разногласий на взаимоприемлемой (компромиссной) основе» [1, с. 486]. По мнению, Т.Б. Саркияна «согласительная процедура, применяемая в уголовном судопроизводстве – это предусмотренная законом процессуальная форма достижения компромисса между участниками производства по уголовному делу, основанная на соглашении об определении и выполнении условий, необходимых для принятия желаемого процессуального решения» [2, с. 12]. При этом независимо от полученного результата автор считает такие процедуры согласительными.

С точки зрения Г.В. Абшилавы «согласительная процедура – это урегулированная нормами УПК деятельность участников процесса, направленная на получение юридически значимого результата путем согласования своих позиций. Объясняя это тем, что в основе данного понятия лежит два основных аспекта: применение соглашения возможно только между участниками уголовного процесса, при этом законом предписывается необходимость согласования воли субъектов» [3, с. 12].

М.А. Сороколетова, отмечает что «комплексное понятие согласительных процедур выработано на основе соединения таких понятий как «процедура», «право», и «согласие». И формирует следующее определение правовая согласительная процедура – это регламентированная процессуальной нормой права взаимосвязанные, последовательные и упорядоченные действия, направленные на достижение согласия по тому или иному правовому вопросу тех субъектов права, для которых решение этого вопроса входит в их совместную компетенцию либо является основой для их взаимодействия» [4, с. 74].

Между тем несколько иначе интерпретирует согласительные процедуры Е.В. Мильтова, определяя их как, «предусмотренный нормами уголовно - процессуального права порядок достижения участниками уголовного судопроизводства единодушия по производству процессуальных действий или принятию процессуальных решений путем дачи - получения согласия (разрешения, утверждения), а также посредством заключения досудебного соглашения о сотрудничестве [5, с. 9].

Из этого следует, что согласительная процедура, применяемая в уголовном процессе, является совместной деятельностью субъектов уголовно - правовых отношений, урегулированная нормами уголовно - процессуального законодательства при решении возникших конфликтов между сторонами. Иными словами достижение целей и задач уголовного судопроизводства теперь возможно и посредством договора (соглашения) между стороной защиты и стороной обвинения. Что в дальнейшем при эффективной его реализации позволит исключить необходимость применения более сложных процедур в уголовном судопроизводстве.

Несмотря на то, что в теории и практике выделяют несколько видов согласительных процедур, все они направлены на сокращение сроков досудебного расследования, проведение судебного разбирательства в сокращенном порядке, иными словами экономии

и оптимизацию уголовного судопроизводства в целом. В рамках данной статьи рассмотрим виды согласительных процедур применимых в уголовном судопроизводстве Казахстана.

В основном правоприменители используют следующие виды согласительных процедур:

1. ускоренное досудебное расследование согласно ст. 190 Уголовно - процессуального кодекса Республики Казахстан (далее по тексту - УПК РК);
2. приказное производство согласно гл. 64 - 1 УПК РК;
3. процессуальное соглашение, в соответствии с положениями главы 63 УПК РК.

Тщательно проанализировать все виды согласительных производств в рамках данной статьи вряд ли представляется возможным, в связи с чем целесообразно раскрыть только условия применения данных процедур.

**Ускоренное досудебное расследование** - это особая форма производства, представляющая собой деятельность следователя (дознателя) по расследованию уголовных дел, с соблюдением предусмотренных ч.2,3 ст. 190 УПК РК некоторых условий:

- преступление должно быть очевидным и относится к любой категории тяжести, за исключением особо тяжких;
- лицо, совершившее преступление, должно полностью признавать свою вину, а также выражать согласие с размером (суммой) причиненного ущерба (вреда);
- уголовное дело не должно относиться к делам протокольной формы.

Соблюдение вышеупомянутых условий позволяет лицу ведущего расследование обратиться с ходатайством к процессуальному прокурору об установлении определенного срока, не более 15 суток, в течение которого органу уголовного преследования необходимо его окончить с вынесением обвинительного акта.

По мимо прочего Е.А. Кененбаев считает, что ускоренное досудебное расследование уголовных дел позволит повысить эффективность уголовного процесса в Республике Казахстан, достичь процессуальной экономии, позволяющей сберечь время, силы, средства правоохранительных органов и участников уголовного производства, сохраняя при этом гарантии прав и свобод человека и его жизни [6]. Между тем мы не разделяем позицию автора и считаем, что досудебное расследование должно осуществляться по основным принципам уголовного процесса, в частности всестороннего полного и объективного исследования обстоятельств дела.

Об этом в своей работе упоминала А.А. Проколова, которая определяет ускоренное досудебное расследование как «направленность основной мотивации правоприменителя на получение признания вины, а не собирание доказательств виновности, что вступает в противоречие всестороннего полного и объективного исследования обстоятельств уголовного дела, в результате ускорение достигается исключительно за счет сокращенного срока без реального упрощения производства» [7, с. 15].

«**Приказное производство**» является одним из основных изменений, внесенных в уголовное судопроизводство Республики Казахстан, направленное на максимальное сокращение процессуальной формы собирательства доказательств без нарушения процессуальных гарантий прав участников процесса. Досудебное производство с применением данной процедуры завершается направлением уголовного дела в суд в течении пяти суток, а судебное рассмотрение осуществляется единолично судом без приглашения участников процесса и проведения судебного заседания. Применение

процедуры «приказное производство» также возможно с соблюдением, предусмотренных законом условий (раздел 13 - 1 УПК РК): установления факта уголовного проступка или преступления небольшой тяжести; установленное лицо (подозреваемый) выражает согласие с правовой квалификацией и не оспаривает свою вину; санкцией за совершенное преступление предусмотрено наказание в виде штрафа; подано заявление от подозреваемого, о рассмотрении уголовного дела в порядке приказного производства без исследования доказательств, вызова и участия в судебном заседании с обязательным согласием потерпевшего (гражданского истца).

Согласно анализу статистической информации, предоставленной Генеральной Прокуратурой РК институт приказного производства не получил признания правоприменителей. Так, например за 2021 год было рассмотрено 663 уголовных дела, за 2022 г. – 700 дел, за 2 месяца 2023 г. –118 дел. Эти данные также подтверждаются и результатами анкетирования, сотрудников органов внутренних дел Республики Казахстан, из которых следует, что почти 45 % опрошенных считают данный институт не эффективным.

Данный правовой институт вызывает немалый интерес авторов, так Т.В. Саханова утверждает, что в «приказном производстве отсутствует предмет правосудия, так как спор, судебный приказ это не акт правосудия» [8, с. 59 - 60].

Д.А. Турманов в свою очередь указывает на то что «юридический приказ – это самостоятельное производство, но при этом не имеет четкой процессуальной формы, так как является односторонним процессом, в котором должник (подсудимый) – фигура формальная» [9, с. 74].

Учитывая, что досудебное расследование независимо от его формы должно осуществляться с соблюдением принципов уголовного процесса, приходим к выводу, что применение приказного производства может повлечь за собой различного рода злоупотреблениями со стороны должностных лиц, так как материалы уголовного дела по факту могут быть направлены в суд без доказательств вины и рассмотрены без проведения судебного заседания.

Производство по делам, по которым заключено **процессуальное соглашение**, из п.37 ст.7 УПК РК следует, что процессуальное соглашение –

это соглашение, заключаемое между прокурором и подозреваемым, обвиняемым или подсудимым на любой стадии уголовного процесса, с соблюдением определенных условий. Казахстанский законодатель предоставляет возможность выбора формы процессуального соглашения и позволяет заключить соглашение в форме сделки о признании вины (по всем категориям преступлений, за исключением особо тяжких) и соглашении о сотрудничестве (независимо от категории тяжести, а также экстремистских и террористических преступлений).

В ходе проведенного анализа норм УПК пришли к выводу, что условия необходимые для заключения процессуального соглашения можно разделить на 2 группы: общие, независимо от формы процессуального соглашения и специальные, присущие одной из форм соглашения. К общим условиям относятся добровольное изъявление желания на заключение процессуального соглашения; участие защитника. Что касается специальных условий, то стоит обратить внимание, что

законодателем они закреплены только для соглашения в форме сделки о признании вины согласие лица, изъявившего желание сотрудничать с предъявленным обвинением и суммой гражданского иска; получение согласие потерпевшего.

Таким образом, в современном процессуальном праве РК достаточно активно используются альтернативные процедуры привлечения лица к уголовной ответственности. На наш взгляд, правовой институт процессуального соглашения (в форме сделки о признании вины) направлен на быстрое и полное раскрытие преступлений, розыск похищенного имущества, а также на возмещение вреда, причиненного в результате преступления. А соглашение о сотрудничестве на борьбу с организованной преступностью, путем привлечения к сотрудничеству лиц, состоящих в организованных группах и преступных сообществах, на условиях сокращения им уголовного наказания и распространения на них мер государственной защиты. Не смотря на то, что принцип состязательности сторон соблюдается в неполной мере, реальность такова, что современное уголовное производство уже не сможет отказаться от такой согласительной процедуры, так как, именно согласительные процедуры в уголовно - правовых конфликтах являются весьма универсальным средством для их разрешения.

### СПИСОК ЛИТЕРАТУРЫ

1. Козлова Е.И., О.Е. Кутафин Конституционное право России: Учебник. – 3 - е изд., перераб. и доп. М.: Юристъ, 2010. – 587с.
2. Саркисян, Т.Б. Согласительные процедуры в уголовном судопроизводстве и их применение в стадии предварительного расследования: Автореф. дис. ... канд. юрид. наук. – Краснодар, 2012. – 29с.
3. Абшилава, Г.В. Согласительные процедуры в уголовном судопроизводстве Российской Федерации: автореф. дис. ... д - ра юрид. наук Москва, 2012. – 56с.
4. Сороколетова, М. А. Согласительные процедуры и процедура медиации: анализ и соотношение понятий // Евразийский союз ученых. – 2016. – № 1 - 5(22). – С. 74 - 75.
5. Мильтова, Е.В. Согласительные процедуры в российском уголовном процессе: дис. кан - та юрид. наук: Тюмень, 2011.– 198с.
6. Кененбаев Е.А. Ускоренное досудебное расследование уголовных дел в Республике Казахстан URL: [https:// cyberleninka.ru / article / n / uskorennoe - dosudebnoe - rassledovanie - ugolovnyh - del - v - respublike - kazakhstan](https://cyberleninka.ru/article/n/uskorennoe-dosudebnoe-rassledovanie-ugolovnyh-del-v-respublike-kazahstan) (дата обращения 05.09.2022)
7. Прокопова, А.А. Ускоренное досудебное производство в Республике Казахстан и Российской Федерации: сравнительно - правовое исследование: дис. ... канд. юрид. наук. – Москва, 2021. – 239 с.
8. Сахнова Т. В. Цивилистический процесс: онтология судебной защиты / Т. В. Сахнова // Вестник гражданского процесса. – 2011. – № 1. – С. 54 - 65.
9. Туманов Д. А. Приказное производство в настоящее время: процесс или фикция процесса? / Д. А. Туманов // Российское право. – 2008. – № 7. – С. 66–76.

© Кдайбергенова Е.А., 2023

**Куликова Ю.Ю.**

студент,

ФКОУ ВО «Самарский юридический институт ФСИН России»

г. Самара, Россия

**Научный руководитель: Терещенко А.И.**

преподаватель кафедры профессиональных дисциплин

ФКОУ ВО «Самарский юридический институт ФСИН России»

г. Самара, Россия

## **ПРОБЛЕМНЫЕ ВОПРОСЫ КВАЛИФИКАЦИИ ИЗНАСИЛОВАНИЯ И НАСИЛЬСТВЕННЫХ ДЕЙСТВИЙ СЕКСУАЛЬНОГО ХАРАКТЕР**

### **Аннотация**

Автор анализирует проблемные вопросы квалификации преступлений против половой неприкосновенности и половой свободы личности, предлагаются внесение изменений в уголовное законодательство.

### **Ключевые слова:**

половая неприкосновенность, квалификация преступлений, изнасилование, насильственные действия, сексуальный характер, жертва

**Kulikova Yu.Yu.**

## **PROBLEMS OF QUALIFICATION OF RAPE AND FORCED SEXUAL ACTIONS**

### **Annotation**

The author analyzes the problematic issues of qualifying crimes against sexual inviolability and sexual freedom of the individual, namely the issues of qualifying rape and sexual assault; proposed amendments to the criminal law.

### **Key words:**

sexual integrity, qualification of crimes, rape, violent acts, sexual nature, victim

Преступления против половой неприкосновенности входят в число наиболее тяжких деяний, влекущих за собой общественно опасные последствия. Эти последствия несут как моральный, так и физический вред здоровью потерпевшего. У жертв таких преступлений впоследствии могут наблюдаться телесные и психические травмы, венерические заболевания, ВИЧ - инфекции и нежелательные беременности, нередко приводящие к суицидам.

Итак, обратимся к статьям уголовного законодательства Российской Федерации, которые предусматривают определенные нормы права для квалификации сексуальных преступлений и раскроем более подробно каждую из них. Обе статьи предполагают, что данные криминальные события совершены вопреки воли и

согласия потерпевшего лица. При этом для квалификации деяния мотив совершения указанных выше противоправных действий значения не имеет. Как показывает практика, некоторые жертвы сексуального насилия, своим виктимным поведением, сами провоцируют лицо на совершение преступления. Уголовный закон не предусматривает в составе изнасилования личность жертвы как квалифицирующий признак. Иванов М.Ю. считает, что аморальное поведение жертв, которое активизирует изнасилование, необходимо пересмотреть в законе в виде конститутивного элемента состава преступления, который учитывает привилегированную ответственность виновного, что способствовало бы пониманию реальной роли поведения жертвы в механизме совершения противоправного деяния [1].

В Постановлении Пленума ВС РФ от 4 декабря 2014 г. N 16 «О судебной практике по делам о преступлениях против половой неприкосновенности и половой свободы личности» отмечается, что наказуемо лишь то деяние сексуального характера, в котором жертва претерпевает реальную угрозу и нее были все основания для опасения. Уголовный закон защищает права и свободы потерпевшей от преступления, но бывают случаи, когда пострадавшая дает ложные показания, чтобы оговорить лицо и из-за этого несет ответственность невиновный.

Выше перечисленные статьи обеспечивают защиту половой неприкосновенности и свободы, как мужчины, так и женщины. На практике все чаще возникает проблема квалификации преступления если совершившее его лицо или жертва является транссексуалом или гражданин по паспорту имеет мужской пол, а его половые органы женские или наоборот. Вопрос дискуссионный и однозначно заслуживает особого внимания. Ученые приходят к мнению, что нужно исходить из фактического полового акта. Если в совокуплении участвовали мужские и женские половые органы, то квалифицировать данное преступление следует по ст. 131 УК РФ, как изнасилование, то есть половое сношение. Если же в насильственных действиях сексуального характера участвовали половые органы либо только мужские, либо только женские, то квалифицировать следует по ст. 132 УК РФ, как мужеложство, лесбиянство или иные действия сексуального характера. Но все же мы считаем, в связи с новым временем, что с внедрением в мир гендерной неопределенности нужны нормы, регулирующие данный вопрос, чтобы у органов предварительного следствия, дознания и суда не было сложностей с этими инцидентами.

Таким образом в уголовном законодательстве есть некоторые пробелы, которые нужно подкорректировать, чтобы повысить уровень защиты половой неприкосновенности и половой свободы гражданина.

#### **Список использованной литературы:**

1. Иванов М.Ю. Женщина как объект противоправных сексуальных посягательств. Особенности криминального насилия в отношении женщин // Закон и право: Юнити, 2012. - №5. – С. 77.

© Куликова Ю.Ю., 2023

**Лабзова Н. В.**

Начальник инспекции,  
Межрайонная ИФНС России 17  
по Московской области, Люберцы, Россия.

**Научный руководитель:** к. пед.н.,  
доцент Адамантова В. А., Москва, Россия.

## **К ВОПРОСУ О ПРЕДОТВРАЩЕНИИ УКЛОНЕНИЯ ОТ УПЛАТЫ НАЛОГА НА ДОБАВЛЕННУЮ СТОИМОСТЬ**

### **Аннотация**

Проблема уплаты налогов является одной из наиболее актуальных для современного российского государства. Власти стремятся всеми способами исключить попытки уклонения от уплаты налогов и максимально пополнить казну. Особенно данная проблема касается исчисления и уплаты налога на добавленную стоимость.

### **Ключевые слова**

Налоги, налог на добавленную стоимость, товар, услуги, налогообложение, исчисление, налогоплательщик, налоговая база, уклонение, налоговый вычет.

## **ON THE ISSUE OF PREVENTING VALUE ADDED TAX EVASION**

### **Annotation**

The problem of paying taxes is one of the most urgent for the modern Russian state. The authorities strive by all means to exclude attempts to avoid tax payments and to replenish the treasury as much as possible. This problem especially concerns the calculation and payment of tax added value.

### **Key words**

Taxes, value added tax, goods, services, taxation, calculation, taxpayer, tax base, evasion, tax deduction.

В настоящее время социально - экономическое развитие любой страны, в первую очередь, зависит от продуманной фискальной политики, в основе которой, в свою очередь, всегда лежит налоговая политика и эффективные инструменты ее реализации. Реализация российской налоговой политики ориентирована на взимание налогов на добычу полезных ископаемых и вывозные таможенные пошлины, налогов на потребление, на которые приходится порядка 36 % и 64 % всех поступлений в федеральный бюджет, соответственно. При этом в структуре налогообложения на потребление 37 % составляет налог на добавленную стоимость (НДС). Такую величину НДС следует объяснить и высокой процентной ставкой данного налога, и большим количеством разнородных групп налогоплательщиков, и его устойчивостью к конъюнктурным колебаниям экономической сферы [5].



Большая зависимость федерального бюджета от поступлений от НДС обуславливает необходимость постоянного и непрерывного контроля эффективности его реализации, а также своевременного применения мер по выявлению и пресечению попыток уклониться от уплаты данного налога

Налог на добавленную стоимость - является косвенным налогом. По сути, НДС - это форма изъятия в бюджет государства части стоимости товара, работы или услуги, которая создаётся на всех стадиях процесса производства товаров, работ и услуг и вносится в бюджет по мере реализации.

В мировой практике налогообложения НДС был введен Морисом Лоре (в 1954 году занимал должность руководителя Дирекции по налогам, сборам и НДС Министерства экономики, финансов и промышленности Франции). Сначала новый вид налога тестировался во французской колонии – Кот - д'Ивуаре в 1954 году [4, с.26]. Признав эксперимент успешным, французы ввели его у себя в стране в 1958 году. Впоследствии всем странам европейского сообщества директивой Совета ЕЭС было предписано ввести НДС для субъектов экономической деятельности на своей территории до конца 1972 года [3, с.136].

В результате применения НДС конечный потребитель товара, работы или услуги уплачивает продавцу налог со всей стоимости приобретаемого им блага, однако в бюджет эта сумма начинает поступать ранее конечной реализации, так как налог со своей части стоимости, «добавленной» к стоимости приобретённых сырья, работ и (или) услуг, необходимых для производства, уплачивает в бюджет каждый, кто участвует в производстве товара, работы или услуги на различных стадиях.

Объектом налогообложения признаются следующие операции (статья 146 НК РФ) [2]:

- реализация товаров (работ, услуг) на территории Российской Федерации, в том числе реализация «предметов залога» и передача товаров (результатов выполненных работ, оказание услуг) по соглашению о предоставлении «отступного» или «новации», а также передача имущественных прав; также передача права собственности на товары, результаты выполненных работ, оказание услуг на безвозмездной основе признаётся реализацией товаров (работ, услуг);

- передача на территории Российской Федерации товаров (выполнение работ, оказание услуг) для собственных нужд, «расходы» на которые не принимаются к вычету (в том числе через амортизационные отчисления) при исчислении налога на прибыль организаций;

- строительно - монтажные работы для собственного потребления;

- ввоз товаров на территорию Российской Федерации и иные территории, находящиеся под её юрисдикцией.

Проблема предотвращения уклонения от налогообложения особенно просматривается при исчислении и уплаты НДС. При исчислении НДС у налогоплательщиков имеется возможность применения схем минимизации налоговой базы. При заключении договоров о поставке товара, об оказании услуг или договоров о выполнении работ у налогоплательщика возникает право на заявление налогового вычета по НДС. Именно здесь у налогоплательщиков и возникает соблазн уменьшить налоговую базу по НДС путем заключения договоров о поставке товара, об оказании услуг или договоров о

выполнении работ с контрагентами, которые имеют средний или высокий уровень налогового риска.

В настоящее время Федеральная налоговая служба России (далее - ФНС России) в своей деятельности применяет программный комплекс «АСК НДС 2». Данный программный комплекс стал настоящим прорывом для налоговых органов России, а также настоящей проблемой для налогоплательщиков, особенно недобросовестных, которые действительно применяют в своей деятельности схемы минимизации налоговой базы по НДС. С помощью «АСК НДС 2», при проведении предпроверочного анализа конкретного налогоплательщика, налоговые органы России определяют самые «рисковые» операции, которые использует налогоплательщик в своей деятельности и после чего проводит углубленный анализ данных операций [3, с.138].

Стоит отметить, что в 2017 году вступила в силу статья 54.1 НК РФ. Если говорить кратко, то данная статья обязала налоговые органы России доказывать нереальность сделки (т.е. договор, заключенный с контрагентом должен быть реально исполнен, а также договор должен быть исполнен сторонами прописанными в этом договоре). В случае не подтверждения реальности сделки налогоплательщик утрачивает право на заявление вычета по НДС.

Таким образом, проблема предотвращения уклонения от уплаты НДС заключается в следующем:

- для налогоплательщиков данная проблема заключается в том, что при заключении договоров с контрагентами, у них нет возможности убедиться в наличии / отсутствии разрывов в цепочках НДС, которые показывает программный комплекс «АСК НДС 2». Ведь в случае если такие «разрывы» в цепочках НДС окажутся, то в отношении налогоплательщика, которого налоговые органы определяют, как выгодоприобретателя, будут проведены мероприятия налогового контроля;

- для налоговых органов России проблема предотвращения уклонения от налогообложения заключается в том, что в соответствии со ст. 54.1 НК РФ им необходимо до выездной налоговой проверки убедиться в реальности / нереальности «рисковых» операций налогоплательщика. Ведь в рамках предпроверочного анализа у налоговых органов недостаточно полномочий. Особенно это является проблемой, если налогоплательщик проявляет явное нежелание помочь налоговым органам в этом, что зачастую приводит к назначению выездных налоговых проверок.

### **Список использованной литературы:**

1. Конституция Российской Федерации: принята всенародным голосованием 12.12.1993 (с изменениями на 14 марта 2020 года) // Собрание законодательства РФ. 2014. № 31. Ст. 4398.

2. Налоговый кодекс РФ (часть первая) от 31 июля 1998 г. № 146 - ФЗ (с изм. и доп. от 20 апреля 2021 г.) // СЗ РФ. 1998. № 31. т. 3824; 2021. № 17. Ст. 2886.

3. Амиралиева Д.М., Гамзатова С.А. Уклонение от уплаты налогов: причины, последствия и методы борьбы // Наука среди нас. 2019. №3 (19). С. 136 - 141.

4. Антонов В.А. Проблемы выявления и раскрытия мошенничеств при возмещении налога на добавленную стоимость / В.А. Антонов, В.С. Белохребтов // ЮП. 2015. №4 (71). С.26 - 32.

5. Официальный сайт ФНС России. Налоговая аналитика. [Электронный ресурс] // Режим доступа: <https://analytic.nalog.ru>.

© Лабзова Н.В., 2023

УДК 347

**Руденко Р.В.**

магистр юр.фак. АГУ

г. Астрахань, Российская Федерация

## **ПРОЦЕДУРА МЕДИАЦИИ КАК СОВРЕМЕННЫЙ СПОСОБ РАЗРЕШЕНИЯ СПОРОВ**

**Аннотация:** В статье рассматривается возможность применения процедуры медиации как нового и перспективного способа разрешения споров, возникающих между субъектами в сфере различных правовых отношений.

**Ключевые слова:** Юриспруденция, гражданское право, медиация, примирительные процедуры.

Процедура медиации является одним из новейших способов урегулирования споров при содействии медиатора, основой которой является добровольное согласие между сторонами в целях разрешения конфликта и достижения приемлемого для них решения [1, с. 17]. Необходимость развития данного правового института обусловлена немалым количеством положительных аспектов возможного правоприменения, широкой сферой применения, а также наличием перспективы для развития достойной альтернативы привычному судебному разбирательству.

Сфера правового применения данной процедуры является по - настоящему обширной, охватывая множество социально - правовых институтов:

1) семейное право: разводы, раздел имущества, определение режима общения с детьми, урегулирование конфликтов между родственниками и т.д.;

2) трудовое право: конфликты между работниками и работодателями, урегулирование споров по трудовым договорам, вопросы о возмещении материального ущерба и т.д. Исключением в этой ситуации станут коллективные трудовые споры (на основании ч.5 ст. 1 Закона о медиации [2]);

3) бизнес - сфера: урегулирование споров между бизнес - партнерами, согласование условий сделок и контрактов, возврат долгов и т.д. В соглашениях такого типа наибольшую значимость будет влиять как возможность дальнейшего партнёрства между сторонами, так и конфиденциальность спора.

Стоит также отметить, что процедура медиации неприменима в случаях, когда она затрагивает права или законные интересы третьих лиц, а потому сама по себе она является

лишь инструментом для заинтересованных лиц по решению проблем в упрощённом порядке, нежели чем полной заменой для судебного спора. Причиной этому является ограниченная направленность медиативных процедур, в которой доверенное лицо, медиатор, выполняет роль некоего посредника, который помогает достичь взаимопонимания двум сторонам, но не подменяет собой роль суда и не устанавливает истину, а потому не может давать оценку действиям других лиц, не участвующих в споре.

Самой важной причиной, по которой медиация должна получить в ближайшее время скорое распространение – это экономия времени и получение неконфликтного результата в кратчайшие сроки. Экономия времени, ценность которого безусловна возросла в условиях постиндустриального общества, является ключевым и самым заманчивым предложением для большей части людей.

Помимо экономии времени, не стоит забывать и о сохранении позитивного взаимоотношения между сторонами: в отличие от судебных тяжб, стороны могут выслушать друг друга, быть услышанными и донести свою точку зрения, не лишившись при этом материальной основы. Не стоит забывать и о том, что в последнее время судебные разбирательства чаще всего становятся достоянием общественности ввиду открытости последнего, особенно ввиду развития информационных технологий, публикации решений суда на своих сайтах и иных источниках. В таком случае, если хочется сохранить конфиденциальность, процедура медиации выглядит хотя и не полной альтернативой, однако достойной заменой судебному процессу в конфликте, предмет которого предполагает возможность его разрешения с помощью внесудебной формы [3, с. 17].

Таким образом, процедура медиации выглядит перспективной альтернативной судебному спору: ей присущ ряд отличительных особенностей, которые в сравнении с привычным способом разрешения конфликтов делают её многообещающей альтернативой судебным тяжбам, что должно привлекать к этому правовому институту с течением времени немало практического интереса со стороны людей.

### **Список использованной литературы:**

- 1) Нигматуллина, Т. А. Политическая медиация: учебное пособие для вузов / Т. А. Нигматуллина, Л. О. Терновая. — 2 - е изд., испр. и доп. — Москва: Издательство Юрайт, 2023. — 327 с. — (Высшее образование). — ISBN 978 - 5 - 534 - 05665 - 5. — Текст: электронный // Образовательная платформа Юрайт [сайт]. — URL: <https://urait.ru/bcode/515070> (дата обращения: 16.03.2023). С. 17;
- 2) «Об альтернативной процедуре урегулирования споров с участием посредника (процедуре медиации)»: Федеральный закон от 27.07.2010 № 193 - ФЗ. — Режим доступа: <http://base.garant.ru/12177508/>. — Загл. с экрана;
- 3) Распопова, Н. И. Медиация: учебное пособие для вузов / Н. И. Распопова. — Москва: Издательство Юрайт, 2023. — 222 с. — (Высшее образование). — ISBN 978 - 5 - 534 - 14347 - 8. — Текст: электронный // Образовательная платформа Юрайт [сайт]. — URL: <https://urait.ru/bcode/519929> (дата обращения: 16.03.2023). С. 17.

© Руденко Р.В., 2023

**Султанова М. М.**

студент, ФКОУ ВО «Самарский юридический институт  
ФСИН России»  
г. Самара, Россия

**Научный руководитель: Самнулина Я. В.**

канд. юр. наук, доцент кафедры профессиональных дисциплин  
ФКОУ ВО «Самарский юридический институт ФСИН России»  
г. Самара, Россия

## **ОСОБЕННОСТИ КВАЛИФИКАЦИИ ПРЕСТУПЛЕНИЙ ПРОТИВ СОБСТВЕННОСТИ**

### **Аннотация**

Актуальность заявленной для исследования темы обусловлено тем, что в ходе расследования уголовных дел, связанных с хищением чужого имущества, перед практическими работниками нередко возникают определенные ситуации и вопросы специфического характера, требующие юридического анализа.

### **Ключевые слова:**

чужое имущество, хищение, квалификация, состав преступления.

**Sultanova M. M.**

## **FEATURES OF THE QUALIFICATION OF CRIMES AGAINST PROPERTY**

### **Annotation**

The relevance of the topic stated for the study is due to the fact that during the investigation of criminal cases related to the theft of other people's property, practitioners often face certain situations and issues of a specific nature that require legal analysis.

### **Key words:**

other people's property, embezzlement, qualification, corpus delicti.

Актуальность заявленной для исследования темы обусловлено тем, что в ходе расследования уголовных дел, связанных с хищением чужого имущества, перед практическими работниками нередко возникают определенные ситуации и вопросы специфического характера, требующие юридического анализа.

В юридической литературе и судебной практике до принятия в 1996 г. Уголовного кодекса РФ, понятие хищения имущества в УК РСФСР 1960 г. относилось к имуществу государства и общества, так как в тот исторический период для уголовно - правовой науки являлась приоритетной защита общенародной собственности.

В настоящее время уголовная ответственность за преступления против собственности законодателем предусмотрена в главе 21 УК РФ. В Уголовном кодексе РФ закреплены такие формы хищения чужого имущества, как: кража (ст. 158 УК РФ), мошенничество (ст.

159 - 159.6 УК РФ), присвоение или растрата (ст. 160 УК РФ), грабеж (ст. 161 УК РФ), разбой (ст. 162 УК РФ), хищение предметов, имеющих особую ценность (ст. 164 УК РФ). Кроме того, к категории корыстно - насильственных преступлений относится вымогательство (ст. 163 УК РФ), проблемы квалификации которого возникают в его отграничении от грабежа и разбоя.

Обозначенные преступления следует определить, как совокупность общественно - опасных деяний, посягающих на интересы собственника или иного законного владельца имущества, причиняющие им имущественный ущерб. Согласно примечания к ст. 158 УК РФ, действия, входящие в понятие «хищения» могут совершаться субъектом деяния исключительно с целью получения выгоды.

Несмотря на значительное количество расследуемых уголовных дел по преступлениям против собственности (согласно статистическим данным ежегодно составляет более 40 % от количества зарегистрированных преступлений), практика показывает о существовании ошибочных принятых решениях о квалификации деяний данной категории. В частности, приводит к переквалификации, т.е. изменения одного состава преступления на другой, предполагающий либо более мягкое, либо более строгое наказание. Так, судебная коллегия по уголовным делам Первого кассационного суда общей юрисдикции изменила приговор в отношении С., переквалифицировав его действия с ч. 1 ст. 162 УК РФ на п. «г» ч. 2 ст. 161 УК РФ, по которой смягчила наказание на основании того, что суд первой инстанции не привел в приговоре факты, подтверждающие применение осужденным насилия, опасного для здоровья потерпевшей [1].

В эпоху современного времени часто совершаются так называемые киберпреступления, связанные с хищением чужого имущества. Они совершаются через сеть «Интернет», поэтому субъекты преступления в какой - то мере чувствуют себя безопасно, так как бывает сложно определить, кто же находится по ту сторону экрана. Между тем, следует отметить, что когда преступление против собственности осуществляется «через компьютер» и лицо непосредственно не участвует в совершении хищения, то данное деяние необходимо квалифицировать как кражу.

Таким образом, проблемы квалификации преступлений против собственности вызывают следующие обстоятельства: во - первых, все упомянутые составы являются смежными, их разграничения чаще всего вызывают трудности у правоприменителя. Во - вторых, один состав преступления при наличии каких - либо обстоятельств может перейти в другое правонарушение. В - третьих, некоторые понятия в уголовном законе законодателем представлено размыто и их суть неясна, в результате чего на практике сложно найти грань отличающую, например, кражу от самоуправства, разбоя или вымогательства [2, с. 41].

### Список литературы

1. Переквалификация со ст. 162 на ст. 161 УК РФ [Электронный ресурс] // <https://dzen.ru/a/YTcxNBuylAcDhTy9> (дата обращения: 10.03.2023).
2. Исаева Л. А., Григорьева О. В. Преступления против собственности: проблема квалификации и отграничения // Вестник науки. – 2022. – № 2 (47). – С. 36 - 42.

© М. М. Султанова, 2023



**ПЕДАГОГИЧЕСКИЕ НАУКИ**



## ПОЧЕМУ ТЕХНОЛОГИЯМ НУЖНЫ ГУМАНИТАРНЫЕ НАУКИ

*Аннотация.* В статье рассматриваются значение гуманитарных наук в современном технологичном мире.

*Ключевые слова:* инструменты, интерпретация, влияние, дискуссия, взаимодействие, результаты совместной деятельности.

Первая половина нового тысячелетия ознаменовалась масштабными изменениями в академических кругах, поскольку исследования показали некоторое сокращение числа студентов, выбирающих гуманитарные науки в качестве своей специальности. С радикальными изменениями в способах повсеместного применения технологий рынок труда, казалось бы, не испытывал особой потребности в литературе, философии, истории или искусстве, которые потеряли популярность больше других.

Верны ли эти представления? Не только потому, что цифры могут быть прочитаны по-разному для этих исследований, как часто бывает со всеми цифрами, но и потому, что за последние годы возросли требования и необходимость гуманитарных наук в области технологий. И сегодня существует единодушие в отношении того, что технологии действительно нуждаются в гуманитарных науках, таких как философия, дизайн, экономика и другие.

Рассмотрим некоторые причины, по которым технологии нуждаются в гуманитарных науках:

*Интерпретация.* Хотя компьютеры, которые мы создаем, и программы, которые мы создаем для них, великолепно анализируют данные, требуется человеческая рука, чтобы понять, что они сделали, и требуется человеческий разум, чтобы преобразовать эти данные в текст.

*Воздействие.* Как технология влияет на людей? Редко конечный результат одной технологии является результатом другой технологии. В конце пути технология создается для того, чтобы помогать человечеству и поддерживать его. Компьютерам еще предстоит полностью самостоятельно оценить свою полезность. Гуманитарные науки могут анализировать, как технологии могут быть использованы во вред или на благо всех. Студенты, изучающие компьютерные науки, становятся следующими лидерами и создателями в мире и должны понимать, как код пересекается с человеческим поведением, конфиденциальностью, безопасностью, уязвимостью, равенством и многими другими факторами.

*Этика.* Поскольку на данный момент технологии являются частью практически всего, вопросы о том, что правильно, что справедливо, что лучше для людей по мере развития технологий, теряются в стремлении к инновациям. Именно здесь гуманитарные науки могут вмешаться, чтобы направлять и помогать.



Искусственный интеллект пока не достиг той стадии, когда он может тщательно и вдумчиво определять свою собственную этику и мораль. В качестве более актуального примера можно привести самоуправляемые автомобили, которым только предстоит продемонстрировать, насколько они ценят одну жизнь выше другой. Хотя большинство аварий с автономными транспортными средствами происходят по вине человека, представьте ситуацию, когда самоуправляемый автомобиль должен сделать выбор: либо сбить пешехода на дороге, либо свернуть в сторону, что, скорее всего, приведет к серьезным травмам или смерти водителя. Как выбирает автомобиль? Это вопрос, на который могут ответить только гуманитарные науки. Гуманитарные науки могут создавать системы и структуры для того, чтобы мы решали этические проблемы в технологическом мире и все новые проблемы, возникающие из него.

**Дискуссия.** Технология не может описать саму себя без участия человека. Как ученые в области гуманитарных наук, мы обязаны участвовать в дискуссии о текущей истории и использовании технологий, а также о том, куда они движутся. В то время как технологии продолжают опережать человеческий труд во многих отраслях и областях, их по-прежнему не хватает в области академического дискурса. Это может быть тем, в чем технология превращается в участника. Или нет. Тогда мы можем понять, как гуманитарные науки, могут стать чрезвычайно ценным подспорьем и актуальным операционным инструментарием для современной науки о данных и применении новейших технологий.

**Расширение возможностей.** Сочетание технологий и гуманитарных наук не только помогает нам лучше понять наш мир, но и открывает нам новые пути для творчества и инноваций. Научная фантастика - это далеко не просто сфера писателей - фантастов, кинематографистов и, в последнее время, разработчиков игр, она всегда создавалась совместно удивительно большим сообществом, включающим ученых и инженеров, философов, общественных и политических активистов, журналистов, художников, иллюстраторов, политиков... Временами может быть трудно ориентироваться в сотрудничестве в самых разных областях знаний, но это позволяет исследовать и расширять наше понимание окружающего нас мира.

## **СПИСОК ИСПОЛЬЗОВАННОЙ ЛИТЕРАТУРЫ**

1. Канунникова Т. А. Взаимосвязь инновационных процессов в искусстве и художественной педагогике // Педагогика: традиции и инновации: материалы IV междунар. науч. конф. (г. Челябинск, декабрь 2013 г.). Челябинск: Два комсомольца, 2013. С. 28 - 31
2. Орлова, Е. Музыкальное образование в контексте цифровых искусств // Музыка в школе. Музыка и Электроника. – Объединенный выпуск, №1. – 2005. – С.71 - 74.
3. Рыжов В. П. Информационный подход в искусстве // Этюды по теории искусства. М.: Объединенное гуманитарное издательство, 2004. 275 с.

© А.Г. Бекетт, 2023

**Дубась Г.И.**

к.б.н., доцент,

Пермский государственный гуманитарно - педагогический университет

г. Пермь, РФ

**Романова О.А.**

студентка 5 курса,

Пермский государственный гуманитарно - педагогический университет

г. Пермь, РФ

## **ДИНАМИКА УМСТВЕННОЙ РАБОТОСПОСОБНОСТИ УЧАЩИХСЯ 3 КЛАССОВ, ОБУЧАЮЩИХСЯ ПО РАЗНЫМ ОБРАЗОВАТЕЛЬНЫМ ПРОГРАММАМ**

### **Аннотация**

В данной статье представлены исследования динамики недельной умственной работоспособности младших школьников, обучающихся по разным образовательным программам, установлена зависимость показателей умственной работоспособности обучающихся от учебной нагрузки.

### **Ключевые слова**

Умственная работоспособность, недельная динамика, устойчивость внимания, образовательная программа.

Проблема адаптации детей к учебным нагрузкам является наиболее актуальной в настоящее время. Современные общеобразовательные учреждения предъявляют высокие требования к организму школьника. Поэтому организация учебного процесса наряду с решением большого числа задач должна способствовать сохранению высокой умственной работоспособности учащихся. Умственная работоспособность как критерий адаптации к учебной нагрузке и сопротивляемости организма школьников к утомлению зависит от многих факторов, воздействующих на организм обучающихся [1]. Проблема сохранения, поддержания и развития умственной работоспособности имеет большое значение. Возрастающий объем информации, постоянная модернизация учебных программ, привлечение разнообразных технических средств обучения, влекущие интенсификацию умственной деятельности, все это создает ощутимое давление на нервно - психические функции учащихся [2].

Задачей нашего исследования было изучение недельной динамики умственной работоспособности учащихся третьих классов, обучающихся по разным образовательным программам.

В исследовании приняли участие обучающиеся двух классов в количестве 40 человек, по 20 человек в каждом классе. Возраст испытуемых составил 9 - 10 лет. Классы обучаются по разным образовательным программам. В 3 «Б» классе образовательная программа по системе развивающего обучения Д.Б.Эльконина - В.В.Давыдова [3], учащиеся 3 «Д» класса обучаются по традиционной образовательной программе «Перспектива» [3].

Диагностика умственной работоспособности учащихся оценивалось по методике В.Я. Анфимова с использованием корректурных таблиц.

Анализ полученных результатов свидетельствует о повышении недельной динамики работоспособности обучающихся обоих классов к середине недели и снижению ее к концу недели (рис. 1).



Рис. 1. Недельная динамика работоспособности обучающихся

В понедельник были получены самые низкие результаты у обучающихся обоих классов, что связано с невысокой активностью организма детей после выходного дня, требующего вработывания в учебный процесс. Далее в течение недели в 3Б классе показатель умственной работоспособности обучающихся уже во вторник имеет значимое увеличение по сравнению с понедельником ( $t_f$  3,80,  $p < 0,01$ ), которое продолжает расти и в среду ( $t_f$  2,52,  $p < 0,05$ ), а с четверга начинает постепенно снижаться ( $t_f$  2,87,  $p < 0,05$ ). Однако в 3Д классе работоспособность увеличивается постепенно, небольшое увеличение ее уровня во вторник не является значимым. Значительное увеличение работоспособности учащихся в этом классе наблюдается в среду ( $t_f$  5,41,  $p < 0,01$ ) и в четверг ( $t_f$  6,89,  $p < 0,01$ ), а в пятницу начинает снижаться ( $t_f$  2,79,  $p < 0,05$ ). Снижение работоспособности в конце недели свидетельствует о накоплении у школьников утомления.

Разные дни оптимальной работоспособности обучающихся, в 3Б классе это вторник и среда, а в 3Д классе – среда и четверг, вероятно связаны с тем, что в классе развивающего обучения учащиеся привыкли быстро включаться в работу с резким усложнением материала, самостоятельно находить пути решения, максимально усваивать материал по теме. Учащимся же по традиционной программе требуется больше времени для включения в продуктивную деятельность. Этому частично способствовала сама программа, в которой изучению тем предшествует предварительная подготовка.

Кроме того, исследования показали, что в обоих классах больше всего было допущено ошибок в первый день учебной недели, когда происходит вработывание в учебный процесс. По количеству допущенных ошибок судят об устойчивости внимания. Чем больше допущено ошибок, тем ниже уровень устойчивости внимания и наоборот. Но уже со вторника количество допущенных ошибок значительно уменьшилось ( $t_f$  3,02,  $p < 0,01$ ) и на протяжении всей недели изменялось незначительно, соответственно уровень устойчивости внимания увеличился и не снижался до конца недели.

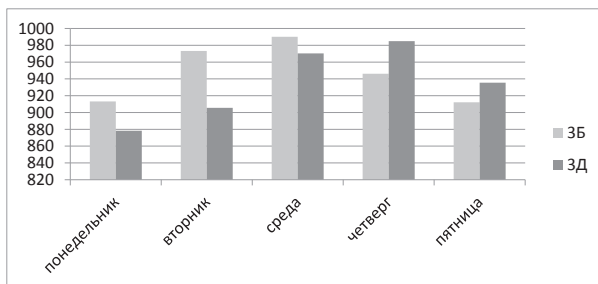
Таким образом, недельная динамика умственной работоспособности у обучающихся третьих классов показывает высокую работоспособность их в середине недели и низкую в

начале и в конце недели, что обусловлено закономерным вработыванием в понедельник после выходного дня и накоплением утомления в конце рабочей недели.

Концентрация внимания учащихся, начиная со вторника, остается одинаково стабильной в течение всей недели, что позволяет сделать вывод о заинтересованности школьников в учебной деятельности и правильной организации учебного процесса при реализации разных образовательных программ.

#### **Список используемой литературы:**

1. Антропова М.В. Работоспособность учащихся и ее динамика в процессе учебной и трудовой деятельности. – М.: Просвещение, 2009. – 251 с.
2. Гагиева З.А., Бишиева И.Б., Тибилев Б.Ю. Некоторые критерии оценки умственной работоспособности школьников 12 – 13 лет // Фундаментальные исследования. – 2008. – № 2. – С. 64 - 67.
3. Фугелова Т.А. Образовательные программы начальной школы. – М.: Юрайт, 2019. – 465с.

© Дубась Г.И., Романова О.А., 2023

УДК - 37

**Кашицына А. В.**

Студент группы 17.1. - 909

Институт психологии и образования  
Казанский (Приволжский) Федеральный Университет  
г. Казань, Россия

### **АКТУАЛЬНОСТЬ ИСПОЛЬЗОВАНИЯ ЭЛЕМЕНТОВ ГЕЙМИФИКАЦИИ В НАЧАЛЬНОЙ ШКОЛЕ**

Аннотация

Геймификация как перспективная модель в обучении младших школьников и успешного профессионального развития педагога начального образования. В статье рассматриваются понятие и компоненты геймификации, рассматриваются примеры применения информационных технологий в процессе педагогической деятельности.

Ключевые слова

Геймификация, компьютерные игры, компоненты, занятие в группах, образовательная платформа, вариативность, визуальные эффекты, интерактивность.

**Kashitsyna Anastasia Vladimirovna**

### **THE RELEVANCE OF USING GAMIFICATION ELEMENTS IN ELEMENTARY SCHOOL**

Abstract

Gamification as a promising model in teaching younger students and successful professional development of a primary education teacher. The article discusses the concept and components of

gamification, considers examples of the use of information technology in the process of pedagogical activity.

#### Keywords

Gamification, computer games, components, group activities, educational platform, variability, visual effects, interactivity.

Для современных школьников компьютерные игры и приложения в смартфонах стали неотъемлемой частью жизни. Виртуальный мир позволяет почувствовать себя участником красочного представления и при этом не теряя полученных результатов при неудаче на каком-либо из уровней. Можно повторить любую из неудавшихся попыток и пройти игру заново.

Ввиду возрастных особенностей, для учащихся начальных классов особый интерес представляет игровая деятельность. Задача педагога является вовлечение учащихся в учебный процесс посредством интересной подачи материала, в том числе в игровой форме. Современные школьники, увлекаясь гаджетами теряют интерес к интеллектуальным и подвижным играм. Проявление индивидуализма в виртуальном мире приводит к возникновению трудностей в общении со сверстниками.

Геймификация, в отличие от элементов фрагментарного включения элементов компьютерных игр, используется на каждом этапе урока. Для преподавателя Кевина Вобрана, специализирующегося на проведении открытых уроков по структуре геймификация состоит из следующих элементов – динамики, механики и компонентов. Менее значимым элементом является динамика (ограничения в игре, последовательность, эмоции). Механика представляет собой действия обязательные для игрового процесса (цель игры, элементы удачи, случайные события, объединения участников, получение ресурсов, возможность обмена приобретения и т. п.).

Компоненты являются важнейшим элементом геймификации, обеспечивающими синтез динамики и механики. К ним относят результативность, новые возможности, уровнями и т. п.

По продолжительности геймификация должна распространяться на весь учебный год. В течение года учащийся, вовлечённый в занятия на уроках с использованием геймификации, проходят определённые уровни, как привычных для них играх. При правильном и умело составленном педагогом плане занятий, по окончании учебного года каждый ученик, в зависимости от уровня успешного усвоения материала получает свой «приз». Если ученик не проявил личных стараний, то и не достиг победы.

В целях результативности геймификации следует разделять класс по группам, соответствующим заявленному сюжету (различные животные, растения, люди и фантастические существа и т. д.). Благодаря такому формату организации работы отсутствие одного учащегося (например, при болезни) не приводит к полному прекращению развития сюжета. Дополнительным преимуществом деления класса на группы является эффективное распределение ролей для каждого участника команды. Успех всей группы напрямую зависит от вклада каждого участника в общее дело.

Ключевой принцип геймификации – делать скучное интересным, а трудное желанным. Для реализации данного принципа предлагается широко использовать IT - технологии. Это

позволит оживить игровые ситуации посредством компьютерной графики и анимации. Ученики будут видеть на экране не статичную картинку, а динамичные эпизоды. Школьников заинтересуют формат урока, в котором используются интерактивные методы, где необходимо добывать различные предметы, решать ребусы, головоломки, возможность принимать активное участие в самом интерфейсе игры.

Для привлечения внимания учеников на уроке с использованием геймификации целесообразно применять простую и понятную систему поощрения. Призы могут быть коллективными и индивидуальными.

Коллективная награда – это результат плодотворной работы всей группы, например «волшебная обложка» для первой группы, сдавшей проект. Однако учителю необходимо уделить внимание процессу подготовки для исключения случаев негативного отношения к «нерадивому» участнику группы со стороны одноклассников. Травля недопустима.

Индивидуальная – баллы (очки, монеты, звёзды и т. д.) получает каждый ученик. В группе, в зависимости от количества полученных баллов ученик становится лидером или аутсайдером. Лидеру преподаватель может сократить объём домашнего задания, дать право выбора для следующего эпизода, если это предусмотрено сюжетом урока.

Наиболее сложным элементом геймификации является многовариантный сюжет обучения. В данном случае, как в компьютерной игре реализуется дифференцированный подход к действиям участников процесса. Так сюжетная линия урока может иметь несколько путей развития, при этом не отклоняясь от общеобразовательного стандарта минимума объёма знаний по определённому предмету. Для учителя подготовка такого урока является непростой задачей, из-за необходимости в обязательном порядке соблюдать ФГОС и в то же время стимулировать проявление творческих способностей и нестандартного мышления школьников.

Еще одним из распространенных подходов к геймификации обучения, когда учитель уже в начальной школе разрабатывает игру вместе с учеником и таким образом становится соавтором проекта.

Наглядным примером успешного внедрения геймификации в образовательный процесс является широко известная образовательная платформа Учи.ру. Данный ресурс способствует формированию индивидуальной образовательной перспективы для любого ученика, вне зависимости от его успеваемости.

Ключевыми особенностями данной образовательной платформы являются: обучение осуществляется в игровой форме, что снижает нагрузку на ученика и способствует увлечённости и проявлению интереса к изучаемой теме; самостоятельная работа предполагает самостоятельное выведение учеником правила посредством практической направленности заданий, что формирует понимание, а не зазубривание учебного материала; развитие метапредметных навыков, благодаря большому количеству заданий и различных вариации заданий; целью заданий является не развлечение, а изучение материала, который полностью соответствует Федеральному государственному образовательному стандарту и разрабатывается профессиональными методистами.

Учи.ру строит диалог с учеником и реагирует на действия ученика: в случае правильного решения, хвалит его и предлагает новое задание, а при ошибке задаёт уточняющие вопросы, которые помогают прийти к верному решению.

Помимо прохождения курса по определённому предмету школьной программы платформа предлагает ученикам почувствовать в олимпиадах, что способствует стремлению продемонстрировать полученные знания и получить призовые места. Олимпиады и марафоны превращают решение карточек в состязание и способствуют поддержанию дружеской атмосферы в классе. Для учителя Учи.ру может помочь облегчить проверку домашнего задания, так как решения проверяются автоматически и отражают статистику как класса в целом, так и конкретного ученика в частности.

Ещё одним инструментом геймификации учебного процесса в начальной школе может стать платформа CoSpaces, адаптируемая к любому возрасту и предмету, позволяет ученикам создавать свои собственные 3D - творения, анимировать их с помощью кода и исследовать их в виртуальной или дополненной реальности. Данную платформу можно использовать в процессе преподавания информатики, ИЗО, математики, биологии, окружающего мира, английского языка. Создание в CoSpaces — это простой процесс перетаскивания с использованием различных функций создания, включая 3D - объекты, строительные блоки, загрузку мультимедиа, кодирование на основе блоков и многое другое. CoSpaces позволяет учащимся создавать, кодировать и исследовать свои собственные творения в виртуальной или дополненной реальности, одновременно изучая необходимые цифровые навыки. Школьники являются не только потребителями контента, но и могут активно проявить свои творческие способности в разработке новых проектов. Проекты можно просматривать через VR - очки с полным погружением в собственный, созданный учащимся, мир.

Плюсы и минусы использования геймификации при проведении занятий в начальной школе.

#### *Плюсы*

Геймификация, которая является частью информационных технологий в образовании, осуществляет развитие и заинтересованность учащихся в процессе получения знаний, используя элементы восприятия, такие как вариативность, интерактивность, визуальная подача информации.

Геймификация помогает развитию коллективного взаимодействия школьников в классе при помощи моментальной взаимосвязи и коммуникацию в группах, кроме того, развивает лидерские навыки.

Благодаря применению геймификации на уроках повышается учебная мотивация, а также формируется определённое поведение, учитывающее возникновение у младшего школьника и последующее совершенствование универсальных учебных действий.

#### *Минусы*

В геймификации существует опасность оказаться на пути к ложной цели: так как процесс получения знаний подменяется у учеников удовлетворением своих мотивационных потребностей, зачастую используются мошеннические приёмы. Отстающих учеников, которые «тянут» группу вниз, одноклассники могут подвергнуть буллингу.

Для педагога минусом геймификации является трудоёмкость осуществления задуманного. Учителям попросту не достаёт времени и личной заинтересованности, чтобы на постоянной основе генерировать концепции, как еще замотивировать учеников. На

занятиях с младшими школьниками трудной задачей является сохранить интерес детей даже используя игровой сюжет в течение всего урока.

#### **Список использованной литературы:**

1. Геймификация образовательного процесса / Методическое пособие под ред. Эйхорн М.В.– Томск, 2015.—98 с.

2. Дулленский С. В., Гибадуллина Ю. М. Использование интерактивных форм и методов обучения в процессе развития творческой активности обучающихся // Перспективы науки и образования. 2018. № 3(33). С. 49–53. URL: [https://pnojournal.files.wordpress.com/2018/07/pdf\\_180307.pdf](https://pnojournal.files.wordpress.com/2018/07/pdf_180307.pdf).

3. Никитин, С. И. Геймификация, игрофикация, играизация в образовательном процессе / С.И. Никитин // Молодой ученый. — 2016. — №9. — С. 1159 - 1162.

4. Совершенствование методологии геймификации учебного процесса в цифровой образовательной среде: [монография] / Н. Л. Караваев, Е. В. Соболева. – Киров: Вятский государственный университет, 2019. – 105 с.

© Кашицына А.В., 2023

**УДК 372**

**Мурашко С.Ф.**

кандидат психологических наук, доцент,  
профессор кафедры русского и иностранных языков,  
Московская Академия Следственного Комитета,  
г. Москва, Россия

**Рудакова С.В.**

Кандидат психологических наук,  
доцент кафедры русского и  
иностраных языков,  
Московская Академия Следственного Комитета,  
г. Москва, Россия

**Касатикова А.А.**

старший преподаватель кафедры русского и  
иностраных языков,  
Московская Академия Следственного Комитета,  
г. Москва, Россия

### **ПРОИСХОЖДЕНИЕ ПЕРФЕКТА В ГЕРМАНСКИХ ЯЗЫКАХ НА ПРИМЕРЕ НЕМЕЦКОГО И АНГЛИЙСКОГО ЯЗЫКОВ**

#### **Аннотация.**

*В данной статье речь идет о происхождении перфекта в таких языках германской группы, как немецкий и английский. Авторы дают определение перфекта и кратко*



*характеризует его особенности. Авторы приходят к выводу, что в немецком языке перфект возник раньше, чем в английском, что связано с тем, что немецкий язык является более древним, чем английский.*

### **Ключевые слова**

английский язык, немецкий язык, перфект, взаимодействие, развитие.

Актуальность исследования заявленной темы обусловлена тем, что перфектные времена традиционно являются наиболее сложными для изучения германских языков в силу того, что в русском языке такая категория времени отсутствует. Соответственно, представляется целесообразным кратко охарактеризовать особенности происхождения перфекта в германских языках, к которым относятся в том числе английский и немецкий языки.

В первую очередь необходимо отметить тот факт, что перфект представляет собой временную форму некоторых языков, обозначающую, что какое - либо действие имело место и уже закончилось в прошлом, но результат этого действия имеется в настоящем времени.

Перфект в английском языке появился позже, чем в немецком. Фактически, английским языком данная временная форма была заимствована из таких языков, как древнегреческий, латынь, готский и древнегерманский, причем источниками заимствования этой временной формы послужили, главным образом, религиозные тексты.

Профессор А.И. Смирницкий под перфектом понимал всю систему глагольных форм, заключающих в себе непосредственное сочетание причастия прошедшего времени с какой - либо формой глагола *have* или представляющих собой это причастие само по себе с тем же грамматическим значением, которое характерно для непосредственного сочетания с глаголом *have*. Под этим подразумевается не контактное положение по отношению к форме данного глагола, а такая связь, которая осуществляется без участия какого - либо третьего звена. А.И. Смирницкий ставил вопрос о том, какую грамматическую категорию представляет собой перфект. По его мнению, перфектные формы могут быть как общего, так и длительного вида и вместе с тем различаться по грамматическим временам совершенно так же, как и неперфектные формы. Это говорит о том, что перфект представляет собой особую грамматическую категорию временной отнесенности [4, с. 123].

И.Ф. Беликова, в своей работе «Возникновение и развитие перфекта в английском языке» пишет, что «идея перфекта в английском языке была заимствована из более древних языков: древнегреческого, латыни, готского... – в основном из религиозных текстов». Приблизительно с V по XI века «в древне - английском языке претерит выражал различные способы протекания действия в прошлом. Затем в северной и западно - германской группах германских языков начинают создаваться новые формы с видовой окраской, со значением завершенности» [1, с. 2]. В начале среднеанглийского периода (XI - XV вв.) конструкция «*habben* + причастие II» всё больше грамматикализуется. *Habben* теряет лексическое значение, превращаясь во вспомогательный глагол».

Доктор филологических наук (1987) и профессор кафедры грамматики английского языка факультета иностранных языков Института филологии и иностранных языков Московского педагогического государственного университета В.В. Гуревич, сравнивая видовые формы русского и английского глагола, предлагал брать за исходную посылку

прежде всего семантическую сущность рассматриваемой глагольной формы [2, с. 44]. На основании этого он пришёл к выводу, что в английском языке не существует строгой видовой системы глагольных форм из-за их слишком значительной контекстной зависимости: компоненты глагольного значения в английском языке могут быть выражены контекстными средствами.

То есть в соответствии с предположениями В.В. Гуревича основной функцией англ. Perfect изначально было лишь выражение предшествования действия выделенному моменту (подобно Plusquamperfekt, по большей части выражающему лишь предшествование другому событию в прошлом в совр. немецком). В доказательство этой точки зрения им рассматривался тот факт, что у неопределённых глаголов результативность не содержится в лексическом значении, а значит не может быть их характеристикой в формах Perfect. Также в подтверждение данной гипотезы говорит и синтаксический анализ перфектных форм в различных германских языках: «иметь сделанным», что можно трактовать как предшествующее деепричастие «сделав».

В.Д. Ившин и Л.В. Кузнецова придерживаются следующей точки зрения на происхождение и развитие перфекта в германских языках:

- категория перфекта в немецком и английском языках представляет собой категорию времени и вида одновременно, поскольку ее развитие имело место в рамках словосочетаний с глаголами «быть» и «иметь» совместно с причастием II в качестве единственного способа выражения определенных видовых значений;

- перфектная форма, зарождение которой исследователи относят к средним периодам развития германских языков, активно употребляется в современном немецком и английском языках, т.е., ее развитие продолжается [3, с. 11].

Подводя итог тому, что было изложено выше, можно сделать вывод о том, что происхождение перфекта в немецком и английском языках шло схожими путями. Необходимо обратить внимание на тот факт, что на развитие перфектной формы оказало значительное влияние более древних языков, а именно: древнегреческого и латыни. Так, к примеру, с латыни на немецкий и английский переводили Библию и другие труды, имеющие религиозное и научное значение. Кроме того, нужно обратить внимание на тот факт, что в готском и скандинавских языках перфект сложился значительно раньше, чем в английском, что, в свою очередь, оказало большое влияние на грамматику английского языка.

К тому времени, как в немецком и английском языках сложились перфектные формы, в них появилась и новая плоскость рассмотрения действия, а именно – его сопоставление с какой-либо ситуацией или же с другим действием с точки зрения последовательности их совершения, а также того результата, который они принесли.

### **Список литературы:**

1. Беликова И.Ф. Возникновение и развитие перфекта в английском языке // Гуманитарный вестник. – 2017. - №7. – С. 1 - 8.
2. Гуревич В.В. Теоретическая грамматика английского языка. Сравнительная типология английского и русского языков: Учебное пособие. - М.: Флинта: Наука, 2003. - 168 с.

3. Ившин В.Д., Кузнецова Л.В. Происхождение и становление перфекта в германских языках (в историко - сопоставительном и переводческом аспектах на материале немецкого, английского, датского, нидерландского и шведского языков). - Ростов н / Д.: Ростиздат, 2004. - 210 с.

4. Смирницкий А.И. Лекции по истории английского языка. – М.: Добро - свет, 2011. - 236 с.

© Мурашко С.Ф., Рудакова С.В., Касатикова А.А. 2023

УДК 378

**Рудакова С.В.**

кандидат психологических наук,  
доцент кафедры русского и иностранных языков,  
Московская Академия Следственного Комитета,  
г. Москва, Россия

**Мурашко С.Ф.**

кандидат психологических наук, доцент,  
профессор кафедры русского и иностранных языков,  
Московская Академия Следственного Комитета,  
г. Москва, Россия

**Касатикова А.А.**

старший преподаватель  
кафедры русского и иностранных языков,  
Московская Академия Следственного Комитета,  
г. Москва, Россия

## ПЕДАГОГИЧЕСКАЯ ДИАГНОСТИКА ЗНАНИЙ В ВЫСШЕЙ ШКОЛЕ

### **Аннотация**

В статье анализируются теоретические основы педагогической диагностики в учебном процессе вуза, выявляется ее сущность, структура и закономерности. Авторы акцентируют свое внимание на основных функциях педагогической диагностики и ее составных компонентах, которые влияют на эффективность работы преподавателя и готовность обучающихся к дальнейшему усвоению знаний, что в свою очередь и обеспечивает продуктивный учебный процесс.

### **Ключевые слова**

Педагогическая диагностика, функции педагогической диагностики, компоненты педагогической диагностики, контроль знаний учащихся, проверка знаний и умений учащихся.

Дискуссии, связанная с качеством образования, активно ведутся, однако степень достижения планируемых результатов образовательной программы, отдельно выделенная

среди характеристик качества в Федеральном законе «Об образовании в Российской Федерации», оказывается весьма невысокой. Наиболее спорным является вопрос о педагогическом решении проблемы неуспеваемости в вузе. Следует ли отчислять студентов, результаты обучения которых не соответствуют стандарту, или необходимо реализовать какие-то модели корректирующего обучения в вузе? Ю.А. Цагарелли отмечает, что существует рассогласование между общей и профессиональной успеваемостью студентов: доказано, что неуспевающие часто более успешны как специалисты, чем стабильно успевающие [8].

Современные знания обучающегося основаны на личностном присвоении информации. Знания характеризуются системой основных качеств: полнотой и глубиной; систематичностью и системностью; оперативностью и гибкостью; конкретностью и обобщенностью; свернутостью и развернутостью; осознанностью и прочностью, определяют эффективность познавательной деятельности и наличие учебных умений. Учебное знание лежит в основе формирования профессиональных компетенций и формирует компетентность будущего специалиста. Таким образом, знания следует рассматривать как одну из педагогических целей, как средство обучения, а также как фундамент и составную часть всех общественно востребованных результатов обучения. А это значит, что необходимо расставить приоритеты в решении вопросов объема необходимых студенту знаний, методов их получения и, что существенно, коррекции знаний.

В 1968 году К. Ингенкамп предложил термин «педагогическая диагностика» по аналогии с медицинской и психологической диагностикой [5]. По своим задачам, целям и сфере применения педагогическая диагностика самостоятельна. Она заимствовала свои методы и во многом образ мыслей у психологической диагностики.

Диагностика (от греческого *diagnosis*) – распознавание) – процесс распознавания; учение о принципах и методах постановки диагноза. Диагностика стала неотъемлемым, органичным компонентом всех управляемых общественных, производственных, технологических систем и процессов, способом получения обратной информации о действиях и качестве результатов. Лихачев Б.Т. под диагностикой понимает процесс получения информации о состоянии наблюдаемого или изучаемого объекта с помощью совокупности методов, способов, приемов [4]. Хуторский А.В. рассматривает диагностику как обязательный компонент образовательного процесса, с помощью которого определяются достижения поставленных целей [7]. Ушакова Л.С. рассматривает диагностику как способ выявления качества, продуктивности учебно-воспитательного процесса, его состояния и результатов как средство анализа причинно-следственных связей и оценки по определенным критериям и показателям степени достижения поставленных целей и задач обучения и воспитания обучающихся [1].

Таким образом, обобщая существующие понятия, под педагогической диагностикой мы будем понимать совокупность методов, позволяющих получить наиболее достоверную информацию о ходе образовательного процесса с целью выявления, анализа, оценивания и корректировки обучения. Предмет диагностики в вузе – различные стороны учебной и общественной деятельности студентов, а цель диагностики – получение научно

обоснованной информации для совершенствования системы управления качеством подготовки специалистов.

Педагогической диагностика выполняет стратегически – информационную функцию, которая помогает получить общие знания об обучающихся и о протекании педагогического процесса. Такая информация делает педагогический процесс просматриваемым, контролируемым, практически направленным.

Коррекционная функция диагностики позволяет постоянно контролировать и корректировать педагогический процесс.

Прогностическая функция диагностики помогает педагогу обнаруживать, улавливать, выявлять тенденции развития педагогического и учебного коллективов, и отдельной личности обучающегося.

Главными составными компонентами педагогической диагностики являются контроль, это система проверки результатов обучения и воспитания студентов. Педагогический контроль в вузе – это средство установления прямой и обратной связи между преподавателем и студентами.

Балашов М.М. определяет контроль как процесс, включающий в себя систематический учет результатов проверки и непосредственно саму проверку знаний, умений и навыков учащихся, а также организацию наблюдения за их учебно - познавательной деятельностью [2]. Сорокин Н.А. определяет контроль как систематический учет, а также наблюдение с целью контроля [6]. Ковина Н.А. указывает на то, что проверка должна проводиться на основе анализа учебной деятельности обучающихся и наблюдения за ними и включает в себя функции выявления степени продвижения учащихся в образовательном процессе в конкретный момент времени и выявление динамики овладения знаниями и навыками [3].

Таким образом, контроль можно рассматривать как способ получения информации о качественном состоянии учебного процесса с целью необходимой его корректировки, совершенствования методов и форм организации учебного процесса. Контроль представляет собой целостную систему, решающую ряд актуальных вузовских задач: выработка умений работы с учебной литературой и умений использования полученной информации для расширения и углубления знаний; развитие мышления, оказание помощи студентам в осмыслении изучаемого материала, понимании его связи с другими частями курса и с другими предметами; развитие специфической памяти; повышение результативности преподавательского труда.

Разные виды контроля зависят от специфика дидактических задач на различных этапах обучения, с учетом соответствующих средств и методов. Умелое сочетание всех видов контроля позволяет с достаточной степенью точности и объективности выявить знания и умений учащихся.

Вторым компонентом педагогической диагностики является проверка знаний и умений учащихся. Проверка является составным компонентом контроля, основной дидактической функцией которой является обеспечение обратной связи между преподавателем и учащимися, получение педагогом объективной информации и степени освоения учебного материала, своевременное выявление недостатков и пробелов в знаниях. Проверка имеет целью определение не только уровня и качества обученности, но и объема выполненного учебного труда.

Кроме проверки, контроль предполагает оценивание (как процесс) и оценку (как результат) проверки. Проверка и оценка знаний – составляющая часть процесса обучения, осуществляется путем систематического контроля над учебной деятельностью обучающихся с помощью устных, письменных, графических и практических заданий и непосредственного наблюдения за работой обучающихся. Эффективность работы преподавателя и готовность обучающихся к дальнейшему усвоению знаний определяется достижениями и недостатками в подготовке обучающихся на каждом этапе обучения и только проверяя и оценивая мы можем руководить всеми составляющие продуктивного учебного процесса.

#### **Список используемых источников:**

1. Аргищева Е.К. Средства коррекции знаний в вузе // Известия БГА РФ: психолого - педагогические науки. 2013, № 3 - С. 58 - 69.
2. Балашов, М.М. Оперативный контроль как средство управления процессом проблемного обучения: Автореф. дис...канд.пед.наук. - Казань, 1998. - 16с.
3. Ковина Н.А. О проверке успеваемости школьников // Народное образование, 1978, №7 - С. 47 - 48
4. Педагогика: курс лекций / Б.Т. Лихачев; под ред. В.А. Слостенина. — М: Гуманитар, изд. центр ВЛАДОС, 2010. - 647 с.
5. Педагогическая диагностика: [Пер. с нем.] / К. Ингенкамп. - Москва: Педагогика, 1991. - 238 с.
6. Сорокин Н.А. Дидактика. М.: Просвещение, 1974. - 222 с.
7. Современная дидактика. Учеб.пособие. 2 - е изд., перераб. / А.В. Хуторской. – М.: Высш. шк., 2007. - 639с.
8. Цагарелли Ю.А. Теория и практика системной диагностики человека (учебное пособие). Казань: Таглитат ИЭУиП, 2002. - 168 с.

© Рудакова С.В., 2023, Мурашко С.Ф., 2023, Касатикова А.А., 2023

**УДК 37**

**Черкашина Д.А.**

студентка, ГБОУ ВО СГПИ, г. Ставрополь, РФ

**Научный руководитель: Селокова Е.А.**

канд. пед. наук, доцент ГБОУ ВО СГПИ, г. Ставрополь

### **ИНДИВИДУАЛЬНОСТЬ РЕБЁНКА И ПОДХОДЫ К ЕЁ ОПРЕДЕЛЕНИЮ**

**Аннотация.** В статье определены ведущие современные тенденции, которые имеют формирующее влияние на развитие индивидуальности детей дошкольного возраста. Предметом исследования является развитие и формирование индивидуальности дошкольника в коллективе сверстников. Освещены уникальные воспитательные возможности детского коллектива в формировании индивидуальности личности.

**Ключевые слова:** индивидуальность, образовательное учреждение, сверстники, коллектив.

Именно в дошкольном возрасте ребенок впервые знакомится с социальными нормами, которые с возрастом начинают регулировать его поведение. Положительный социальный опыт накапливается с годами, соотносится с различными взаимоотношениями и служит основой для адаптации в новых социальных условиях. Становление человеческой личности неотделимо от социального. С того момента, когда ребенок появляется на свет, он неразрывно связан с другими людьми и вне общества не может стать полноценной личностью [2].

Коллектив играет особую роль в накоплении детьми собственного опыта. В процессе совместной деятельности, повседневного общения дети приобретают опыт нравственного поведения, реализуют в поступках свои нравственные убеждения и чувства. И это самое главное: чтобы нравственные принципы и нормы общества стали привычными для ребенка, чтобы они определяли его поступки в предполагаемых и непредсказуемых ситуациях, они должны быть не только усвоены, но и «присвоены» им.

Усвоение норм морали осуществляется в процессе их практического выполнения. Ребенок развивается в социальном плане тогда, когда он вступает в соответствующие отношения с обществом, овладевает нормами общечеловеческой морали, вступает в реальные разнообразные отношения с окружающими его людьми. Но где, как ни в коллективе, специально созданном с воспитательной целью, ребенок может приобрести систематический и разносторонний опыт общественного поведения, опыт социального общения?

Творческая индивидуальность ребенка в коллективе развивается в условиях разнообразных жизненных впечатлений, сложности и привлекательности задач, реализуемых коллективом, в разнообразии ситуаций, требующих нестандартных действий. Творческая направленность личности проявляется в основном в ситуациях, требующих усилий, интеллектуальных и эмоциональных издержек. Обычно такие ситуации создаются воспитателем в коллективной деятельности и рассчитывать на то, что они возникнут сами собой, стихийно, маловероятно. Поэтому деятельность в коллективе сверстников должна быть яркой, насыщенной, содержательной и интересной, ориентированной на особенности и возможности каждого из участников. [4, с. 45]. И.Д.Бехом выделены уникальные воспитательные возможности детского коллектива, в частности: - реализация в детском коллективе функции блокирования агрессивных проявлений;

Межличностное детское общение через индивидуальность его участников может обогащать жизненный опыт каждого ребенка в процессе разнопланового взаимодействия, способствовать познанию себя и других, создавать дополнительные сферы самореализации [1, с. 175].

У каждой подрастающей личности возникает потребность в самореализации. Проявляется эта потребность в стремлении к самоутверждению. Самоутверждение может выражаться как в общественно полезном поведении, стремлении всем понравиться, так и в противопоставлении своих ценностных ориентаций другим. Реализация важной для

личности потребности в самоутверждении немислима без общения с другими. Общение со сверстниками между собой расширяет возможности удовлетворения этой потребности.

Взаимная оценка воспитанником друг друга в своем коллективе, освоение через подражание личностным качествам, потребность в самоутверждении и его реализация – все это приводит к познанию воспитанниками своих возможностей и возможностей других людей, к выработке личной позиции, к формированию позитивной «Я концепции» [1, с.175–177].

В результате развиваются такие ценные качества, как инициативность, самостоятельность, социальная справедливость, стремление защитить слабого и беззащитного. Только в коллективе формируются важнейшие личностные черты: самооценка, самоуважение, удовлетворенность и неудовлетворенность собой.

Реальный процесс воспитания личности в коллективе возможен при некоторых условиях, связанных с особенностями как коллектива, так и самой личности, в частности влияния коллектива на личность с позиций фактора воспитания, вносящего коррективы в становление индивидуальности.

Перспективы развития индивидуальности ребенка дошкольного возраста должны быть направлены на развитие и укрепление у него положительных качеств личности и преодоление недостатков. В детском коллективе это возможно, на наш взгляд, при соблюдении некоторых педагогических условий, среди которых наиболее важны такие:

1. Обеспечение дифференцированного подхода к каждому ребенку как самобытной личности с формированием дружного детского коллектива.

Зная и учитывая особенности сложившихся коллективных взаимоотношений в группе, взрослый может правильно направить деятельность, интересы, увлечения каждого ребенка, воспитывать умение не подавлять личностные направления в пользу общественных, а гармонизировать их, постепенно подводя каждого ребенка к осознанию того, что чувствует себя благоприятно. среде, определив свое место в нем как необходимое для самой себя и важное для других, невозможно противопоставлять личные и общественные интересы. Они будут дополнять и обогащать друг друга.

2. Выявление индивидуальных особенностей личности и определение индивидуального подхода к каждому ребенку.

В этом смысле показательное выражение К.Д. Ушинского в труде "Человек как предмет воспитания", который писал о том, что если хотят воспитать человека во всех отношениях, то необходимо прежде всего ознакомиться с ним также во всех отношениях. Соответственно, чтобы правильно определить индивидуальный подход к ребенку, его нужно сначала хорошо всесторонне изучить.

3. Изучение индивидуальных особенностей должно опираться на положительные проявления в чертах личности ребенка.

Это требование обязательно должно быть связано с любовью, уважением и разумной требовательностью к ней. Мастерство педагога состоит в том, чтобы ненавязчиво открыть скрытые склонности каждого питомца, вызвать интерес сверстников к ним. С учетом индивидуальных особенностей личности определяется индивидуальный подход к ней. Развитие нравственной сферы, специфика проявления нравственных качеств, например, умение переживать за других, беспокоиться, прилагать определенные усилия, чтобы



помочь другим определяет нравственный потенциал личности, специфику ее индивидуальности.

Таким образом, формирование индивидуальности человека является актуальной педагогической проблемой. Мы рассмотрели ряд условий, раскрывающих, на наш взгляд, перспективы развития индивидуальности старшего дошкольника в коллективе сверстников и возможность выбора правильного подхода к нему в процессе воспитания. Вместо этого, остаются недостаточно изученные вопросы под влиянием каких факторов и механизмов осуществляется формирование индивидуальности и каким образом в педагогической воспитательной системе можно прогнозировать возможность развития индивидуальных своеобразных качеств личности, которой придется функционировать в системе постоянной сменяемости социальной жизни.

### **Список используемой литературы**

1. Бех И. Д. Воспитание личности: В 2 - х кн. Кн. 1: Личностно - ориентированный подход: теоретико - технологические устои / И. Д. Бех // Наук. издания. – К.: Лыбидь, 2003. – 280 с.
2. Гончаренко А.М. Отношения сверстников в дошкольном заведении / А. М. Гончаренко // Дошкольное воспитание. – 1999. – № 9. – С. 4 – 7.
3. Ладивир С. Радость развития. Взаимодействие взрослого с ребенком / С. Ладивир. – К.: Редакция газет по дошкольному и начальному образованию, 2013. – 128 с.
4. Петровский А. В. Личность. Деятельность. Коллектив / А. В Петровский. – М.: Политиздат, 1982. – 256 с.
5. Сухомлинский В.А. Избранные произведения: В 5 - ти т. – К.: Сов. школа, 1974. – Т.4. – 460 с

© Д.А.Черкашина, 2023



**МЕДИЦИНСКИЕ НАУКИ**

**Маслов В.В.**

к.м.н. доцент кафедры пропедевтики стоматологических заболеваний  
ФГБОУ ВО ПСПБ ГМУ им. акад. И.П.Павлова Минздрава России,

**Маслова Т. В.**

ассистент кафедры пропедевтики стоматологических заболеваний  
ФГБОУ ВО ПСПБ ГМУ им. акад. И.П.Павлова Минздрава России,

**Осипова В. А.**

к.м.н. доцент кафедры пропедевтики стоматологических заболеваний  
ФГБОУ ВО ПСПБ ГМУ им. акад. И.П.Павлова Минздрава России,

г. Санкт – Петербург

## **МЕТОДЫ ИЗУЧЕНИЯ ФИЗИКО – ХИМИЧЕСКИХ СВОЙСТВ СТОМАТОЛОГИЧЕСКИХ МАТЕРИАЛОВ**

### **Аннотация**

Статья посвящена изучению физико – химических свойств стоматологических материалов. Авторы разработали объективные методы оценки гидрофильности материалов и их устойчивости к истиранию и доказали их эффективность в своих исследованиях.

### **Ключевые слова**

Материаловедение, гидрофильность, истираемость материала, физико – химические свойства.

### **Введение.**

В состав современных пломбирочных материалов входит большое количество химических элементов, придающих им определенные физико - химические свойства [3,4,5,7,8,9,11,12,13,14]. Постоянно создаются новые и модифицируются уже созданные стоматологические материалы [15]. И вся эта работа ведётся для того, чтобы пломбирочные материалы, по своим свойствам, максимально соответствовали свойствам твёрдых тканей зуба. В противном случае могут возникнуть рецидивы кариеса и другие осложнения. Так гидрофильность [6,с.34] поверхностей эмали и пломбирочных материалов имеет большое значение при образовании зубной бляшки [2,с. 48;16, с.104]. Также для долговечности реставрации коронковой части зуба большое значение имеют физические свойства материалов, основным из которых является устойчивость к истиранию, которая также зависит от состава материала [1,с. 324;18,с.261]. В технических ВУЗах изучению процессов истирания материалов уделяют большое количество учебных часов, где в различных аспектах рассматривают эти процессы [1,с. 243; 10, с.124].

Производителями стоматологических материалов дается информация об их физико – химических свойствах. Однако в научной литературе отсутствуют данные об их количественных характеристиках.

Всё выше изложенное показывает насколько важно для практической стоматологии искать доступные методы для изучения физико - химических свойств пломбирочных

материалов, чтобы как можно лучше готовить врачей - стоматологов для оказания ими качественной квалифицированной помощи населению нашей страны.

**Цели.** Создать модель и методы изучения физико - химических свойств (устойчивости к истиранию и гидрофильности) стоматологических пломбировочных материалов.

### **Материалы.**

Для исследования использовали стеклоиономерный цемент «Стомафил» (Стомахим РФ) и полимерный пломбировочный гибридный композиционный материал «Estelite Asteria» (Tokuyama Dental); резиновую матрицу для изготовления стандартных образцов из стоматологических материалов; шприц дозатор фирмы (Ленпипет) с объемом капли 2 мкл; раствор 0,1 % метиленового синего (краситель) на дистиллированной воде; термометр для безконтактного измерения температуры; линейку; фоторегистратор цифровой; компьютер.

### **Результаты исследования.**

Нами созданы следующие модели для изучения гидрофильности и истираемости стоматологических материалов.

Разработана методика для изучения химического свойства стоматологических материалов – гидрофильности методом «сидячей капли» (патент № 2484763) [17]. Образцы из стоматологических материалов изготавливались по стандартным методикам рекомендованных производителями и паковались в резиновые матрицы. После их отверждения на гладкую поверхность материала наносили каплю 0,1 % раствора метиленового синего объёмом 2 мкл. Далее проводилась фоторегистрация с последующим измерением диаметра капли с помощью компьютерной программы. Гидрофильность материала изучалась в условиях полимеризации (отверждения) в воздушной и водной среде (24 часа). После проводилось статистическая обработка полученных результатов. Общее число проведенных исследований n=48 из них стеклоиономерный цемент n=24, гибридный композиционный материал n=24.

Методика изучения физического свойства стоматологических материалов – устойчивость к истиранию. В изготовленные, по ранее описанному методу, образцы материалов вводили металлические боры на  $\frac{1}{2}$  глубины и фиксировали их теми же материалами. Далее один образец фиксировали в тисках за хвостовик бора, а второй в зуботехнической портативной бормашине. Сопоставляли, по возможности, максимально точно поверхности образцов материалов, и включали на максимальные обороты бормашину. Силу трения образцов регулировали путём нажатия их друг на друга, при этом следили чтобы скорость вращения образца оставалась максимальной и не было сильного нагрева образцов. Для этого время истирания в одном цикле составило 1 минуту, количество циклов 4. Для чистоты эксперимента образцы менялись местами. Две минуты вращался образец из стеклоиономерного цемента, а две минуты образец из гибридного композиционного материала. Таким образом были созданы одинаковые условия истирания обоих образцов – постоянство площади соприкасающихся трущихся поверхностей, даже при их незначительных смещениях относительно друг друга, одинаковая сила давления их поверхностей, одинаковая температура нагревания и т.д. Оценка истираемости проводилась путём измерения высоты (Н) образца с помощью зуботехнического микрометра по диаметру в восьми точках в осях координат, с получением среднего значения с

последующей статистической обработкой. Число исследований 32, из них стеклоиономерный цемент  $n=16$ , гибридный композиционный материал  $n=16$ .

Результаты исследования:

Гидрофильность стеклоиономерного цемента значительно зависит от среды, в которой происходит окончательная полимеризация материала, так при полимеризации в воздушной среде диаметр «сидячей капли» равен  $3,233 \pm 0,207$  мм, а при погружении образца в воду на 24 часа размер диаметра «сидячей капли» значительно увеличился и составил  $5,837 \pm 0,885$  мм. Полученный результат говорит о высокой достоверности  $L_t=2,79$ .

При изучении гидрофильности гибридного композиционного стоматологического материала получены следующие результаты: при полимеризации в воздушной среде диаметр «сидячей капли» равен  $2,211 \pm 0,123$  мм, а при полимеризации в воде, через 24 часа диаметр «сидячей капли» был равен  $2,223 \pm 0,045$  мм. При этом результате достоверной разницы не установлено.

Таким образом, достоверно установлено, что гидрофильность стеклоиономерного цемента зависит от среды, в которой проходит окончательный химический процесс полимеризации пломбировочного материала. Гидрофильность гибридного композиционного материала не зависит от среды, в которой происходит окончательный химический процесс полимеризации.

Таким образом, предлагаемый нами метод оценки гидрофильности пломбировочных стоматологических материалов показал высокую эффективность в оценке химического свойства (гидрофильности) стоматологических материалов.

При изучении истираемости стоматологических материалов получены следующие результаты: четырёхминутное истирание стеклоиономерного цемента и гибридного композиционного материала друг об друга изменило размеры исследуемых образцов. Стеклоиономерный цемент уменьшился от начального размера -  $4,000 \pm 0,100$  мм до  $3,713 \pm 0,087$  мм. Убыль высоты образца составила 0,287 мм. Изменение размеров образцов из гибридного композиционного материала следующие: от исходного размера  $4,125 \pm 0,085$  мм до  $3,800 \pm 0,100$  мм. Таким образом, разница составила - 0,325 мм. Разница в истирании образцов стеклоиономерного цемента и гибридного композиционного материала составила 0,038 мм, что соответствует погрешности.

Таким образом, образец из стеклоиономерного цемента во время исследования истёрся на 7,1 % от исходного значения, а образец из гибридного композиционного материала на 8,2 %, что говорит о некоторой тенденции.

Данное исследование показало, что стеклоиономерный цемент также достаточно устойчив к нагрузке на истирание, как и гибридный композиционный материал. Это возможно связано с тем, что стеклоиономерный цемент с менее устойчивой матрицей, по сравнению с композиционным материалом, содержит более крупные частицы наполнителя, что и придаёт ему хорошую устойчивость к истиранию.

Предлагаемая методика изучения физических свойств пломбировочных материалов на истираемость показала свою эффективность.

Таким образом, предлагаемые нами методики изучения физико - химических свойств пломбировочных материалов (устойчивость к истиранию и гидрофильность) являются достаточно простыми для применения, не требуют дополнительного дорогостоящего

оборудования, позволяют проводить математический (объективный) анализ полученных результатов.

#### **Выводы:**

1. Метод изучения гидрофильности стоматологических материалов позволяет количественно оценить это химическое свойство стоматологического материала в предлагаемых условиях их окончательной полимеризации (отверждения).

2. Метод изучения физического свойства пломбировочных материалов (устойчивость к истиранию) позволяет количественно сравнить этот показатель при трении их друг о друга при одинаковых условиях (площадь трущихся поверхностей, сила давления) и т.д.

3. Предложенные методы могут быть использованы в исследовательской работе и в учебном процессе при подготовке врачей – стоматологов.

#### **Список использованной литературы.**

1. Александров А.В., Потапов В.Д., Державин Б.И. Соппротивление материалов. М.: Высшая школа, 1995. - 560 с.

2. Алямовский В.В., Решетнева И.Т., Афанасьева А.С. Анализ бактериальной колонизации различных классов реставрационных материалов, применяемых сегодня в стоматологии // Образовательный вестник «Сознание», 2008. - №1. - С. 47 - 49.

3. Базикян Э.А., Янушевич О.О. «Стоматология терапевтическая». - 2 - е изд., доп. и перераб. - М.: ГЭОТАР - Медиа, 2013. - С. 176

4. Борисенко А.В., Неспрядько В.П. «Композиционные пломбировочные и облицовочные материалы в стоматологии», 2002. - С. 95

5. Боровский Е.В. «Терапевтическая стоматология»: учебник / под ред. - М.: Медицинское информационное агентство, 2011.

6. Каливрадджян Э.С., Брагин Е.А., Рыжова И.П. Словарь профессиональных стоматологических терминов - М.: ГЭОТАР - Медиа, 2017. - С. 34.

7. Луцкая И.К. «Руководство по стоматологии». - Ростов - н / Д: Феникс, 2002. - С. 505.

8. Максимовский М.И. «Терапевтическая стоматология»: учебник / под ред. - М.: Медицина, 2002. - С. 199 - 204.

9. Николаев А.И., Цепов Л.М. «Практическая терапевтическая стоматология». - М.: МЕДпресс информ., 2010. - С. 214 - 217.

10. Новиков В.С., Самойленко А.Н. Математическая модель зависимости износостойкости материалов от химического состава и твердости // Вестник ФГОУ ВПО МГАУ. № 3. 2008. С. 124 - 129.

11. Петрушанко В.Н., Павленкова Е.В., Павленко С.А., Сидорова А.И. Особенности процесса отверждения стеклоиономерных цементов и влияние его на твердые ткани зуба // Вестник проблем биологии и медицины, 2013. №2. - С. 50 - 53.

12. Поюровская И.Я. «Стоматологическое материаловедение». Учебное пособие, 2008. - С. 152.

13. Ричард ван Нурт. «Основы стоматологического материаловедения». Второе издание, 2004. - С. 132.

14. Трезубов В.Н., Мишнёв Л.М., Жулёв Е.Н. «Терапевтическая стоматология». Прикладное материаловедение: учебник для студентов. - М. «МЕДпресс - информ», 2011. - С. 204 - 206.

15. Четверикова А.И. Модификация полимерных стоматологических пломбировочных композитов функциональными олигосилоксанами и олигофосфазенами: дис. на соиск. ученой степ. канд. тех. наук: 05.17.06 - Технология и переработка полимеров и композитов М., 2016. - 137 с.

16. Эртесян А.Р., Садыков М.И., Нестеров А.М. Изучение гидрофильности и свободной поверхностной энергии фотополимерных смол в сравнительном аспекте // МНИЖ, 2021. №2 - 3. - С. 104.

17. Патент на изобретение №2484763 «Способ определения состояния поверхности эмали зуба», заявка №2011151415, приоритет 15 декабря 2011г., Регистрация в Гос. Реестре 20.06.2013.

Авторы: Антонова И.Н., Гришин.В.В., Гришин.В.В., Маслов В.В, Маслов М.В., Маслова Т.В.,Ткаченко Т.Б

Патентообладатель: Санкт - Петербургский государственный медицинский университет им. академика И.П. Павлова" Министерства здравоохранения и социального развития Российской Федерации (РИНЦ)

18. Marquis D. M., Guillaume E., Chivas - Joly C. Nanocomposites and Polymers with Analytical Methods. InTech. 2011. P. 261 - 284.

© Маслов В.В., Маслова Т.В., Осипова В.А. (2023)



СОЦИОЛОГИЧЕСКИЕ НАУКИ



## **МЕСТО МИР - СИСТЕМНОЙ ТЕОРИИ ВАЛЛЕРСТАЙНА В ДИСКУРСЕ ОБ ИДЕОЛОГИИ**

### **Аннотация**

В статье приводится анализ мир - системной теории И. Валлерстайна с точки зрения идеологии.

### **Ключевые слова**

Мир - системный анализ, мир - системная теория, Валлерстайн, идеология

**Abramova E /**

Master's student

SPSU,

St. Petersburg, Russia

## **THE PLACE OF WALLERSTAIN'S WORLD - SYSTEM THEORY IN THE DISCOURSE ON IDEOLOGY**

### **Abstract**

This article discusses Immanuel Wallerstein's world - system theory in context of ideology.

### **Keywords**

World - system analysis, world - system theory, Wallerstein, ideology

Валлерстайн писал, что «термин идеология во многих его значениях никогда не был тем словом, которое отдельным людям или группам нравилось бы употреблять применительно к самим себе. «Идеологи всегда отрицали свою принадлежность к идеологам — за исключением Дестута де Трасси» [1]. Считается, что именно последнему принадлежит изобретения этого понятия. В произведении «Элементы идеологии» [2] он развивал понятие идеологии как науки об идеях, полагая что «идеология как наука об идеях сможет исследовать природу человеческого мышления и сказать, что есть правда, а что ложь, обеспечить адекватное восприятие действительности и выявить реальные нужды людей, разрешив, таким образом, все проблемы общества» [3; с. 45]. Таким образом, идеология наделялась положительным смыслом, приобретая научный характер. Этих представлений придерживались, наделяя позитивным смыслом идеологию в своих трудах Кондильяк, а также школа идеологов в лице К.Ф.Вольнея, П.Ж.Кабаниса [4].

В литературе можно встретить в качестве причины изменения подхода к этому понятию личный вклад Наполеона (его неблагоприятность к де Трасси и его идеям). Де Трасси и его единомышленники были либеральной оппозицией императорской власти Наполеона, за что

Наполеон их критиковал как людей, живущих в мире идей, который не соответствует реальности. Так или иначе, но «В середине XIX в. идеология прочно закрепилась в политической сфере в качестве способа экспликации идей и теорий, как считалось, в ложной, мистифицированной форме выражающих интересы социальных групп» [5]. Идеология перешла из области гуманитарного знания, прежде всего в политическую сферу. «В научных и политических дискуссиях термин «идеология» превратился в инструмент выражения политической направленности концепций и институтов общества» [5].

Еще одно важное для нас представление развивал Карл Мангейм, его труд «Идеология и утопия» [4] – классический в области теории идеологии. Идеология в его представлении имеет две разные по своей природе, линии развития – «частичная идеология» и «тотальная идеология», которые, однако тесно переплетаются на протяжении истории. Мангейм считал, что всякий класс имеет свою специфическую «познавательную перспективу, детерминированную его положением в обществе, национальностью и профессиональным опытом. Важнейшим свойством такой перспективы выступает фиксация частичной реальности, не тождественной объективной истине» [6]. Отсюда, только не принадлежность к классу позволяет получить объективные знания об обществе. Такое положение присуще интеллигенции, которая, не имея классовой принадлежности, способна получать объективные, истинные знания. Таким образом, Мангейм «был согласен с Марксом в том, что идеологические учения были неполными и служили собственным целям, но к числу таких учений относил и сам марксизм. Он хотел заменить идеологические учения утопическими, которые рассматривались им как творения интеллектуалов, не принадлежащих к какому-либо определенному классу». Как пишет Валлерстайн, «После Второй мировой войны Дэниел Белл показал, что мангеймовские интеллектуалы устали и от идеологических, и от утопических учений. Когда Белл провозгласил конец идеологии, он в первую очередь имел в виду марксизм, который, по его мнению, уступал место некоему мягкому, деидеологизированному либерализму, прекрасно отдающему себе отчет в ограниченности возможностей политики» [1]. И в этом свете можно сказать, что Белл являлся продолжателем линии, утверждавшей, что для идеологии нет места в обществе постиндустриального будущего. Так же как и то, что идеология, на протяжении своей двухсотлетней истории «воспринималось негативно, как нечто такое, что следует либо отвергнуть, либо не обращать на это внимания» [1]. Политический характер, который приобрел этот термин, сохраняется вплоть до нашего времени.

В свете проделанного нами анализа, мы можем говорить о том, что идеи, которые развивает Валлерстайн в дискурсе об идеологии, и в рамках неомарксизма и в социологии вообще, вносят существенный вклад в социальную науку.

### **Библиография**

1. Валлерстайн И. «После либерализма.» Едиториал УРСС, 2003.
2. Destutt de Tracy A.L.C. *Éléments d'idéologie: idéologie proprement dite. Partie I, Idéologie.* Paris: Courcier, 1997. 416 p.
3. Брандес М.Э. Идеология и миф: общие черты // Политическая наука. Политическая идеология в современном мире. 2003. № 4.
4. Новая философская энциклопедия. URL: <http://iph.ras.ru/elib/1185.html> (дата обращения: 25.04.2014)

5. Хмылев В. Л. Концепт идеологии – от Просвещения к постмодерну // Вестн. Том. гос. ун - та. 2007. №299.
6. Хмылев В.Л. ИДЕОЛОГИЯ КАК КОНЦЕПТ // Известия ТПУ. 2005. №5.  
© Абрамова Е. 2023

УДК 316.62

**Иващенко М.В.**

канд. техн. наук, доцент

**Иващенко А.В.**

канд. социол. наук

филиал Военной академии РВСН,  
г. Серпухов, РФ

## **СОЦИОКУЛЬТУРНАЯ СИСТЕМА ФОРМИРОВАНИЯ И РАЗВИТИЯ СОЦИАЛЬНОЙ ОТВЕТСТВЕННОСТИ КУРСАНТОВ ВОЕННЫХ ВУЗОВ МИНОБОРОНЫ РОССИИ**

### **Аннотация**

В статье актуализируется проблема социальной ответственности военнослужащих, в частности курсантов военных вузов. Приводятся результаты социально - философского анализа социокультурной системы формирования и развития социальной ответственности курсантов. Взаимодействия социальных субъектов, протекающие в данной системе, исследуются на трех уровнях: общем, особенном и конкретном. В результате исследования выделяются факторы, определяющие процесс формирования и развития социальной ответственности курсантов в военных вузах.

### **Ключевые слова**

Социальная ответственность, курсанты военных вузов, взаимодействие социальных субъектов, общество, социальная группа, индивидуальные качества личности, социальные ценности и нормы.

**Ivashchenko M.V.**

PhD in Technical Sciences, Associate Professor

**Ivashchenko A.V.**

PhD in Sociological Sciences

branch of the Military Academy SMF,  
Serpukhov, RF

## **SOCIO - CULTURAL SYSTEM OF FORMATION AND DEVELOPMENT OF SOCIAL RESPONSIBILITY OF CADETS OF MILITARY UNIVERSITIES OF THE MINISTRY OF DEFENSE OF RUSSIA**

### **Abstract**

The article actualities the problem of social responsibility of military personnel, in particular cadets of military universities. The results of the socio - philosophical analysis of the socio - cultural system of formation and development of social responsibility of cadets are presented. The interactions of social factors taking place in this system are considered at three levels: general,

special and specific. As a result of the study, the factors determining the process of formation and development of social responsibility of cadets in military universities are highlighted.

### **Keywords**

Social responsibility, cadets of military universities, interaction of social subjects, society, social group, individual personality qualities, social values and norms.

Высокая динамичность и противоречивость развития современной военно - политической и социально - экономической ситуации вызывают необходимость поиска путей, формирующих новый характер ответственности военнослужащего. Особенности современных условий военной службы и военно - профессиональной деятельности связаны не только с техническим усложнением вооружения и военной техники, но и со значительными изменениями в ценностных ориентациях современного общества в целом и в Вооруженных Силах в частности. Являясь составной частью общества, в котором актуализируется проблема социальной ответственности человека, военный социум имеет собственную, специфическую систему ценностных ориентаций, влияющих на характер взаимоотношений в нем.

Военнослужащие при выполнении своих должностных обязанностей выполняют ряд задач, среди которых боевые, правовые, технические, социально - психологические, педагогические, юридические и др. Им необходимо соблюдать законодательные нормы, нормы поведения в рамках Общевоинских уставов, быть ответственным за выполняемую работу и следовать воинской дисциплине. При этом социальная ответственность является особо важной составляющей процесса подготовки и воспитания будущих военных специалистов, интегрирующей в себе возможность эффективного выполнения ими всех выше перечисленных задач и норм поведения.

Проведение анализа социокультурной системы формирования и развития социальной ответственности (ФРСО) курсантов военных вузов является необходимым исходным условием для обобщения сложившегося в системе военного образования опыта работы по формированию социальной ответственности у курсантов, изучения и осмысления причин ее трансформации, а также путей корректировки и повышения в условиях изменений в российском обществе.

Формирование социальной ответственности личности происходит под воздействием как общих факторов, значимых для каждого субъекта социальной деятельности, так и факторов специфических, связанных со сферой профессиональной деятельности личности.

Под формированием и развитием социальной ответственности курсантов военных вузов будем понимать процесс закономерных взаимодействий, имеющих причинный характер и определяющих характеристики социально - ответственной деятельности и отношений, складывающихся между личностью курсанта и обществом, с одной стороны, а с другой, - между социально - типическими и индивидуально - личностными качествами самого курсанта (рис. 1).

Как само общество, так и социум любого уровня развиваются не на основе однозначных решений, исходящих из одного источника, а вследствие воздействия множества случайностей, через которые и реализуются общесистемные закономерности. Среда не определяет однозначно деятельность социального субъекта, а представляет условия для

выбора того или иного варианта поведения. Поэтому любой социальный процесс можно представить как серию последовательных выборов, осуществляемых субъектами.



Рис. 1. Структура социокультурной системы ФРСО курсантов военных вузов

Таким образом, социальная эволюция представляет собой процесс взаимного приспособления и изменения социальных субъектов, подчиняющихся в итоге социально - философским закономерностям [1]. В этой связи возникновение социальной ответственности курсанта - это тенденция, складывающаяся на основе всеобщей действующей причинности, обладающая самоорганизующимся и вероятностным характером.

Социокультурную систему ФРСО можно рассматривать на трех уровнях: общем, особенном и конкретном (единичном) [2].

Начнем исследование данной системы с ее рассмотрения на общем уровне. Общий уровень предполагает проведение анализа возникновения социальных зависимостей, имеющих ответственный характер, в их широком понимании. При этом рассматриваются: с одной стороны, - общество с присущими ему закономерностями, а с другой, - личность, люди, различающиеся по своему социальному происхождению и положению, по своим характеристикам сознания, придерживающиеся разнообразных культурных традиций и т.д. В этой связи, в качестве сторон социально - ответственных отношений будем рассматривать личность (субъективный фактор) и общественную среду, представленную культурой (объективный фактор).

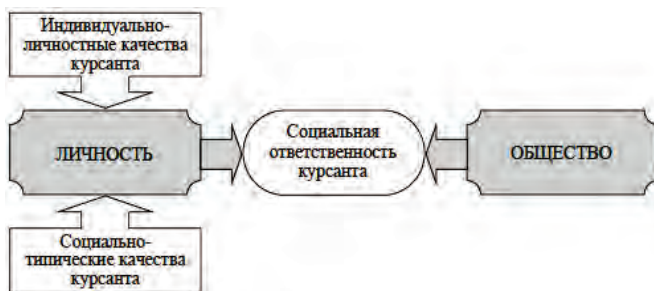
Субъективный фактор социально - ответственных отношений связан с реализацией свойств и качеств личности, как социально - типических, так и индивидуально - личностных, воплощаемых в действиях, связях, отношениях людей и социальных групп. Он порождается индивидуальной целью, воспроизводящей потребности субъекта, а также ориентацией на другого, на ожидание, учитывающее возможную ответную реакцию социального партнера. Совокупность данных элементов составляет мотив взаимодействия. Таким образом, мотив представляет собой цель, осознанную в условиях определенных социальных связей, отношений, ожиданий на основе собственного менталитета, своей духовной целостности [2].

Понятие духовности длительное время отождествлялось с сознанием, мышлением, интеллектом, исходя из рационалистической трактовки проблемы, которая стала

господствующей в обществоведении советского периода. Мы будем придерживаться мнения В. Шевченко, полагавшего, что духовность личности, а следовательно и духовность общества в целом заключается в том, что в сознании присутствует определенное представление об идеале личности, отношении человека к человеку, человека к власти, об идеальной модели совершенного общества или государства [3]. То есть, речь идет о стремлении к высшим ценностям, идеалам, способности к творчеству, свободе. В таком случае бездуховность характеризуется отсутствием идеалов, высших ценностей, проявляющихся в деятельности как личности, так и общества.

Элементы духовности обладают внутренней сопряженностью и устойчивостью. Они представляют собой некоторое единство, располагающее личность мыслить, воспринимать и оценивать действительность определенным образом, предпочитать или отвергать конкретные ценности и т.д. Подобная определенность духовности личности представляет собой ее менталитет.

Учитывая вышесказанное, под менталитетом будем понимать структуру духовного мира человека, социальной группы, общества, характеризующую его целостность, определенность, направленность. Менталитет, как всякая структура, носит устойчивый характер. Находясь в динамичных жизненных обстоятельствах, человек приспосабливается к ним, непрерывно меняет ориентиры своего поведения. Менталитет же характеризует не эту вариативность понимания и поведения, а нечто более глубинное. По мнению Ю.А. Чернавина, - это каркас духовной системы человека, который позволяет ему бесконечно видоизменять свое поведение, оставаясь самим собой [4].

Ментальность как структурная определенность духовности характеризует внутренний мир как отдельной личности, так и конкретной социальной группы, а также и конкретного общества.

Духовность как целостность, как менталитет порождает мотивы деятельности. Благодаря духовности личность индивидуально оценивает социальную действительность, значимость того или иного социального действия, степень социальной ответственности в той или иной ситуации.

В качестве *объективного фактора* социально - ответственных отношений выступает культура. Это явление многогранное.

Человек изначально, с момента рождения живет в определенной культурной среде, которая постепенно, через различного рода социальные фильтры задает ему нормы поведения, совокупность идеалов, ценностей, жизненных установок, признаваемых данной культурой. Например, представители одного народа будут иметь более или менее однотипный менталитет, во многом совпадающие нормы деятельности. В этом состоит неявно выраженное, многоэтапное влияние культуры, наполняющее определенным содержанием социальное взаимодействие. При этом взаимодействие общества и личности противоречиво. С одной стороны, общество и его культура формируют личность как субъекта, призванного жить в данном обществе и служить ему. С другой стороны, человек всегда образует и в деятельности обнаруживает нечто большее, чем простое приспособление. То есть, человек оказывается не только производным культуры, но и ее оппонентом.

В этом состоит важный аспект взаимодействия объективного и субъективного факторов в становлении и развитии социальной ответственности личности. Свообразие соответствия социально - типичных свойств личности характеру сложившейся культуры можно продемонстрировать на основе таких качеств личности как духовность, творчество и свобода [5].

Духовность, позволяющая человеку стремиться к своим идеалам, дает возможность в известной степени дистанцироваться от общества. От духовности неотделимо творчество, которое связано со способностью создать нечто новое, характерное именно для данного человека. Это также показывает его способность и возможность выйти за рамки, очерченные существующей культурой. Свобода, будучи неотделимой от духовности и творчества, представляет собой полноту самореализации личности.

Свобода и ответственность диалектически взаимосвязаны. Чем шире свобода действий личности, тем выше ответственность за последствия этих действий. И наоборот, чем выше развита способность личности отвечать за свои действия, тем большая свобода предоставляется личности.

Ответственность личности за свои действия определяется теми рамками, в которых она обладает свободой выбора. Если личность делает свободный выбор, то она ответственна за его результаты перед обществом и перед собой. При отсутствии свободы выбора снижается ответственность за совершенные действия. Когда объективные условия однозначны и не оставляют человеку места для собственного решения, то ответственность может быть перенесена с человека на условия. По причине того, что свобода и ответственность неотделимы друг от друга, последняя применима только к человеку. Следовательно, ответственность представляет собой следствие и практическое выражение свободы.

Всякая попытка подавить проявления свободы, творческого участия людей в общественной жизни приводит к социальной напряженности, в последствии перерастающей в бунтарство. Осуществление социально - политических реформ, строительство правового государства призваны способствовать созданию благоприятных предпосылок для реализации интеллектуальных, профессиональных и духовно - нравственных способностей личности в интересах развития общества.

Говоря о культуре, следует отметить, что ее элементы во многом выступают как требования общества, определяют методы деятельности человека, группы, для достижения в процессе взаимодействия поставленных целей. То есть, культура определяет правила, в соответствии с которыми осуществляется социальное взаимодействие. Особая роль в этом деле отводится ценностям и нормам, сформированным у личности, существующим в группе, обществе.

Применительно к проблеме формирования и развития социальной ответственности личности ценность выступает в качестве компонента социальной системы, наделяемого особым значением в индивидуальном или общественном сознании с точки зрения соответствия потребностям личности, социальной группы, общества в целом.

В принципе социальной ценностью может быть любой объект (материальный или идеальный, реальный или воображаемый), если он важен для существования личности и в этой связи регулирует ее поведение. Во всяком обществе складывается своя система и

иерархия ценностей. Принятие людьми решений в различных жизненных ситуациях соотносится, как правило, с господствующей ценностной системой.

Другим важным элементом механизма, действующего на способ взаимодействия субъектов, являются социальные нормы. Это требования, предписания, пожелания, правила отношений и деятельности, с помощью которых общество и социальные группы, их вырабатывающие, направляют, контролируют, регулируют, оценивают поведение своих представителей [2].

Норма своим содержанием тесно связана с ценностью. По существу, норма есть выражение той или иной ценности в четкой, однозначно интерпретируемой и контролируемой форме.

Социальные ценности и нормы выполняют функции интеграции, упорядочения, поддержания процессов функционирования общества как системы взаимодействий социальных субъектов. С помощью данных элементов культуры требования и установки общества переводятся в эталоны и модели должного поведения для личности. Усвоение социальных ценностей, связанных с ними норм и их использование, являются условием формирования человека как представителя той или иной социальной группы и одновременно фактором ФРСО на общем уровне.

Перейдем к анализу исследуемой системы на особом уровне.

Для выделения системных факторов ФРСО прежде всего уточним объект, относительно которого осуществляется социальное взаимодействие личности будущего выпускника военного вуза, с одной стороны, и культуры, определяющей нужды общества и принципы его устройства, с другой. Таким объектом является военно - политическая деятельность, обеспечивающая интересы общества и государства. Применительно к армии в первую очередь именно социально - политические отношения лежат в основе формирования социальной ответственности военнослужащих.

Политика всегда связана с государственной властью: ее завоеванием, удержанием, защитой, а армия, во многом обеспечивающая решение этих задач, есть мощнейший инструмент политики государства. Таким образом, воинский труд имеет государственно - политическую направленность. Подобная взаимосвязь с политикой - важнейшая специфическая черта в деятельности отдельных военнослужащих и Вооруженных Сил в целом [6].

В этой связи в структуре духовности военного человека значительное место занимают политические ценности и убеждения. Механизм осознания курсантами социально - политических ответственных зависимостей сложен и многогранен. Массовое политическое сознание, как правило, характеризуется разнообразием политических позиций, определенным разбросом ценностей. Отдельная личность выбирает из предложенного набора политических ценностей, позиций те, которые отвечают ее внутренним предпочтениям и убеждениям. Перерабатывая в своем сознании политическое разнообразие гражданского общества, первоначально курсанты военных вузов могут придерживаются тех или иных мнений, несколько отличающиеся от официально принятых государством. Однако, в процессе обучения и воспитания подавляющее их большинство должно быть ориентировано на безусловную реализацию конституционного предназначения армии. Возникающая при этом социально - политическая позиция



представляет собой важный структурный компонент сознания, характеризует менталитет, превращающий выпускника военного вуза в государственно - политического человека, способного определенно воспринимать политику государства, оценивая свое место, целеустремленно действовать в политическом плане и в итоге нести за это политическую ответственность.

При этом, если оценка военнослужащими социально - экономической, социально - культурной составляющих социальной ответственности может отличаться разнообразием, то социально - политическая компонента должна оставаться неизменной. Ее содержание составляет совокупность вполне определенных духовно - нравственных образцов (патриотизм, приверженность конституции, верность воинскому долгу и т.д.). Если подобной ориентации не складывается и курсант не желает или не способен нести политическую ответственность, то ему не место в рядах Вооруженных Сил.

Таким образом, фактором ФРСО будущих выпускников военных вузов является преимущественно политический характер их военно - профессиональной деятельности, определяющий уровень и конкретные особенности социально - политического положения военных специалистов, специфику их социально - политической позиции.

Вооруженные Силы обладают не только вооружением, военной техникой и людьми, умеющими их применять, но и правом применения оружия, что обуславливает особую ответственность, взаимосвязанную с социально - правовой и социально - нравственной. Поэтому еще одним фактором ФРСО является право на применение вооруженного насилия и обладание военнослужащими соответствующим арсеналом средств поражения.

Армия, рассматриваемая в качестве социальной группы, представляет собой совокупность взаимосвязанных социально - профессиональных групп, складывающихся на основе разделения труда и различающихся содержанием рода занятий. Система разделения труда не обеспечивает равенства в условиях деятельности. Социально - профессиональные группы, занимающиеся определенным видом труда, получают определенный социальный статус, соответствующий (в идеальном случае) значимости выполняемых функций, и поэтому несут различную степень социальной ответственности.

Важно отметить, что вид профессиональной деятельности во многом определяет структуру потребностей и интересов членов той или иной группы, влияет на их менталитет, круг общения, образ жизни, формирует в итоге своеобразную профессиональную субкультуру.

Современный воинский труд многообразен по содержанию деятельности: военно - управленческий, военно - научный, военно - педагогический, труд по эксплуатации техники и вооружения и др. По степени интеллектуальности и насыщенности действиями, воинский труд является по большей части умственно - физическим. При этом под влиянием научно - технического прогресса интеллектуальная сторона усиливает свое значение. Естественно, что при прохождении обучения в военном вузе в деятельности курсантов интеллектуальный труд значительно преобладает над остальными.

Специфика процесса овладения военной профессией, связанная также и с исполнением обязанностей военной службы, формирует у курсантов особые социально - типические качества и свойства, характерные для военного специалиста: дисциплинированность, исполнительность, законопослушность, высокие организаторские способности,

специальные знания, аналитический ум и др. Указанные качества в своей совокупности выступают как ответственность личности, обеспечивающая соответствующее выполнение военно - профессиональных обязанностей.

Таким образом, еще одним фактором ФРСО курсантов военных вузов является характер и содержание современного воинского труда, формирующие армию как высокоответственную социально - профессиональную группу, определяющие социально - типические свойства представителей военной профессии.

Взаимодействие, с одной стороны, курсантов со всем многообразием их индивидуально - личностных особенностей и, с другой стороны, военной субкультуры в составе культуры, характеризующей общество в целом, вырабатывает социальную ответственность будущего военного специалиста, которая воплощается в социальном типе курсанта военного вуза (рис. 2). При этом у курсантов в течение всего срока обучения и воспитания в военном вузе подлежат развитию основные черты, нормы поведения и ценности, которые определяют социальный облик Вооруженных Сил. Среди них можно выделить ценности, соответствующие общественному предназначению армии и ее статусу, характеру и содержанию воинского труда:

- военно - профессиональные (военно - профессиональные знания, боевая выучка);
- военно - технические (вооружение и военная техника);
- идейно - политические (соответствующие характеристикам общества и государства мировоззрение, идеология, патриотизм);
- социально - политические (общественно - политическое устройство, характер отношений между социальными группами в обществе, статус армии);
- военно - политические (военно - социальная теория, цели и задачи военной политики, военная доктрина государства, система сложившихся военно - политических отношений);
- правовые (обязанности и права военнослужащих, их юридическое обеспечение);
- военно - этические (воинский долг, воинская честь и достоинство, самоотверженность и героизм, боевая дружба и взаимопомощь);
- эстетические (эстетические стороны воинской деятельности, отношений и быта военнослужащих).



Рис. 2. Обобщенная схема формирования социального типа личности курсанта военного вуза

Именно ценности военной субкультуры, отражаясь в своеобразных духовно - нравственных идеалах, ответственных нормах поведения, в значительной степени характеризуют социальный тип личности будущего выпускника военного вуза.

Рассмотрим *систему* ФРСО курсантов военных вузов на *конкретном уровне*, который возникает в процессе диалектики индивидуально - личностного и социально - типического.

Понятие социально - типическое подразумевает совокупность сходных характерологических и поведенческих черт, свойственных людям, обладающим схожим

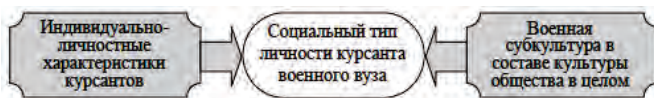
социальным статусом и выполняющих одни и те же социальные роли. Данные черты связаны со спецификой той или иной социальной группы и позволяют отличить ее представителей от членов других социальных образований.

Понятие индивидуально - личностное применимо к отдельному, единичному человеку и обозначает уникальное сочетание природных и социальных свойств индивида. Основными факторами, формирующими индивидуально - личностные качества, являются [2]:

- биологическая наследственность, которая придает личности индивидуальность, определяет ее изначальное отличие от других;

- природно - географическая среда, влияющая в большей степени на культурные особенности социальных групп;

- социокультурный опыт, общий для того или иного общества, который складывается на уровне индивида в определенные социальные конфигурации, типичные для многих членов данного социума;

- социально - статусные характеристики группы, к которой индивид принадлежит, в значительной степени определяющие особенности его целостности через устоявшуюся систему обычаев, нравов и норм, являющихся специфическими для данной группы;

- уникальный индивидуальный опыт, прежде всего, формирующий личностные черты.

Таким образом, в индивидуально - личностном всегда присутствует социально - типическое, как характерное для всего общества, так и для той или иной социальной группы.

Человек принадлежит одновременно ко многим социальным группам. Например, курсант военного вуза является представителем армии, в то же время, как человек определенной национальности, он входит в соответствующую социально - этническую группу, как мужчина определенного возраста, - в социально - демографическую и т.д.

Значение социальных групп для личности неодинаково, а идентификация с каждой из них достаточно своеобразна. Группа, с которой индивид чувствует себя связанным наиболее тесно и в которой он черпает нормы, ценности, установки своего поведения, является для него референтной. При этом личность обычно имеет не одну, а несколько референтных групп, каждая из которых служит ей эталоном в каком - то определенном отношении. Однако, определенная группа социально - статусных связей, представляющая собой органичное единство, выступает главной для личности в плане ее интеграции в общество. В силу складывающегося образа жизни и осознанного выбора профессии для курсанта главной референтной группой, как правило, является армия, которая в период его обучения может быть сведена до рамок конкретного военного вуза.

Каждая личность видит смысл жизни в реализации своих интересов и целей, самоутверждении и в связи с этим стремится к большей свободе действий. Армия, как социальная группа, наоборот, может существовать как устойчивое образование только при условии принятия и активной реализации военнослужащими соответствующих духовно - нравственных ценностей и норм ответственного поведения, ограничивая при этом их личностные свободы.

Решая для себя вопросы реализации своих способностей, интересов и жизненных планов в армии, личность тем самым формулирует и выдвигает определенные *требования* к ней и

к условиям, создаваемым для выполнения социально - ответственных задач, определяя при этом точки соприкосновения.

В то же время армия, поддерживая собственную социально - групповую целостность, стремится к нивелированию военнослужащих, к ситуации, в которой они как минимум вели бы себя идентично принятым и законодательно утвержденным нормам. Кроме того, занимая социальное положение вооруженного защитника государства, военнослужащий обман в известной степени «подтянуть» свой уровень ответственности до общепринятого в армейской социальной среде.

Взаимные требования и предложения курсанта и армии в виде военного вуза относительно содержания военно - учебной и будущей военно - профессиональной ответственной деятельности определяют характер их *взаимодействия* в процессе ФРСО.

Курсант, исходя из своего уникального индивидуального субъективного мира, личностных интересов, убеждений, своеобразно воспринимает воздействия военного вуза. В общем случае эти воздействия можно разделить на три группы [2].

Первые из них курсант воспринимает в полной мере. При этом содержание воздействий не просто проникает в индивидуально - личностное, в субъективный мир курсанта, а переосмысливается, перерабатывается им и затем органично встраивается в ментальность. К таким социально - групповым воздействиям относятся те, содержание которых соответствует личности курсанта, отвечает его сущностным характеристикам.

Воздействия второй группы переводятся личностью курсанта в некоторую адаптированную форму. Подобные воздействия не встраиваются курсантом в собственную целостность, а воспринимаются только в качестве стимулов, на которые следует реагировать определенным образом. Наиболее показательны в этом плане отношения подчинения. Например, курсанты на начальных этапах обучения не всегда убеждены в необходимости безоговорочного подчинения командирам и начальникам даже в условиях военной службы, они выполняют данные нормы лишь под давлением внешних обстоятельств. Однако, с течением времени обучения и воспитания эта норма для них становится элементом личностной целостности, предопределяет высокий уровень ответственности.

Воздействия третьей группы личность конкретного курсанта отталкивает от себя и никак не воспринимает. В таком случае индивидуальный субъективный мир человека, его целостность противоречат социальному, духовному содержанию, которое несет в себе социально - групповое воздействие.

Так называемый селективный механизм, присущий личности, «фильтрующий» внешние, в том числе и социально - групповые воздействия, есть элемент целостности индивида. С его помощью человек, с одной стороны, связывается с действительностью, с другой, - в определенной мере защищается от нее. Без подобной избирательности, своеобразной самозащиты существование личности в социуме невозможно.

Каков бы ни был у того или иного курсанта механизм селекции общественных воздействий, он существует всегда, т.к. личность курсанта обладает целостностью, без которой она вообще не может существовать. И это не зависит ни от уровня личностного развития курсанта, ни от характеристик той социальной группы, к которой курсант принадлежал до начала обучения в военном вузе.

Однако, качеством, схожим с целостностью, обладает и армия как социальная группа. Она отличается вполне определенным характером и устойчивостью социально - ответственных связей, положением в социальной системе, имеет развитый, общий для всех военнослужащих интерес, сформировавшуюся социальную позицию, определенный групповой менталитет, военную субкультуру, коллективную активность. Наличие системности в связях, постоянства в социально - ответственных характеристиках армии позволяет говорить о существовании социального типа личности военнослужащего.

Формирование социально - типического – сложный процесс. Даже в такой социальной группе как армия существуют:

- индивиды, личностные качества которых в основном соответствуют социально - типическим характеристикам военнослужащих;

- личности, качества которых в незначительной степени отвечают предъявляемым требованиям;

- личности, чьи индивидуально - личностные свойства противоположны либо противоречивы основным социальным чертам Вооруженных Сил, не соответствуют должному уровню социальной ответственности.

Количество последних, а также качество и сила их негативного воздействия на армию не должны превышать определенного порога, нарушать меру, в рамках которой армия сохраняет свои сущностные качества, социально - групповую целостность, социальную ответственность. В противном случае армия способна переродиться, поменять социальный облик, поставить под сомнение реализацию предписанных ей обществом функций. Следовательно, армии, так же, как и каждому индивиду, свойственен своеобразный механизм селекции личностных воздействий ее членов, сохраняющий сложившуюся системность социальных характеристик, определенный уровень социальной ответственности.

Таким образом, взаимодействие личности курсанта и армии в рамках военного вуза в ходе ФРСО противоречиво. Оба субъекта, постоянно находясь под воздействиями противоположной стороны, непрерывно «впитывают», стараются усвоить ее предложения и требования. Вместе с тем, - оценивают их, пропускают через собственные механизмы отбора, а иногда просто отвергают. Некоторая равнодействующая, возникающая как итог этих противоречивых взаимодействий, выступает фактором ФРСО курсантов военных вузов.

Результат взаимодействия социально - типического и индивидуально - личностного в ходе ФРСО курсантов может быть выявлен при реализации следующих подходов [5].

*1. Взаимобезразличие социально - типического и индивидуально - личностного в социальной ответственности курсанта.* Суть взаимобезразличия заключается в том, что основные социальные предложения и требования той и другой стороны субъектами жестко не отвергаются, но и не находятся в органической связи с собственными сущностными чертами. С одной стороны, курсантом воспринимаются требуемые от него военно - профессиональные социально - типические качества, но в личностные особенности отношения человека к миру они не входят, «пристраиваясь» рядом с имеющимся социальным и духовным содержанием. С другой стороны, армия в виде военного вуза ограничивается лишь внешним согласием курсанта с ее ценностями и ответственными

нормами, не получая ничего для себя из субъективности курсанта, т.к. он стремится закрыть свое внутреннее содержание для вуза и армии.

Таким образом, в ходе взаимодействия личность усваивает лишь ответственные нормы, правила поведения, социально - психологический климат, составляющие поверхностный слой военной субкультуры, игнорируя содержание духовно - нравственных образцов, образующих глубинный культурный слой. В итоге складывается дисбаланс в пользу индивидуально - личностного в ущерб социально - типическому.

В случае массовости данного явления социальная ответственность военнослужащего будет размываться, а армия как социальная группа существовать лишь номинально. То есть, личность военнослужащего сохранит свою целостность, но ее потеряют сами Вооруженные Силы, которые в данной ситуации будут характеризоваться раздробленностью из - за слабости социальных связей и несоответствия их природы общественному предназначению.

Такого рода взаимодействия являются причиной снижения социальной ответственности курсанта, т.к. он по сути отбывает время, обучаясь военной профессии, не имея при этом призвания и интереса к военной службе. Вместо ответственного отношения к военно - учебной и служебной деятельности содержанием внутреннего мира курсанта могут стать пассивность, безынициативность в исполнении обязанностей, отсутствие стремления к высоким результатам в учебе, творчеству и т.п.

Для преодоления отношений взаимного безразличия необходимо, с одной стороны, затронуть сферу личностных интересов курсантов, сформировать мотивы активного, ответственного отношения к учебе и службе, с другой, - строить социально - ответственные отношения в военном вузе таким образом, чтобы они обеспечивали проявление индивидуальности каждого курсанта, обогащая содержание их социальной ответственности и тем самым повышая ее уровень.

2. *Взаимоотторжение черт социальности и индивидуальности.* Суть этого варианта заключается в том, что с точки зрения военного вуза и армии в целом индивидуальные качества и требования отдельного курсанта не только не имеют значения, но и выступают в определенной мере как своеобразная помеха. В этой связи социальная группа стремится к нивелированию индивидуального своеобразия своих членов. В то же время личностные качества того или иного курсанта не получают возможностей для реализации, поскольку противоречат задаваемым противоположной стороной социально - типическим параметрам и обязанностям, и данной личностью также отрицаются.

Развитие отношений *взаимоотторжения*, как правило, приводит к дисбалансу социально - типического и индивидуально - личностного при формировании социальной ответственности *курсантов*. Однако, в данном случае, в отличие от отношений взаимобезразличия, дисбаланс в основном складывается в пользу социально - типического.

В ситуации противоречия между личностью отдельного *курсанта* и военным вузом, последняя сторона объективно осуществляет своеобразное давление на человека. Смысл этого давления в том, чтобы при помощи жесткости социальной структуры Вооруженных Сил, определенного образа жизни, различных социально - политических, идеологических, социально - психологических средств воздействия перестроить структуру личности, ее менталитет. Результатом перестройки должно стать согласие человека с тем, что

предлагаемые ему ориентации, ценности, программы, обязанности абсолютно приоритетны. Что касается индивидуального, уникального содержания личности, то оно должно оцениваться *курсантом* как несущественное для его жизнедеятельности. В этом случае речь идет о своеобразном отказе от личностной целостности, от многообразия индивидуальных качеств и требований. Складывающийся подобным образом дисбаланс приводит к растворению индивидуальности в социальных характеристиках армии, превращению военнослужащего в некий стандарт социальной группы. В итоге люди со всем богатством своей индивидуальности замещаются так называемыми армейскими шаблонами.

Ситуация, при которой индивидуально - личностное содержание личности уходит на второй план не является однозначно негативной, потому что далеко не все индивидуально - личностные ценности, убеждения какого - либо *курсанта* следует оценивать как безусловно положительные. Некоторые качества могут иметь отрицательное значение как для *курсанта*, так и для военного вуза и армии в целом. Таким образом, если личность под влиянием социальной группы свои узкоэгоистичные интересы отодвигает на второй план, то это может иметь для нее определенное позитивное значение.

3. *Взаимодополнение социально - типических и индивидуально - личностных черт в содержании социальной ответственности курсанта.* Суть взаимодополнения заключается в том, что с точки зрения военного вуза индивидуальное полагается как нечто второстепенное, которое дополняет основные социально - типические черты, проявляющиеся в личности *курсанта*. И наоборот, с точки зрения *курсанта* социально - типическое полагается как некоторое дополнение к его личностным характеристикам, которые для человека более приоритетны.

Когда социально - типическое и индивидуально - личностное рассматриваются как взаимодополняющие стороны, то происходит следующее:

- социальное не безразлично для личности *курсанта* и наоборот;
- социально - типическое и индивидуально - личностное положительно воспринимается личностью *курсанта* и военным вузом, армией;
- индивидуально не считается существенным, приоритетным с точки зрения социально - статусных характеристик армии и, наоборот, отдельный *курсант* не рассматривает для себя в качестве приоритетных типичные черты данной социальной группы.

В случае преобладания в армии взаимодополняющих отношений основной ее чертой как социальной группы будет выступать индивидуальная многоликость. Тогда армия будет представлять не столько общий интерес, воплощенный в социальном типе *военнослужащего*, сколько демонстрировать личностное многообразие.

Отношения взаимодополнения указывают на определенный баланс социально - типического и индивидуально - личностного в характеристиках социальной ответственности *курсантов*. В этом случае влияние взаимодействия социально - типического и индивидуально - личностного *направлено* на поддержание целостности личности *курсанта*, однако сила и интенсивность воздействия невелики. Для достижения высокого уровня социальной ответственности необходимо затронуть глубинные слои личности каждого *курсанта*, сформировать его интересы, ценности и убеждения в



соответствии с предъявляемыми требованиями к основным социально - типическим характеристикам.

4. *Органическое взаимопроникновение социально - типических и индивидуально - личностных черт курсанта в содержании его социальной ответственности.* Смысл данного взаимодействия состоит в том, что с точки зрения военного вуза и армии индивидуально - личностные черты *курсанта* выступают проявлением сущности социально - типического. А с точки зрения *курсанта*, социальные характеристики представителей выбранной им профессии, ее требования, совпадая с его социальной позицией, особенностями духовности и менталитета, позволяют ему реализовать в процессе учебы и службы свои интересы, потенциал.

В варианте органического взаимопроникновения военный вуз активно стимулирует развитие индивидуально - личностных качеств *курсантов* и проявляется в них, а личностные черты *курсантов* стремятся к социально - типическим качествам и находят в них опору. То есть, военный вуз не только не стремится к своеобразному тиражированию людей по одному стандарту, а наоборот стимулирует индивидуальное разнообразие *своих выпускников*, одновременно сохраняя и развивая целостность личности. Курсанты, в свою очередь, наполняя социальный тип многообразием специфических качеств, не ведут его к раздробленности и неопределенности, а способствуют совершенствованию и развитию социальной ответственности.

В ситуации преобладания в военном вузе и армии в целом отношений органического взаимопроникновения социально - типического и индивидуально - личностного образуется их единство, а сама армия приобретает качества интенсивной, высокоответственной социальной группы.

Изложенные подходы к интерпретации результатов взаимодействия социально - типического и индивидуально - личностного в ходе ФРСО нельзя рассматривать в качестве констант, существующих в жестко ограниченных рамках и однозначно описывающих любой результат социального взаимодействия. Многообразие и сложность жизненных ситуаций обуславливают наличие в реальных условиях различных комбинаций описанных типовых вариантов и требуют в каждом отдельном случае определения некоторой наиболее выраженной, преобладающей направленности результатов взаимодействия.

Таким образом, взаимодействие военного вуза и *курсантов* сводится к противоборству сторон, которое может быть явным или скрытым, интенсивным или слабым, различным по характеру и направленности, но существующим всегда, выступая фактором ФРСО курсантов (табл. 1). Результат противоречивого взаимодействия воплощается в содержании социальной ответственности *курсанта*.

Таблица 1. Параметры взаимодействий военного вуза и *курсантов*

Характер взаимодействия социально - типического и индивидуально - личностного	Интенсивность и сила воздействия	Направленность воздействия
Взаимобезразличие	Слабая	Снижение ответственности
Взаимоотторжение	Сильная	Снижение ответственности
Взаимодополнение	Слабая	Повышение ответственности
Взаимопроникновение	Сильная	Повышение ответственности



Проведенное исследование социокультурной системы ФРСО курсантов военных вузов показало, что на протекающие в ней процессы влияет множество факторов, представленных на общем, особенном и единичном уровнях, имеющих как объективный, так и субъективный характер. С одной стороны, место армии в социальной структуре, ее социально - групповая ответственность зависит от культурных и политических параметров общества, характера и содержания воинского труда. С другой стороны, сами Вооруженные Силы и их военные вузы должны организовывать свою деятельность таким образом, чтобы добиться высокой социальной ответственности своих будущих военных специалистов, обеспечить престижность военной службы, которые не только декларируются, но и достигаются исполнением воинского долга.

Объективными компонентами содержания социальной ответственности курсантов являются интересы, отношения, ценности, нормы, традиции деятельности, складывающиеся в ходе выполнения ими учебных и служебных обязанностей, реализации прав и свобод, связанных с исполнением воинского долга. Субъективными компонентами выступают интересы, ценностные ориентации, убеждения, нормы, связанные с военно - профессиональной деятельностью и отражающие установку курсантов на реализацию предназначения армии, а также их удовлетворенность или неудовлетворенность социальными условиями, в рамках которых выполняются обязанности. Кроме того, в субъективное содержание ответственности входят оценки общественного мнения социального положения и деятельности курсантов военных вузов.

Для обобщения итогов исследования социокультурной системы ФРСО курсантов военных вузов перечислим выявленные факторы, определяющие процесс ФРСО. Среди этих факторов следующие: личностные характеристики курсантов, их менталитет, духовно - нравственные образцы и нормы поведения, потребности и требования, связанные с развитием личности в условиях учебы и службы в военном вузе; культурные и политические параметры общества и государства; сложившиеся ценности и нормы деятельности, выступающие по отношению к курсантам как требования; преимущественно государственно - политический характер деятельности выпускника военного вуза, воздействующий на иерархию ответственных зависимостей; характер и содержание современного воинского труда, определяющие обязанности военнослужащих; социально - типические свойства курсантов как представителей военной профессии; организация военно - образовательной деятельности; эффективность военно - политической (воспитательной) работы в военных вузах.

#### **Список использованной литературы:**

1. Немировский В.Г. Социология: учебник. М.: Проспект, 2010. 544 с.
2. Киреев Е.В. Социальная ответственность российского военнослужащего: сущность, структура, проблемы формирования: дис. ... канд. филос. наук. М., 2002. 173 с.
3. Бугазов А.Х. Социальная философия: учебное пособие. Бишкек: Изд - во КРСУ, 2015. 117 с.
4. Чернавин Ю.А. Социальный статус военнослужащего: социально - философская концепция: дис.... д - ра филос. наук. М., 1997. 450 с.

5. Барулин В.С. Социально - философская антропология. Общие начала социально - философской антропологии. М.: Онега, 1994. 256 с.

6. Шабардин П.М. Армия и политика в современную эпоху: дис.... д - ра филос. наук. М., 1996. 414 с.

© Иващенко М.В., Иващенко А.В., 2023



ПОЛИТИЧЕСКИЕ НАУКИ

**Агеев А. А.**

Студент 4 курса факультета политологии  
Южно - Российский институт управления – филиал  
Российской академии народного хозяйства и государственной службы  
при Президенте РФ.  
г. Ростов - на - Дону

**Ярошенко Г.В.**

Доцент кафедры политологии и этнополитики  
Южно - Российский институт управления – филиал  
Российской академии народного хозяйства и государственной службы  
при Президенте РФ.  
г. Ростов - на - Дону

## **МЕСТО ПОЛИТИЧЕСКИХ ПАРТИЙ В УСЛОВИЯХ ЦИФРОВИЗАЦИИ ПОЛИТИЧЕСКИХ ПРОЦЕССОВ**

*Аннотация:* Цифровизация общественно - политической жизни стала возможной с развитием онлайн - пространства, в котором отсутствует вертикальная иерархия, объясняющая ранее сложившуюся модель коммуникации между политическими субъектами и гражданами. Инфокоммуникационная среда позволяет позиционировать политические партии как одних из ключевых акторов цифрового взаимодействия, формируя тем самым партии сетевого контроля и партии сетевой координации.

*Ключевые слова:* политические партии, партийная система, цифровизация, политический процесс, сетевая политика.

## **THE PLACE OF POLITICAL PARTIES IN THE CONDITIONS OF DIGITALIZATION OF POLITICAL PROCESSES**

*Abstract:* The digitalization of social and political life has become possible with the development of the online space, in which there is no vertical hierarchy that explains the previously established model of communication between political subjects and citizens. The infocommunication environment makes it possible to position political parties as one of the key actors of digital interaction, thus forming parties of network control and parties of network coordination.

*Key words:* political parties, party system, digitalization, political process, network politics.

Политические партии можно рассматривать как значимый инструмент осуществления гражданами своей власти. Институционально оформленное осуществление гражданами собственной власти через участие в выборах и референдумах поощряет развитие партийной системы. Партии позволяет агрегировать и артикулировать интересы широких слоев населения, придавая им конвенциональные формы влияния на политический процесс [1; с. 14].

При этом не следует отождествлять общественные объединения и политические партии. Первые имеют своей целью защиту общих интересов объединяющихся граждан. Основная же цель политической партии – формирование и выражение политической воли граждан, а также – представление их интересов в органах государственной власти и местного самоуправления.

Выражение политическими партиями мнения своих сторонников может принимать различные институциональные формы, например, опосредованное или непосредственное влияние на государственную политику. Опосредованной формой будут усилия по формированию общественного мнения среди тех, кто не является сторонниками партии, и продвижение положений ее программы среди правящей элиты. Это справедливо как для той партии, что находится у власти и определяет политику государства, так и для остальных. В первом случае усилия по формированию общественного мнения в части поддержки тех или иных действий нужны партии для сохранения власти, а во втором – для влияния на общественное мнение с целью ее достижения. Но основная цель существования партий – это не достижение власти, а участие в политической жизни общества и реализация интересов своих сторонников в политической сфере, что возможно при обладании властью.

В настоящий период времени рассмотренные особенности функционирования политических партий сопряжены с активной диджитализацией всех сфер общественной жизни [2]. Цифровой трансформации подвержена также и партийная система страны, делая необходимым осуществление цифровых коммуникаций, которые позволяют политическим партиям:

- преодолеть проблему дистанцирования руководства партии и ее сторонников;
- создавать более эффективные и открытые каналы агрегирования интересов;
- менять внутреннюю организацию политических партий, формируя общую для участников партии среду подготовки и принятия решений, при этом на смену электронным приемным приходят технологии партийных медиаплатформ, а на смену политике информирования – политика вовлечения граждан.

Учитывая указанные особенности, можно выделить два типа политических партий в цифровой реальности: партии сетевого контроля и партии сетевой координации.

Партии сетевого контроля – это форма организации партии, при которой цифровые коммуникации используются для сокращения промежуточных бюрократических инстанций и перенаправления информации от сторонников и активистов напрямую политическому руководству.

Такого рода партии демонстрируют, что при определенных организационных решениях интернет - коммуникации могут благоприятствовать усилению вертикальных связей господства и подчинения в противовес росту подотчетности руководства партии ее сторонникам.

Для партий сетевого контроля является отличительной модель свободной регистрации собственной медиаплатформы, в системе которой организуется вся внутренняя политическая коммуникация. К примеру, подобные партийные медиаплатформы зарегистрировали такие европейские партии, как: M5S, Podemos, France Insoumise, Momentum – Labour Party [5].

Стоит отметить, что адаптация к цифровым инструментам управления и прямой коммуникации характерна в первую очередь для антимейнстримных и популистских партий, для которых свободное участие в обсуждении, подготовке и принятии партийных решений является дополнительным способом привлечения нового электората, а также демонстрацией открытости и отсутствия бюрократических машин у руководства организации [3].

В первую очередь медиаплатформы партий сетевого контроля ориентированы на расширение возможностей участия всех заинтересованных активистов партии, поэтому предполагают делокализацию процесса принятия политических решений – устранение привязки принятия решений к местным партийным отделениям или штаб - квартире национальной партии.

В то же время для партий сетевого контроля характерен феномен гиперлидерства и взаимодействие с участниками платформы по принципу запросов в базе данных. Феномен гиперлидерства можно объяснить тем, что цифровые сети и социальные медиа предполагают разнообразие форматов выражения и визуализации информации, включая посты, истории, видео, хэштеги и мемы, которые позволяют насыщать виртуальное медиапространство партийной атрибутикой и информационными сигналами. Исходя из этого, фигура партийного лидера играет центральную роль, поскольку вокруг нее формируется коллективная идентификация активистов и потенциального электората с партией.

Таким образом, партии сетевого контроля основываются на возможности внедрения цифровых коммуникаций для концентрации внимания и информационных потоков на лидере партии. В данном случае стоит подчеркнуть сочетание, с одной стороны, гибких платформ и горизонтальных сетей для коммуникации, а с другой – централизации управления партией со стороны руководства. При этом ключевую роль играет сохранение централизованного партийного руководства, в то время как цифровые коммуникации и участие являются лишь дополнительным элементом и потенциальным преимуществом.

Что касается партий сетевой координации, то это такая форма организации политической партии, при которой цифровые коммуникации используются для создания виртуальной платформы, в рамках которой интегрирована деятельность нескольких связанных друг с другом организаций.

Несмотря на то что с электоральной точки зрения партий сетевой координации пока не достигли таких же успехов, как партии сетевого контроля, они используют организационные инновации, которые основаны на горизонтальных взаимодействиях и максимальной децентрализации, чем могут быть привлекательны для граждан.

Так же, как и первый рассмотренный тип, партии сетевой координации активно используют собственные медиаплатформы и платформы участия для принятия политических решений. Среди таких платформ можно выделить, к примеру, LiquidFeedback (Пиратская партия ФРГ), Decidim (Barcelona en Comú) и X. Piratar (Исландская пиратская партия).

Однако функционал и назначение платформ в партиях сетевой координации значительно разнообразнее и включают возможности для обсуждения и пересмотра предложений, краудсорсинга инициатив и идей, делегирования своего голоса другим пользователям,

создания автономных онлайн - собраний. В большинстве случаев платформы предполагают использование собственного программного обеспечения для обмена и совместного использования данных, поэтому для партий сетевой координации ключевой становится кооперация специалистов в области информационных технологий и общественных активистов. Это позволяет партии модернизировать собственную цифровую инфраструктуру в соответствии с политическими запросами и наиболее актуальными форматами виртуальных взаимодействий, поддерживая непрерывность согласования интересов и принятия решений.

Партии сетевой координации логично рассматривать как партии с низкой степенью институционализации, поскольку зачастую они формируются на основе уже существующих общественных организаций и движений, обозначая переход данных организаций в политический процесс.

В этом контексте важно подчеркнуть, что партии сетевой координации не стремятся вытеснить базовые общественные движения из своего состава, на что указывает принятие в них принципа неисключительного членства: поскольку членство в партиях сетевой координации не является несовместимым с членством в других партиях и организациях, то партии часто выступают в качестве координационных центров для инициатив гражданского общества, предполагая высокую степень гражданской самоорганизации.

В России внедрение цифровых систем управления и коммуникации в деятельность политических партий носит догоняющий характер, поэтому в настоящий момент основными инструментами коммуникации остаются официальные сайты политических партий, видеоблоггинг, социальные сети и медиа [4].

Таким образом, политические процессы под воздействием цифровой трансформации претерпевают значительные изменения. В данных условиях деятельность политических партий направлена на формирование и использование новых коммуникационных каналов, позволяющих обеспечивать участие в политической жизни общества и реализацию интересов своих сторонников.

### **Литература.**

1. Битиева З.Р., Дзюбан В.В., Ярошенко А.С. Правовой статус политических партий в современной России // Гуманитарные науки. Вестник Финансового университета. – 2022. – Т. 12. – № 4.
2. Мухаметов Д.Р. Политические партии в цифровой реальности // Обозреватель – Observer. – 2021. – №2 (373).
3. Юшков И.В. Феномен цифрового популизма: истоки и современное состояние // Обозреватель–Observer. – 2020. – № 10.
4. Шапошникова Е.А. Место политических партий в системе современного политического рынка России // Постсоветский материк. – 2022. – № 3 (35).
5. Gerbaudo P. The Digital Party: Political Organisation and Online Democracy. – L.: Pluto, 2019.

© Агеев А. А., Ярошенко Г.В. 2023

## СОДЕРЖАНИЕ

### ТЕХНИЧЕСКИЕ НАУКИ

- Жакыпджанова В.С., Сыдыков Н.А., Саали у.Т., Рахманов У.М.  
СНИЖЕНИЕ КОЛИЧЕСТВА  
ДОРОЖНО - ТРАНСПОРТНЫХ ПРОИСШЕСТВИЙ  
С УЧАСТИЕМ ДЕТЕЙ ПУТЕМ ПРОВЕДЕНИЯ ПРОПАГАНДЫ  
БЕЗОПАСНОСТИ ДОРОЖНОГО ДВИЖЕНИЯ 5
- Жакыпджанова В.С., Алибаев К.К., Саали у.Т., Рахманов У.М.  
ПОВЫШЕНИЯ БЕЗОПАСНОСТИ ДОРОЖНОГО ДВИЖЕНИЯ  
ПУТЕМ СОКРАЩЕНИЯ КОЛИЧЕСТВА КОНФЛИКТНЫХ ТОЧЕК 7
- А.Ф. Зубков, Б.А. Бузько  
УСТРОЙСТВА БЕССТУПЕНЧАТОГО (НЕПРЕРЫВНОГО)  
РЕГУЛИРОВАНИЯ ФАЗ ГАЗОРАСПРЕДЕЛЕНИЯ  
ВПУСКНЫХ КЛАПАНОВ 13
- Мищенко К.С.  
ФОРМИРОВАНИЕ ДОРОЖЕК КАЧЕНИЯ СПОСОБОМ РАСКАТКИ  
ПОДШИПНИКА В СБОРЕ 15

### ЭКОНОМИЧЕСКИЕ НАУКИ

- Бажутова В.А., Кратович И.Ф., Королёв А.О.  
ОБЪЕКТЫ ГОСУДАРСТВЕННОГО УПРАВЛЕНИЯ  
В СФЕРЕ СОЦИАЛЬНОЙ ЗАЩИТЫ ПЕНСИОНЕРОВ 23
- Вьюнова С.А., Попова А.А., Норин В.А.  
СИСТЕМА МЕНЕДЖМЕНТА КАЧЕСТВА  
В СТРОИТЕЛЬНЫХ ОРГАНИЗАЦИЯХ 26
- Королёв А.О., Бажутова В.А., Кратович И.Ф.  
ОБЪЕКТЫ ГОСУДАРСТВЕННОГО УПРАВЛЕНИЯ  
В СФЕРЕ МИГРАЦИИ НАСЕЛЕНИЯ 29
- Кратович И.Ф., Королёв А.О., Бажутова В.А.  
ОБЪЕКТЫ ГОСУДАРСТВЕННОГО УПРАВЛЕНИЯ  
В ОБЛАСТИ СОЦИАЛЬНОЙ ЗАЩИТЫ ИНВАЛИДОВ 32
- Merkulova N. V., Zhikharev M. S., Motyleva Ya. S.  
STRATEGIC ASPECTS  
OF CORPORATE CULTURE DEVELOPMENT 36

### ФИЛОЛОГИЧЕСКИЕ НАУКИ

- Кутузова И. Н.  
ИСПОЛЬЗОВАНИЕ ИНФОГРАФИЧЕСКИХ ТЕКСТОВ  
ПРИ ОБУЧЕНИИ РУССКОМУ ЯЗЫКУ КАК ИНОСТРАННОМУ  
В ВОЕННОМ ВУЗе 41



## ЮРИДИЧЕСКИЕ НАУКИ

Барышникова М. В. КОРРУПЦИЯ: ПРОЯВЛЕНИЕ, ПРОБЛЕМЫ И ПУТИ РЕШЕНИЯ	45
Будилов Г.М. СРАВНИТЕЛЬНО - ПРАВОВОЙ АНАЛИЗ ТОРГОВ ПО БАНКРОТСТВУ	48
Гасанов Э. С. оглы СРЕДСТВА Внесудебного разрешения корпоративных споров	50
Гасанов Э. С. оглы ФОРМЫ И СПОСОБЫ ЗАЩИТЫ ПРАВ И ЗАКОННЫХ ИНТЕРЕСОВ ЮРИДИЧЕСКИХ ЛИЦ	55
Кокушев А.Б. ПОНЯТИЕ «АВТОМАТИЗАЦИЯ» В ИНФОРМАЦИОННЫХ СИСТЕМАХ ОПЕРАТИВНО - КРИМИНАЛИСТИЧЕСКОГО НАЗНАЧЕНИЯ	59
Кубицки А.В. СОВРЕМЕННОЕ СОСТОЯНИЕ ПРОТИВОДЕЙСТВИЯ НЕЗАКОННОМУ ОБОРОТУ ВИНОДЕЛЬЧЕСКОЙ ПРОДУКЦИИ НА ТЕРРИТОРИИ РЕСПУБЛИКИ МОЛДОВА	62
Кудайбергенова Е.А. СОГЛАСИТЕЛЬНЫЕ ПРОЦЕДУРЫ В УГОЛОВНОМ ПРОЦЕССЕ РЕСПУБЛИКИ КАЗАХСТАН	65
Куликова Ю.Ю. ПРОБЛЕМНЫЕ ВОПРОСЫ КВАЛИФИКАЦИИ ИЗНАСИЛОВАНИЯ И НАСИЛЬСТВЕННЫХ ДЕЙСТВИЙ СЕКСУАЛЬНОГО ХАРАКТЕР	70
Лабзова Н. В. К ВОПРОСУ О ПРЕДОТВРАЩЕНИИ УКЛОНЕНИЯ ОТ УПЛАТЫ НАЛОГА НА ДОБАВЛЕННУЮ СТОИМОСТЬ	72
Руденко Р.В. ПРОЦЕДУРА МЕДИАЦИИ КАК СОВРЕМЕННЫЙ СПОСОБ РАЗРЕШЕНИЯ СПОРОВ	75
Султанова М. М. ОСОБЕННОСТИ КВАЛИФИКАЦИИ ПРЕСТУПЛЕНИЙ ПРОТИВ СОБСТВЕННОСТИ	77

## ПЕДАГОГИЧЕСКИЕ НАУКИ

А.Г. Бекетт ПОЧЕМУ ТЕХНОЛОГИЯМ НУЖНЫ ГУМАНИТАРНЫЕ НАУКИ	80
--	----

Дубась Г.И., Романова О.А.  
ДИНАМИКА УМСТВЕННОЙ РАБОТОСПОСОБНОСТИ  
УЧАЩИХСЯ 3 КЛАССОВ, ОБУЧАЮЩИХСЯ  
ПО РАЗНЫМ ОБРАЗОВАТЕЛЬНЫМ ПРОГРАММАМ 82

Кашицына А. В.  
АКТУАЛЬНОСТЬ ИСПОЛЬЗОВАНИЯ ЭЛЕМЕНТОВ ГЕЙМИФИКАЦИИ  
В НАЧАЛЬНОЙ ШКОЛЕ 84

Мурашко С.Ф., Рудакова С.В., Касатикова А.А.  
ПРОИСХОЖДЕНИЕ ПЕРФЕКТА В ГЕРМАНСКИХ ЯЗЫКАХ  
НА ПРИМЕРЕ НЕМЕЦКОГО И АНГЛИЙСКОГО ЯЗЫКОВ 88

Рудакова С.В., Мурашко С.Ф., Касатикова А.А.  
ПЕДАГОГИЧЕСКАЯ ДИАГНОСТИКА ЗНАНИЙ В ВЫСШЕЙ ШКОЛЕ 91

Черкашина Д.А.  
ИНДИВИДУАЛЬНОСТЬ РЕБЁНКА И ПОДХОДЫ К ЕЁ ОПРЕДЕЛЕНИЮ 94

### **МЕДИЦИНСКИЕ НАУКИ**

Маслов В.В., Маслова Т. В., Осипова В. А.  
МЕТОДЫ ИЗУЧЕНИЯ ФИЗИКО – ХИМИЧЕСКИХ СВОЙСТВ  
СТОМАТОЛОГИЧЕСКИХ МАТЕРИАЛОВ 99

### **СОЦИОЛОГИЧЕСКИЕ НАУКИ**

Абрамова Е.  
МЕСТО МИР - СИСТЕМНОЙ ТЕОРИИ ВАЛЛЕРСТАЙНА  
В ДИСКУРСЕ ОБ ИДЕОЛОГИИ 105

Иващенко М.В., Иващенко А.В.  
СОЦИОКУЛЬТУРНАЯ СИСТЕМА ФОРМИРОВАНИЯ И РАЗВИТИЯ  
СОЦИАЛЬНОЙ ОТВЕТСТВЕННОСТИ КУРСАНТОВ  
ВОЕННЫХ ВУЗОВ МИНОБОРОНЫ РОССИИ 107

### **ПОЛИТИЧЕСКИЕ НАУКИ**

Агеев А. А., Ярошенко Г.В.  
МЕСТО ПОЛИТИЧЕСКИХ ПАРТИЙ  
В УСЛОВИЯХ ЦИФРОВИЗАЦИИ ПОЛИТИЧЕСКИХ ПРОЦЕССОВ 124

**Международные и**  
**Национальные**  
**(Всероссийские)**  
**научно-**  
**практические**  
**конференции**

**По итогам конференций в электронном виде бесплатно:**

- Сертификат участника конференции
- Сборник статей конференции (УДК, ББК, ISBN, eLibrary)
- Программа научно-практической конференции
- Благодарность научному руководителю (при наличии)

**Сроки публикации и рассылки:**

- в течение 3 дней размещение на сайте;
- в течение 7 дней рассылка электронных изданий;
- в течение 5 дней рассылка (при заказе) печатных изданий;

**Стоимость:**

90 руб. за 1 страницу. Минимальный объем 3 страницы

С информацией и полным графиком конференций Вы можете ознакомиться на нашем сайте <https://os-russia.com>

**Международный**  
**научный журнал**  
**«Символ науки»**

ISSN 2410-700X

**Свидетельство о**  
**регистрации СМИ**  
**№ ПИ ФС77-61596**

**Договор о размещении в НЭБ (elibrary.ru) №153-03/2015**

**Договор о размещении в "КиберЛенинке" №32509-01**

**Формат издания:** Печатный журнал формата А4.

**Периодичность:** 2 раза в месяц (прием до 11 и 26 числа)

**Минимальный объем:** 3 страницы.

**Стоимость:** 120 руб. за страницу.

**Авторам бесплатно в электронном виде**

- Экземпляр журнала,
- Свидетельство о публикации
- Благодарность научному руководителю (при наличии).

**Научный**  
**электронный**  
**журнал «Матрица**  
**научного**  
**познания»**

ISSN 2541-8084

**Договор о размещении в НЭБ (elibrary.ru) №153-03/2015**

**Формат издания:** электронный научный журнал

**Периодичность:** 2 раза в месяц (прием до 16 и 30 числа)

**Минимальный объем:** 3 страницы.

**Стоимость:** 80 руб. за страницу.

**Авторам бесплатно в электронном виде**

- Экземпляр журнала,
- Свидетельство о публикации
- Благодарность научному руководителю (при наличии)

Научное издание

# СИНТЕЗ НАУКИ И ОБРАЗОВАНИЯ КАК МЕХАНИЗМ ПЕРЕХОДА К ПОСТИНДУСТРИАЛЬНОМУ ОБЩЕСТВУ

Сборник статей  
Международной научно-практической конференции  
17 марта 2023 г.

В авторской редакции  
Издательство не несет ответственности за  
опубликованные материалы.  
Все материалы отображают персональную  
позицию авторов.  
Мнение Издательства может не совпадать с  
мнением авторов

In the author 's edition  
The publisher is not responsible for the  
published materials.  
All materials reflect the personal position of the  
authors.  
The opinion of the Publisher may not coincide  
with the opinion of the authors

Подписано в печать  
Формат  
Печать  
Гарнитура  
Усл. печ. л.  
Тираж  
Заказ

21.03.2023  
60x84/16.  
Цифровая/ Digital  
Times New Roman  
7,8.  
500  
719

Signed to the press  
Format  
Printing  
Headset  
Conv. print l.  
Circulation  
Order



Отпечатано в редакционно-издательском отделе  
Международного центра инновационных исследований  
OMEGA SCIENCE

450057, г. Уфа, ул. Пушкина 120

<https://os-russia.com>  
+7 960-800-41-99

[mail@os-russia.com](mailto:mail@os-russia.com)  
+7 347-299-41-99